

## Розетки RJ-45 (8P8C) для настенного монтажа и корпуса настенных розеток для установки вставок (модулей) типа Keystone (серии SB1, SBB3, SBB4)



1. Назначение и описание
2. Артикулы изделий
3. Технические данные
4. Упаковка и комплектность
5. Меры предосторожности
6. Условия монтажа и эксплуатации
7. Транспортирование, хранение, утилизация
8. Гарантия производителя

### 1. Назначение и описание

1.1 Розетка RJ-45 (8P8C) серии SB1 торговой марки Hyperline (далее — розетка RJ-45, изделие) предназначена для организации подключений линий связи (на основе 4-парных кабелей парной скрутки) к оборудованию в составе структурированной кабельной системы; обеспечивает подключение компьютеров и оборудования пользователей с помощью модульных разъемов RJ-45; монтируется в помещении на стене.

1.1.1 Розетка RJ-45 состоит из двух функциональных частей: входного порта с модульными контактами для подключения разъема RJ-45 и врезных контактов IDC (*insulation displacement contact — контакт со смещением изоляции*) для подключения проводников кабеля связи парной скрутки.

1.1.2 Передача сигналов от врезных контактов (расположенных внутри розетки RJ-45) к модульным контактам (на ее лицевой стороне) осуществляется по проводникам печатной платы, на которой закреплены обе эти группы контактов. Для удобства выбора схемы подключения кабеля к врезным контактам, на печатной плате имеется цветовая и цифровая маркировка в соответствии со схемами разводки T568A и T568B.

1.1.3 Подключение жил кабеля к врезным контактам розетки RJ-45 осуществляется с помощью инструмента 110 типа или для плинтсов (LSA). Перед заделкой жил необходимо проверить правильность их раскладки в соответствии с цветовой маркировкой (согласно выбранной схеме: T568A или T568B).

1.1.4 Для защиты от электромагнитного излучения розетка RJ-45 может иметь металлическое экранирующее покрытие, выполненное в виде тонкого листового металла из сплава меди, наложенного на корпус входного порта с модульными контактами для подключения разъема RJ-45.

1.1.5 Розетка RJ-45 обеспечивает передачу цифровых сигналов в составе кабельных сетей в заданном диапазоне частот в соответствии с категорией (классом) рабочих характеристик, определяемой требованиями стандартов ANSI/TIA-568 и ISO/IEC 11801, а также согласно стандартам EN 50173, ГОСТ Р 53246. Категории и частотные диапазоны применимости изделий приведены в таблице ниже.

| Категория | Класс линии | Диапазон частот, МГц |
|-----------|-------------|----------------------|
| 6         | E           | 1–250                |

| Категория | Класс линии | Диапазон частот, МГц |
|-----------|-------------|----------------------|
| 5e        | D           | 1–100                |

1.2 Корпус настенной розетки для установки вставок (модулей) типа Keystone серии SBB3, SBB4 торговой марки Hyperline (далее — корпус настенной розетки, изделие) предназначен для организации подключений линий связи к оборудованию с использованием различных вставок типа Keystone; обеспечивает комплектацию информационных розеток в приложениях передачи данных, голоса и видео; монтируется в помещении на стене. В зависимости от модели в пустой корпус розетки устанавливается 1, 2 или 4 вставки типа Keystone.

1.2.1 Для защиты входных портов от пыли и других загрязнений корпус настенной розетки оснащен пружиненной шторкой (относится только к серии SBB4), которая открывается при вставке во входной порт разъема (коннектора); при извлечении разъема шторка закрывается, защищая неиспользуемый порт.

1.3 Розетка RJ-45 и корпус настенной розетки закрываются сверху крышкой, защищающей соединения от загрязнений и механических повреждений. Для удобства администрирования кабельной проводки сверху на крышке имеется площадка для нанесения маркирующих надписей.

1.4 Все изделия соответствуют требованиям технического регламента ТР ЕАЭС 037/2016.

## 2. Артикулы изделий

| Артикул   | Наименование  |
|---|---|
| • Укомплектованные одинарные и двойные розетки RJ-45            |   |
| SB1-1-8P8C-C6-WH  | Розетка компьютерная RJ-45(8P8C), категория 6, одинарная, внешняя, Dual IDC, белая                  |
| SB1-2-8P8C-C6-WH  | Розетка компьютерная RJ-45(8P8C), категория 6, двойная, внешняя, Dual IDC, белая                    |
| SB1-1-8P8C-C6-SH-WH   | Розетка компьютерная RJ-45(8P8C), категория 6, экранированная, одинарная, внешняя, Dual IDC, белая  |
| SB1-2-8P8C-C6-SH-WH   | Розетка компьютерная RJ-45(8P8C), категория 6, экранированная, двойная, внешняя, Dual IDC, белая    |
| SB1-1-8P8C-C5e-WH   | Розетка компьютерная RJ-45(8P8C), категория 5е, одинарная, внешняя, Dual IDC, белая                 |
| SB1-2-8P8C-C5e-WH   | Розетка компьютерная RJ-45(8P8C), категория 5е, двойная, внешняя, Dual IDC, белая                   |
| SB1-1-8P8C-C5e-SH-WH  | Розетка компьютерная RJ-45(8P8C), категория 5е, экранированная, одинарная, внешняя, Dual IDC, белая |
| SB1-2-8P8C-C5e-SH-WH  | Розетка компьютерная RJ-45(8P8C), категория 5е, экранированная, двойная, внешняя, Dual IDC, белая   |
| • Корпуса настенных розеток для установки вставок типа Keystone |   |
| SBB3-1-WH   | Корпус настенной розетки для установки 1 вставки типа Keystone Jack, белый                          |
| SBB3-2-WH   | Корпус настенной розетки для установки 2 вставок типа Keystone Jack, белый                          |
| SBB3-4-WH   | Корпус настенной розетки для установки 4 вставок типа Keystone Jack, белый                          |
| SBB4-1-WH   | Корпус настенной розетки для установки 1 вставки типа Keystone Jack, со шторкой, белый              |
| SBB4-2-WH   | Корпус настенной розетки для установки 2 вставок типа Keystone Jack, со шторкой, белый              |

## 3. Технические данные

### 3.1 Основные технические параметры изделий:

| Артикул              | Категория (диапазон частот)   | Тип и количество входных портов | Тип исполнения (защита от помех) | Цвет корпуса |
|----------------------|---|---------------------------------|----------------------------------|--------------|
| SB1-1-8P8C-C6-WH     | 6 (до 250 МГц)  | RJ-45 (8P8C) — 1                | неэкранированное                 | белый        |
| SB1-2-8P8C-C6-WH     |   | RJ-45 (8P8C) — 2                |                                  | белый        |
| SB1-1-8P8C-C6-SH-WH  |   | RJ-45 (8P8C) — 1                | экранированное                   | белый        |
| SB1-2-8P8C-C6-SH-WH  |   | RJ-45 (8P8C) — 2                |                                  | белый        |
| SB1-1-8P8C-C5e-WH    | 5е (до 100 МГц)   | RJ-45 (8P8C) — 1                | неэкранированное                 | белый        |
| SB1-2-8P8C-C5e-WH    |   | RJ-45 (8P8C) — 2                |                                  | белый        |
| SB1-1-8P8C-C5e-SH-WH |   | RJ-45 (8P8C) — 1                | экранированное                   | белый        |
| SB1-2-8P8C-C5e-SH-WH |   | RJ-45 (8P8C) — 2                |                                  | белый        |
| SBB3-1-WH            | корпус настенной розетки с местом для установки 1 вставки типа Keystone             |                                 |                                  | белый        |
| SBB3-2-WH            | корпус настенной розетки с местом для установки 2 вставок типа Keystone             |                                 |                                  | белый        |
| SBB3-4-WH            | корпус настенной розетки с местом для установки 4 вставок типа Keystone             |                                 |                                  | белый        |
| SBB4-1-WH            | корпус настенной розетки с местом для установки 1 вставки типа Keystone, со шторкой |                                 |                                  | белый        |
| SBB4-2-WH            | корпус настенной розетки с местом для установки 2 вставок типа Keystone, со шторкой |                                 |                                  | белый        |

### 3.2 Сведения о подключаемых проводниках и монтаже изделий:

| Серия изделия | Подключаемые проводники (однопроводные)   | Тип IDC-контактов | Схема разводки* | Инструмент для заделки проводников в IDC-контакты | Тип монтажа |
|---------------|---|-------------------|-----------------|---|-------------|
| SB1           | 0,40–0,64 мм (26–22 AWG)  | Dual IDC          | T568A/B         | 110 типа; для плинтов (LSA)                       | настенный   |
| SBB3          | корпус настенной розетки с местом для установки 1, 2 или 4 вставок типа Keystone          |                   |                 |   | настенный   |
| SBB4          | корпус настенной розетки с местом для установки 1 или 2 вставок типа Keystone, со шторкой |                   |                 |   | настенный   |

\* Подключение витых пар кабеля к резым контактам IDC производится в соответствии с выбранной схемой разводки: T568A или T568B.

### 3.3 Электрические параметры (относится только к серии SB1):

|                                   |                       |
|-----------------------------------|-----------------------|
| ¾ максимальный ток (при 20 °C):   | 1,5 А;                |
| ¾ номинальное рабочее напряжение: | 48 В;                 |
| ¾ проходное сопротивление:        | 0,1 Ом, не более;     |
| ¾ контактное сопротивление:       | 20 мОм, не более;     |
| ¾ сопротивление изоляции:         | 500 Мом, не менее;    |
| ¾ испытательное напряжение:       | 1000 В (60 Гц)/1 мин. |

### 3.4 Материалы, используемые в составе изделий:

| Серия изделия                   | SB1  |                           | SBB3, SBB4             |
|---------------------------------|--|---------------------------|------------------------|
|                                 | Неэкранированное   | Экранированное            | Неэкранированное       |
| Тип исполнения                  | Неэкранированное   | Экранированное            | Неэкранированное       |
| Корпус розетки*                 | АБС-пластик (UL 94V-0)                                   |                           | АБС-пластик (UL 94V-0) |
| Корпус входного порта RJ-45     | АБС-пластик (UL 94V-0)                                   |                           | —                      |
| Корпус под врезные контакты IDC | АБС-пластик (UL 94V-0)                                   |                           | —                      |
| Экранирование порта RJ-45       | —  | никелированный сплав меди | —                      |
| Контакты входного порта RJ-45   | фосфористая бронза с напылением золотом 1,27 мкм (50 μ") |                           | —                      |
| Врезные контакты IDC            | фосфористая бронза с покрытием 2,54 мкм сплавом олова    |                           | —                      |
| Печатная плата (PCB)            | стеклотекстолит (FR-4, UL 94V-0)                         |                           | —                      |

\* Корпус розетки состоит из основания и крышки.

### 3.5 Температурные и эксплуатационные параметры:

- ¾ температура эксплуатации: от -10 до + 60 °С;
- ¾ рекомендуемая влажность воздуха: 50 % (при 25 °С), не более;
- ¾ ресурс подключений-отключений\*: 2000 циклов, не менее;
- ¾ повторная заделка контактов IDC\*: 250 циклов, не менее.

\* Параметры «ресурс подключений-отключений» и «повторная заделка контактов IDC» относятся только к серии SB1 (розетки RJ-45).

### 3.6 Чертежи изделий представлены на изображениях ниже.



Рис. 1 Розетка RJ-45 SB1-1-8P8C-C6-WH, SB1-1-8P8C-C5e-WH



Рис. 2 Розетка RJ-45 SB1-2-8P8C-C6-WH, SB1-2-8P8C-C5e-WH

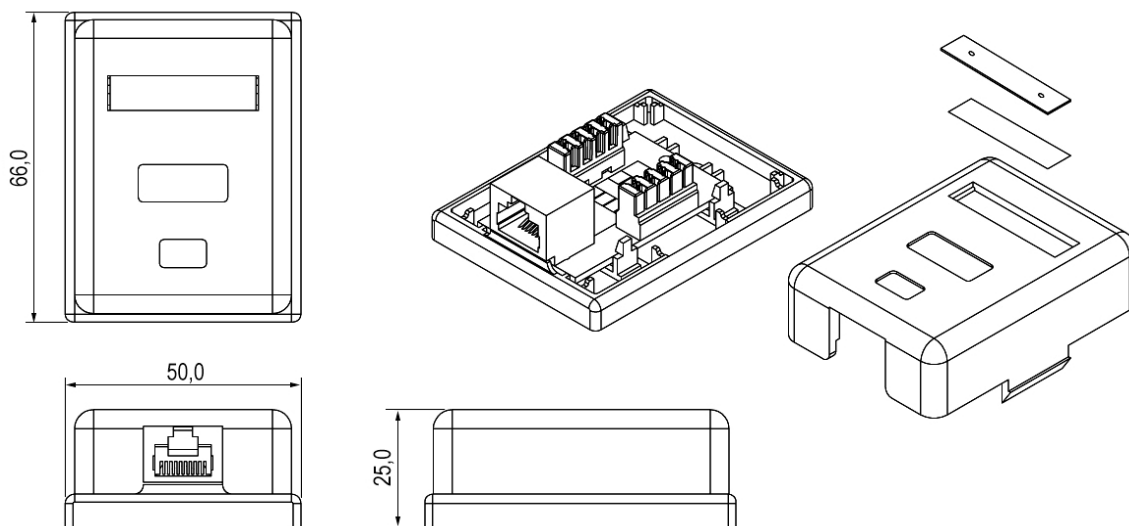

Рис. 3 Розетка RJ-45 SB1-1-8P8C-C6-SH-WH, SB1-1-8P8C-C5e-SH-WH

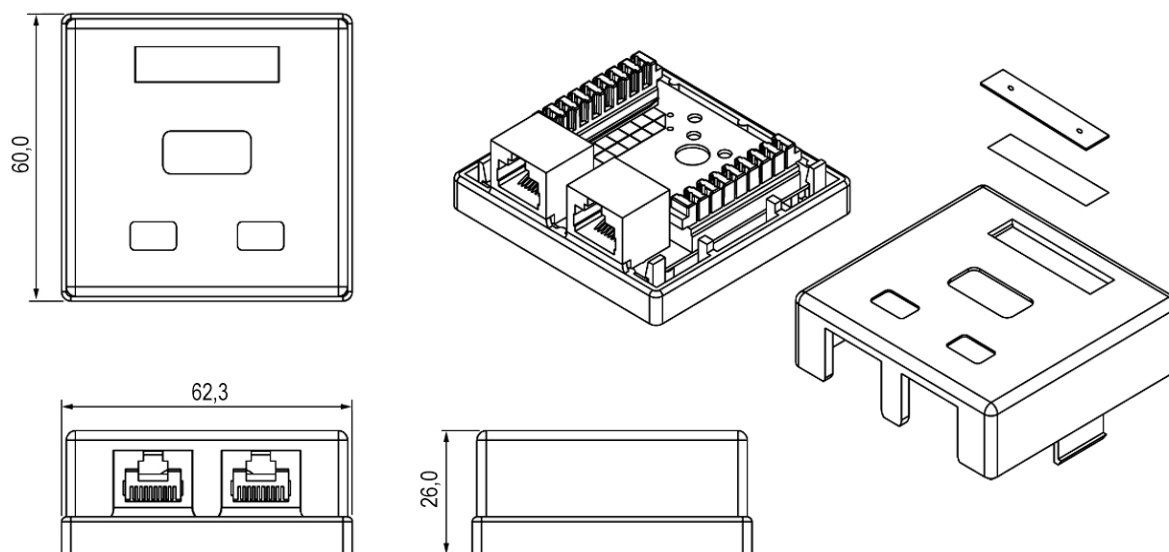

Рис. 4 Розетка RJ-45 SB1-2-8P8C-C6-SH-WH, SB1-2-8P8C-C5e-SH-WH

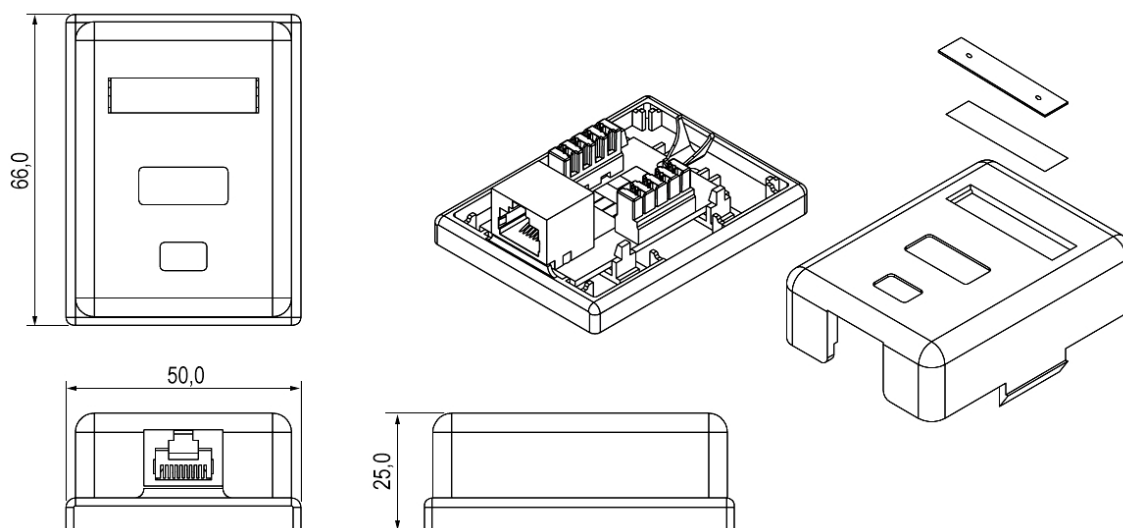

Рис. 5 Корпус настенной розетки SBB3-1-WH

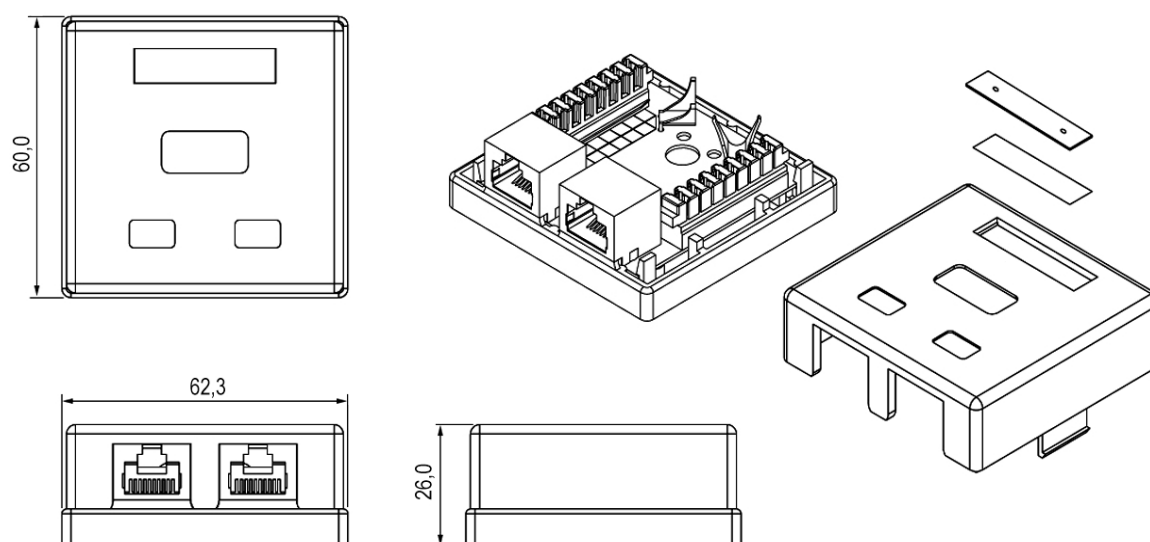

Рис. 6 Корпус настенной розетки SBB3-2-WH

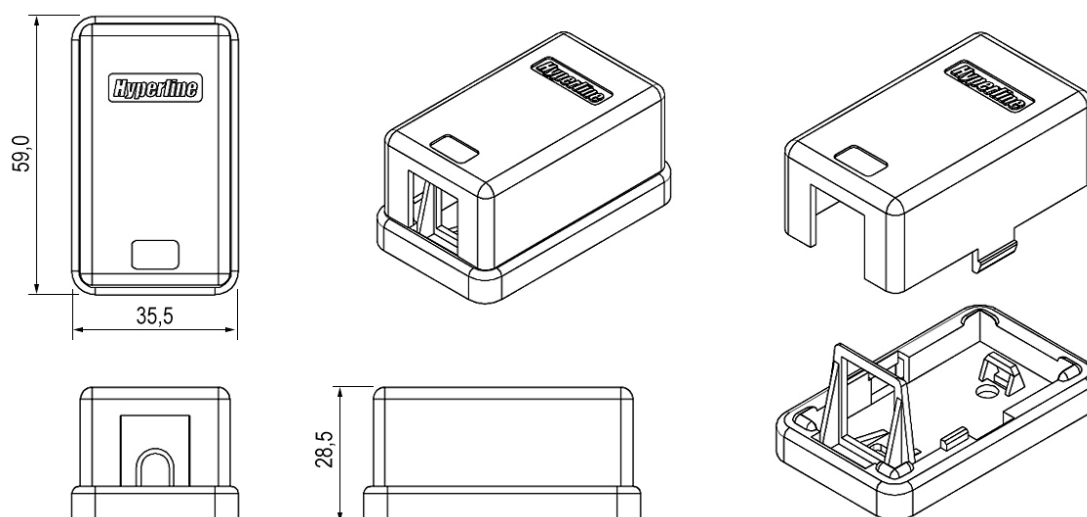

Рис. 7 Корпус настенной розетки SBB3-4-WH

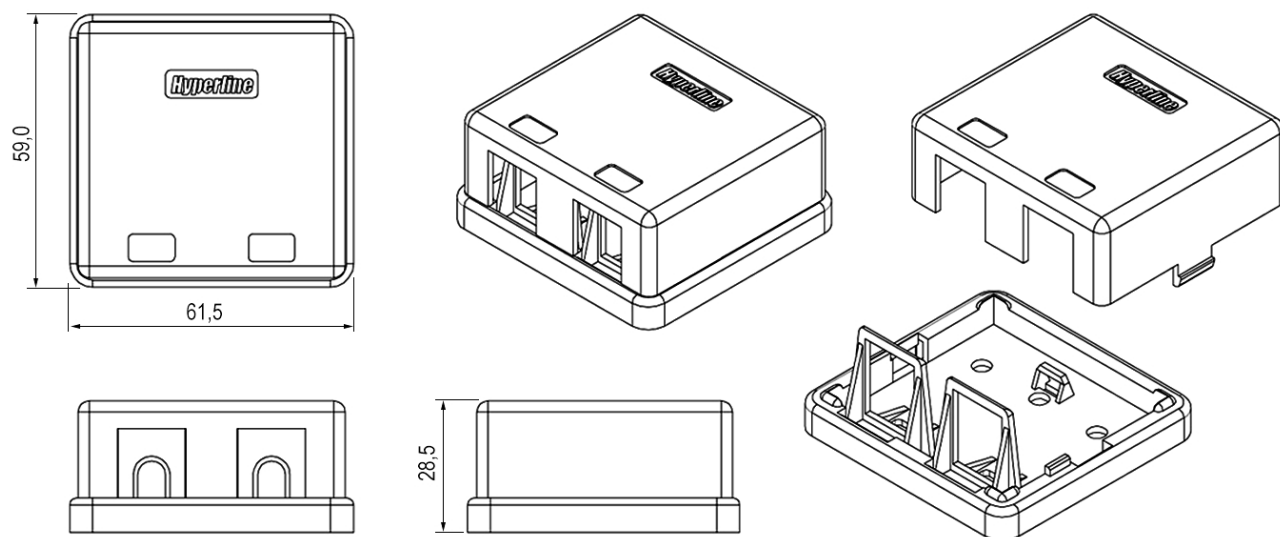

Рис. 8 Корпус настенной розетки SBB4-1-WH

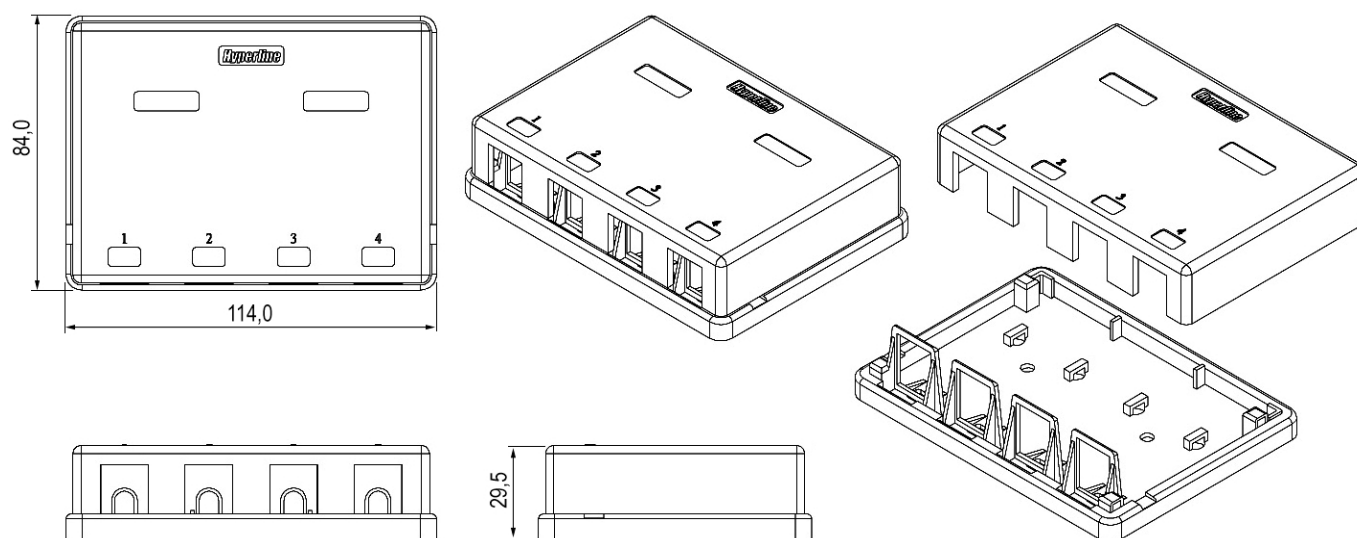

Рис. 9 Корпус настенной розетки SBB4-2-WH

## 4. Упаковка и комплектность

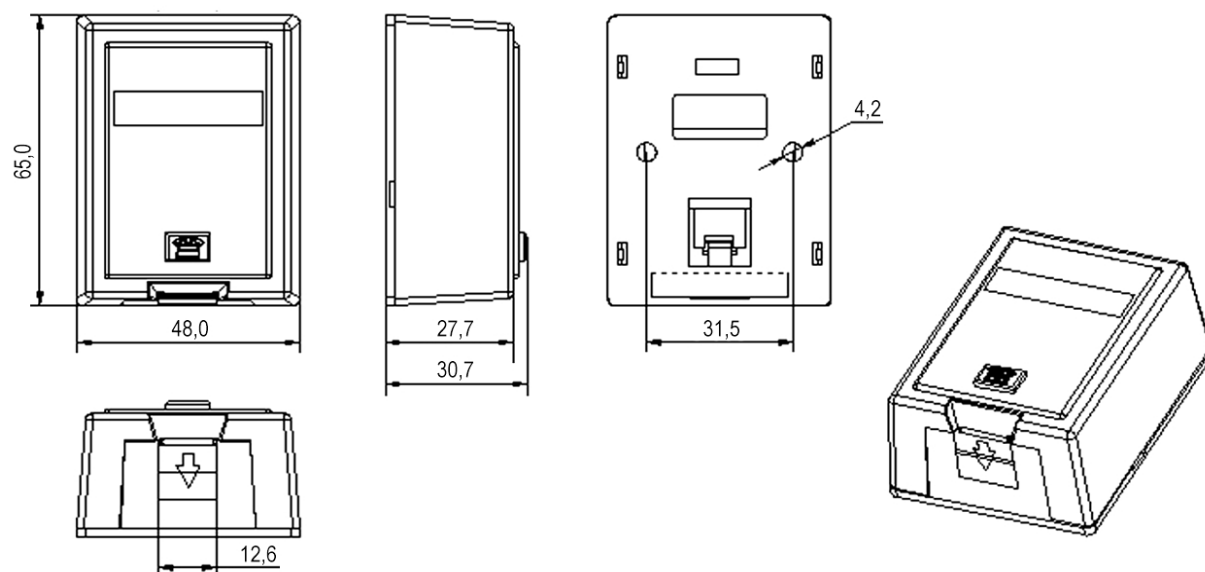
4.1 Изделие поставляется в полиэтиленовой упаковке; комплектация приведена в таблице ниже.

| Артикул              | Изделие, шт. | Пластиковая стяжка, шт. | Клеевая основа | Крепежные элементы | Маркировочные этикетки |
|----------------------|--------------|-------------------------|----------------|--------------------|------------------------|
| SB1-1-8P8C-C6-WH     | 1            | 1                       | +              | +                  | +                      |
| SB1-2-8P8C-C6-WH     | 1            | 2                       | +              | +                  | +                      |
| SB1-1-8P8C-C6-SH-WH  | 1            | —                       | +              | +                  | +                      |
| SB1-2-8P8C-C6-SH-WH  | 1            | —                       | +              | +                  | +                      |
| SB1-1-8P8C-C5e-WH    | 1            | 1                       | +              | +                  | +                      |
| SB1-2-8P8C-C5e-WH    | 1            | 2                       | +              | +                  | +                      |
| SB1-1-8P8C-C5e-SH-WH | 1            | —                       | +              | +                  | +                      |
| SB1-2-8P8C-C5e-SH-WH | 1            | —                       | +              | +                  | +                      |
| SBB3-1-WH            | 1            | —                       | +              | —                  | —                      |
| SBB3-2-WH            | 1            | —                       | +              | —                  | —                      |
| SBB3-4-WH            | 1            | —                       | +              | +                  | —                      |
| SBB4-1-WH            | 1            | —                       | +              | —                  | —                      |
| SBB4-2-WH            | 1            | —                       | +              | —                  | —                      |

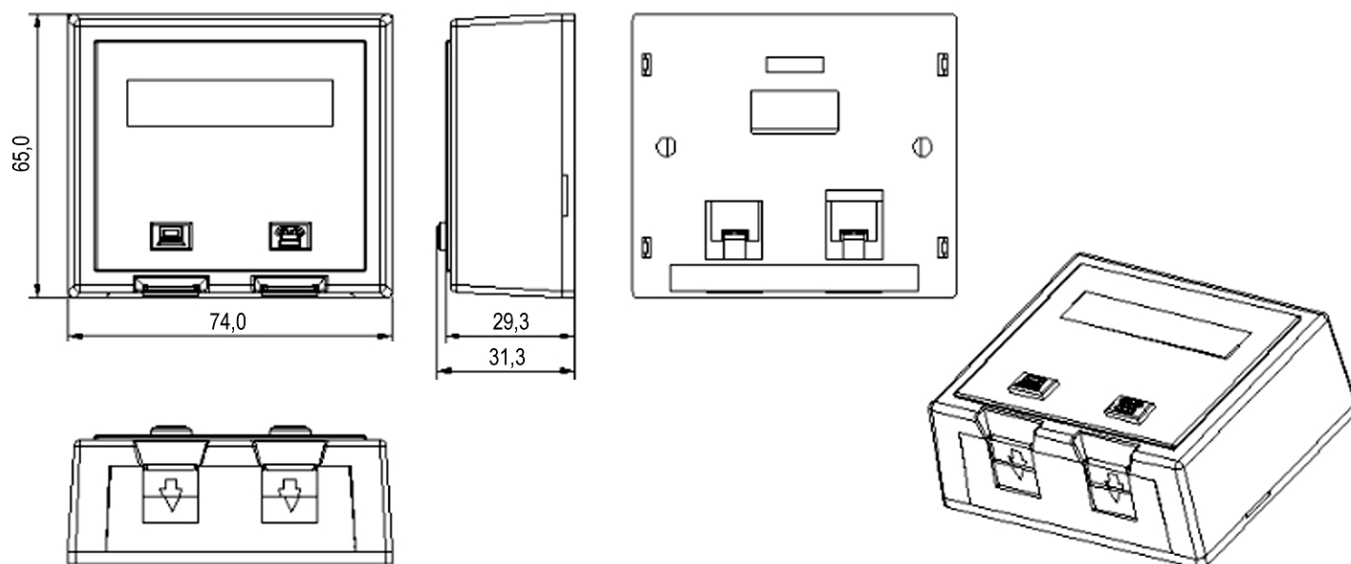
## 5. Меры предосторожности

5.1 Все работы по монтажу и техническому обслуживанию изделий должны производиться квалифицированным персоналом в соответствии с требованиями безопасности в области электротехники.

5.2 При обнаружении неисправности изделия необходимо прекратить его эксплуатацию.

## 6. Условия монтажа и эксплуатации

6.1 Монтаж и эксплуатацию изделий допускается производить при температуре от -10 до +60 °С.

6.2 Изделия являются неремонтопригодными и в случае поломки (непригодности для эксплуатации) подлежат утилизации.

## 7. Транспортирование, хранение, утилизация

7.1 Транспортирование изделий допускается любым видом крытого транспорта в упаковке изготовителя, обеспечивающей предохранение упакованного изделия от механических повреждений, в соответствии с правилами перевозок для данных видов транспорта: а) автомобильным и железнодорожным транспортом; б) авиационным транспортом в герметизированных отсеках самолетов; в) водным транспортом в трюмах судов, обеспечив надлежащую защиту от влажности.

7.2 Условия транспортирования должны исключать воздействие атмосферных факторов, при температуре от -40 до +70 °С и относительной влажности воздуха до 98 % без образования конденсата (при температуре +25 °С).

7.3 Срок хранения изделия не ограничен. Изделие должно храниться в упаковке изготовителя в помещениях с естественной вентиляцией и при отсутствии в воздухе кислотных, щелочных и других химически активных примесей. Температура окружающего воздуха: от -40 до +70 °С. Верхнее значение относительной влажности воздуха: 98 % при температуре +25 °С.

7.4 Утилизация изделий производится согласно требованиям действующего законодательства РФ (утилизируемое изделие передается в специализированную организацию по переработке вторсырья).

## **8. Гарантия производителя**

8.1 **Внимание!** Производитель оставляет за собой право вносить изменения в конструкцию изделия без ухудшения его функциональных характеристик без уведомления.

8.2 Гарантийный срок эксплуатации изделия — 5 лет со дня продажи при условии соблюдения потребителем правил эксплуатации, транспортирования, хранения.

8.3 Качество поставляемых изделий соответствует техническим требованиям, предъявляемым к данному классу товаров, и подтверждается сертификатами соответствия.

8.4 Гарантия предоставляется при условии соблюдения правил хранения и применения поставленного товара в соответствии с технической документацией. Гарантийный срок исчисляется с момента передачи продукции покупателю.

8.5 Для проведения гарантийного обслуживания Покупатель должен самостоятельно доставить изделие в сервисный центр авторизованного дистрибьютора в полной комплектации, по возможности в оригинальной заводской упаковке, либо другой упаковке, отвечающей требованиям по транспортировке данного вида оборудования.

### **8.6 Гарантийные обязательства не распространяются на оборудование:**

- 8.6.1 имеющее механические повреждения;
- 8.6.2 подвергшееся недопустимому воздействию неблагоприятных внешних условий;
- 8.6.3 подвергшееся модификации или иному несанкционированному вмешательству;
- 8.6.4 вышедшее из строя по причине произведенных нарушений требований по эксплуатации оборудования, указанных в инструкции и/или другой документации;
- 8.6.5 с истекшим или недокументированным гарантийным сроком;
- 8.6.6 с поврежденной маркировкой, не позволяющей определить серийный номер изделия (если маркировка предусмотрена производителем).