

ВАРИАНТЫ ИСПОЛНЕНИЯ ДЛЯ ГАЗА:

КРАН ШАРОВОЙ БРОЕН БАЛЛОМАКС® (КШГ) СТАНДАРТНЫЙ ПРОХОД*.

Краны производятся из углеродистой стали с запорным элементом из нержавеющей стали со следующими присоединениями: резьбовыми, под приварку, с фланцами, а также со всевозможными комбинациями вышеперечисленных соединений. Специальные исполнения кранов производятся по запросу заказчика.

Основные технические характеристики:

Привод	Рукоятка (DN 10-200), электрический, пневматический, стандартный механический и переносной редуктор (DN 250-1400)
Шпindelь	Стандартный (для подземной установки) удлиненный
Уплотнения	Седловое уплотнение с нитриловым кольцом
Размеры	от DN 10 до DN 1400
Давление	до 40 бар (в зависимости от DN, рабочей среды и температуры)
Температура газа	от -40 °C до +80 °C; от -40 °C до +100 °C; от -60 °C до +100 °C
Шар	Нержавеющая сталь

Примечание:

- * Стандартный проход соответствует заууженному проходу согласно ГОСТ 21345-2005.

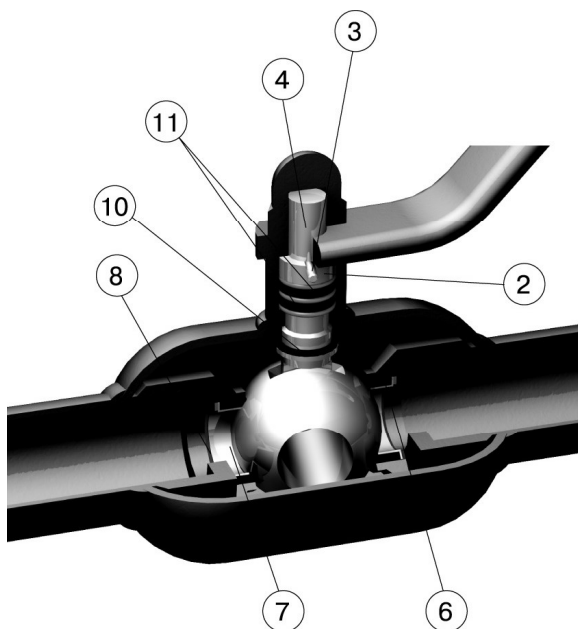
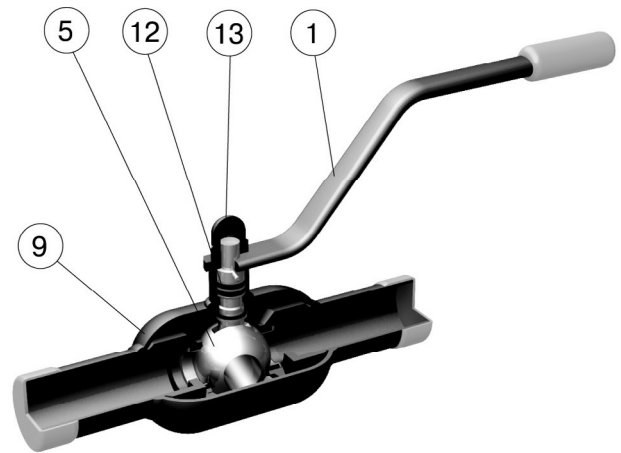
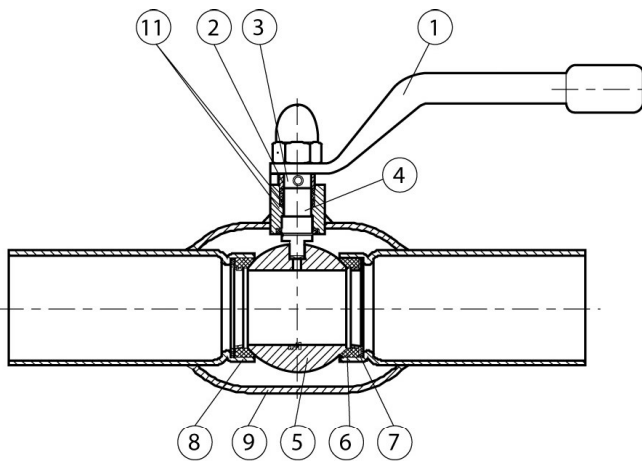

Спецификация материалов:

Кран шаровой БРОЕН БАЛЛОМАКС® DN 10-250 PN 16/25 стандартный проход, КШГ серия 70.100, серия 70.102, серия 70.103

1. Рукоятка (До DN 200. С DN 250 требуется редуктор, привод)	Сталь 20
2. Промежуточное кольцо	Нержавеющая сталь
3. Стопорный штифт	Закаленная сталь
4. Шпindelь	Нержавеющая сталь 20X13
5. Шар	Нержавеющая сталь
6. Седло шара	Кольцевое уплотнение с нитрилом
7. Опорное кольцо	Нержавеющая сталь
8. Пружинная шайба	Пружинная сталь 65Г
9. Корпус крана	Сталь 09Г2С
10. Сальник	PTFE +20 % С, нитрил
11. Уплотнительное кольцо	Viton, нитрил
12. Направляющая шпинделя	Нерж. сталь
13. Колпачковая гайка	Сталь 20

Спецификация материалов:

Серия КШГ 71.102, серия КШГ 71.103, DN 300-500 PN 16/25 (стандартный проход)

1. Торцы под сварку	Сталь 09Г2С / P235GH
1в. Фланец	Сталь 20
2. Корпус	Сталь 09Г2С / P235GH
3. Шар	Нержавеющая сталь 08Х18Н10Т
4. Втулка	Сталь
5. Радиальный подшипник	Стальная втулка с тефлоном
6. Кольцевое уплотнение	Нитрил NBR
7. Кольцевое уплотнение	Viton
8. Защитная шайба	Сталь
9. Фиксирующее кольцо	Пружинная сталь
10. Опорное кольцо	PTFE +20 % С
11. Уплотнение	PTFE +20 % С
12. Шпindelь	Нержавеющая сталь 20Х13
13. Корпус шпинделя	Сталь 09Г2С
14. Шпонка	Углеродистая сталь
15. Седловое уплотнение	PTFE +20 % С
16. Кольцевое уплотнение	Нитрил NBR
17. Упорное кольцо	Сталь 20
18. Спиральная пружина	Сталь 65Г

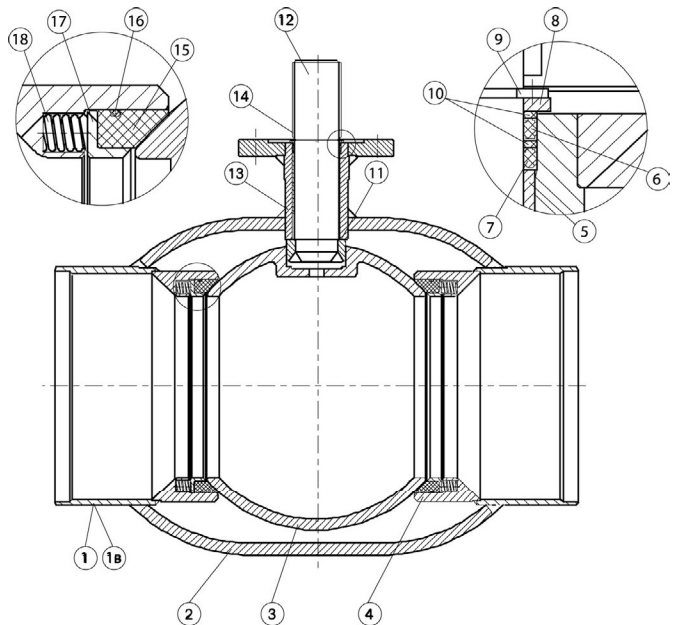

Спецификация материалов:

Серия КШГ 71.102, серия 71.103, DN 600-1400 PN 16/25 (стандартный проход)

1. Корпус	Сталь 09Г2С
2. Торцы под сварку	Сталь 09Г2С
2в. Фланец	Сталь 09Г2С
3. Шар	Сталь 09Г2С+покрытие Ni-Cr
4. Шпindelь	Нержавеющая сталь 20Х13
5. Седло шара	Сталь 09Г2С+покрытие Ni-Cr
6. Уплотнение шара	PTFE+С
7. Уплотнительное кольцо	Нитрил NBR
8. Комплект пружин	Сталь 65Г
9. Цапфа	Сталь 40Х
10. Заглушка	Нержавеющая сталь 20Х13
11. Уплотнительное кольцо	Нитрил NBR
12. Уплотнительное кольцо	Нитрил NBR
13. Подшипник скольжения	Сталь 20+PTFE
14. Втулка	Сталь 20
15. Комплект уплотнений	PTFE
16. Опорное кольцо	PTFE+С
17. ISO-фланец	Углеродистая сталь

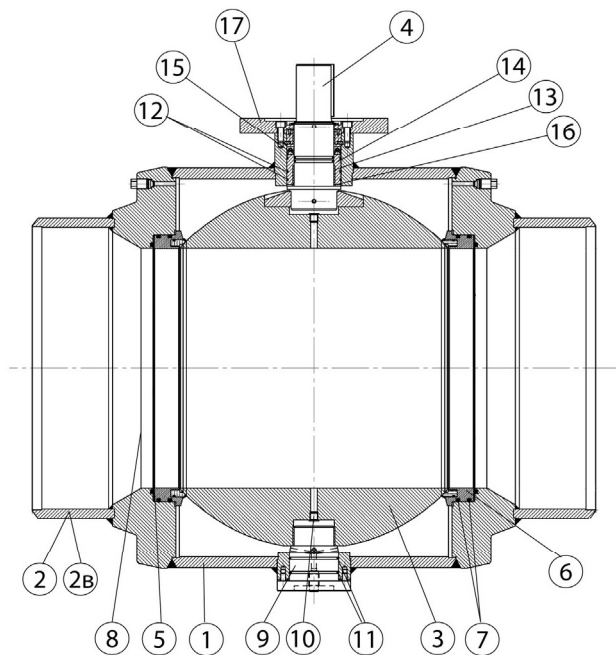

СЕРИЯ КШГ 71.103, DN 50 PN40, DN 65-100 PN16/40 ФЛАНЕЦ/ФЛАНЕЦ (СТАНДАРТНЫЙ ПРОХОД).

Применение: В сетях газораспределения, газопотребления и на газопроводах с рабочим давлением до 12 бар.

Порядок установки: Кран устанавливается на трубопроводе в любом положении в местах, доступных для эксплуатации.

Температура рабочей среды: -40 °С до +80 °С.

Не требует технического обслуживания.

Основные технические характеристики

DN	Номер по каталогу	PN	Размеры (мм)							ISO*
			DH	D	L	H1	H2	ds	i	
50	КШГ 71.103.050	40	89	160	230	46,9	94,3	M14	16	F05
65	КШГ 71.103.065	16	108	180	270	78,3	132,3	18	27	F05
80	КШГ 71.103.080	16	127	195	280	78,5	142	18	27	F05
100	КШГ 71.103.100	16	152	215	300	96,3	172,5	24	31	F07

Примечание:

- Для установки приводов на краны шаровые DN 50-100 используется съемный ISO-фланец.
- По запросу кран может поставляться с установленным механическим редуктором, электрическим, электрогидравлическим или пневматическим приводом.
- Комплекты ответных фланцев, крепежа и прокладок поставляются вместе с краном по запросу.
- *Размеры ISO-фланцев смотрите на странице 64.

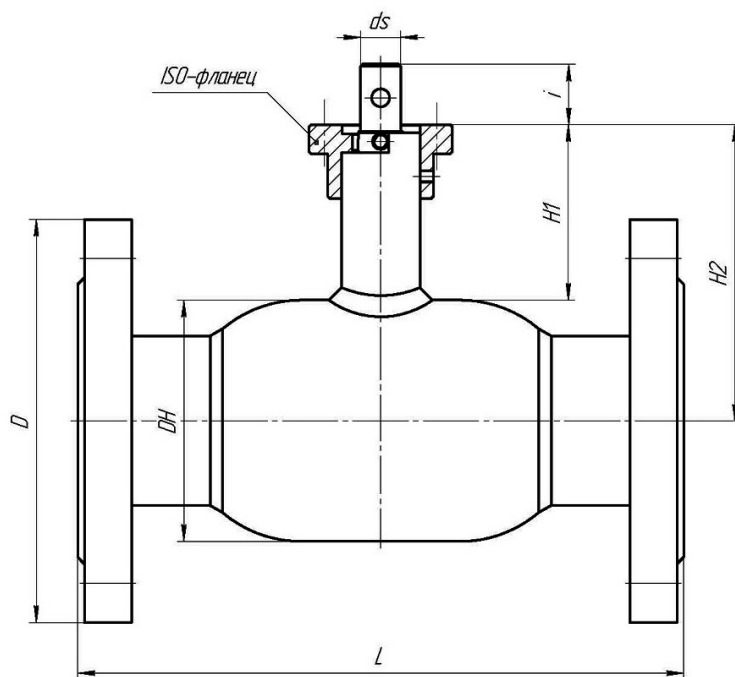

Спецификация

Корпус крана	Сталь P235GH / Сталь 09Г2С
Шар	Нержавеющая сталь
Уплотнение шара	Седловое уплотнение с нитриловым кольцом
Уплотнение по штоку	Viton, нитрил
Фланец	Сталь 20

* КОМПАНИЯ ОСТАВЛЯЕТ ЗА СОБОЙ ПРАВО ВНОСИТЬ КОНСТРУКТИВНЫЕ ИЗМЕНЕНИЯ.

СЕРИЯ КШГ 71.103, DN 125-500 PN 16 ФЛАНЕЦ/ФЛАНЕЦ (СТАНДАРТНЫЙ ПРОХОД).

Применение: В сетях газораспределения, газопотребления и на газопроводах с рабочим давлением до 12 бар.
 Порядок установки: Кран устанавливается на трубопроводе в любом положении в местах, доступных для эксплуатации.
 Температура рабочей среды: -40 °С до +80 °С.
 Не требует технического обслуживания.

Основные технические характеристики

DN	Номер по каталогу	PN	Размеры (мм)									А (размер рукоятки, мм)	Масса, (кг)	Рекомендован стационарный редуктор
			DH	D	L	L1	H1	H2	ds	i	ISO*			
125	КШГ 71.103.125	16	178	250	325	198,9	132	221	24	40	F07	365	30	242-20S
150	КШГ 71.103.150	16	219	280	350	224	136	245	30	50	F10	650	41	242-40S
200	КШГ 71.103.200	16	273	335	410	289,5	152	289	30	60,4	F12	900	64	242-40S
250	КШГ 71.103.250	16	351	405	646	484,1	89	265	45	67	F14	-	108,5	242-40M
300	КШГ 71.103.300	16	426	460	748	580	108	321	50	84	F16	-	165	AB 1250 N
350	КШГ 71.103.350	16	426	520	824	665	108	321	50	84	F16	-	210	AB 1250 N
400	КШГ 71.103.400	16	530	580	950	716,5	101	355	60	100	F16	-	300	AB 1950 N/PR4
500	КШГ 71.103.500	16	660	710	1149	913	128	458	80	112,5	F30	-	560	AB 6800 N/PR6

Примечание:

- По запросу шаровый кран БРОЕН БАЛЛОМАКС® может поставляться с опорами на фундамент, которые обеспечат устойчивость арматуры.
- *Шаровый кран БРОЕН БАЛЛОМАКС® выпускается с ISO-фланцем под редуктор, электрический, электрогидравлический или пневматический привод.
- Комплекты ответных фланцев, крепежа и прокладок поставляются вместе с краном по запросу.
- *Размеры ISO-фланцев смотрите на странице 64.

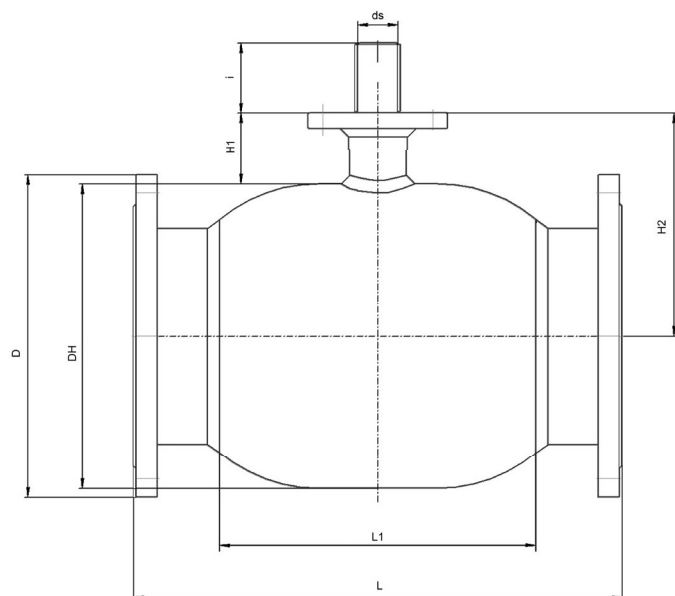

КРАН ШАРОВОЙ DN 125-200
 МОЖЕТ БЫТЬ ПОСТАВЛЕН В КОМПЛЕКТЕ С РУКОЯТКОЙ
 (ПО ЗАПРОСУ)

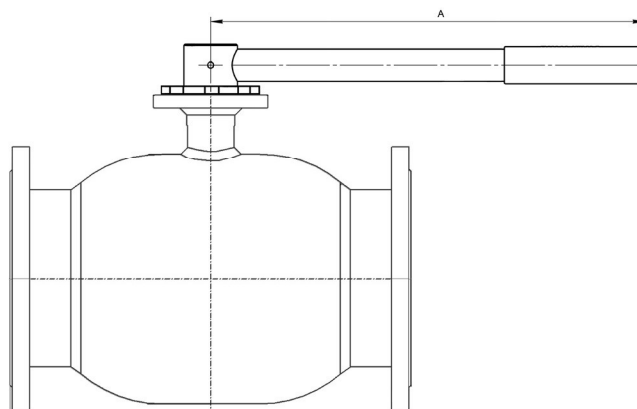

Спецификация

Корпус крана	Сталь P235GH/ 09Г2С
Шар	Нержавеющая сталь
Уплотнение шара	Седловое уплотнение с нитриловым кольцом
Уплотнение по штоку	Viton, нитрил
Фланец	Сталь 20

* КОМПАНИЯ ОСТАВЛЯЕТ ЗА СОБОЙ ПРАВО ВНОСИТЬ КОНСТРУКТИВНЫЕ ИЗМЕНЕНИЯ.

СЕРИЯ КШГ 71.103, DN 600-1400 PN 16 ФЛАНЕЦ/ФЛАНЕЦ (СТАНДАРТНЫЙ ПРОХОД).

Применение: В сетях газораспределения, газопотребления и на газопроводах с рабочим давлением до 12 бар.

Порядок установки: Кран устанавливается на трубопроводе в любом положении в местах, доступных для эксплуатации.

Температура рабочей среды: от -40 °С до +100 °С .

Не требует технического обслуживания.

Основные технические характеристики

DN	Номер по каталогу	PN	Размеры (мм)														Масса (кг)	Рекомендован стационарный редуктор	
			DH	D	D1	L	L1	X1	X2	X3	H1	H2	H3	п отв. x ϕd	i	ds			ISO*
600	КШГ 71.103.600	16	813	840	770	1 173	661	535	$\phi 200$	350	112	505	570	20x $\phi 39$	110	$\phi 72$	F25	1 735	AB 2000 N LB
700	КШГ 71.103.700	16	945	910	840	1 376	766	600	$\phi 205$	500	115	570	660	24x $\phi 39$	110	$\phi 72$	F25	2 774	AB 2000 N LB
800	КШГ 71.103.800	16	1 126	1 020	950	1 554	906	750	$\phi 230$	750	160	700	790	24x $\phi 39$	130	$\phi 100$	F30	4 379	AB 3000 N LB/PR4

Примечание:

- Сферический запирающий элемент кранов шаровых БРОЕН БАЛЛОМАКС® DN 600-1400 монтируется на неподвижной цапфе (опоре).
- Данная конструкция крана позволяет при управлении потоком газообразной среды (открытие и закрытие) прикладывать меньший момент сил.
- Герметичность по седлу шарового крана БРОЕН БАЛЛОМАКС® обеспечивается поджимом седла комплектом пружин со стороны входного и выходного патрубков.
- Компенсирующее действие пружин седлового уплотнения позволяет значительно увеличить срок службы шаровых кранов БРОЕН БАЛЛОМАКС®.
- По запросу краны шаровые БРОЕН БАЛЛОМАКС® поставляются с системой контроля протечек, а также, по запросу, с системой смазки и вторичного уплотнения прокладок седла шара.
- *Шаровой кран БРОЕН БАЛЛОМАКС® выпускается с ISO-фланцем под редуктор, электрический, электрогидравлический или пневматический привод.
- Размеры крана выше DN 800 предоставляются по запросу.
- Комплекты ответных фланцев, крепежа и прокладок поставляются вместе с краном по запросу.
- *Размеры ISO-фланцев смотрите на странице 64.

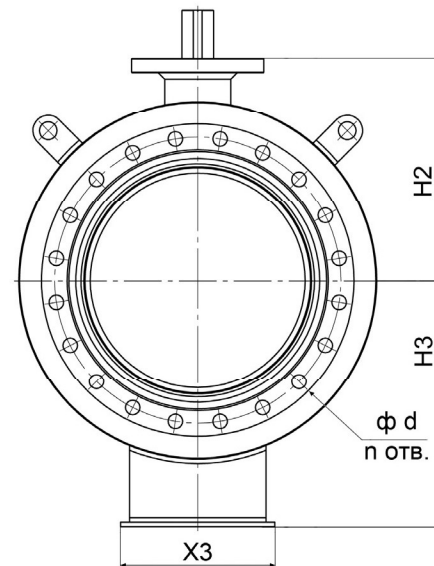
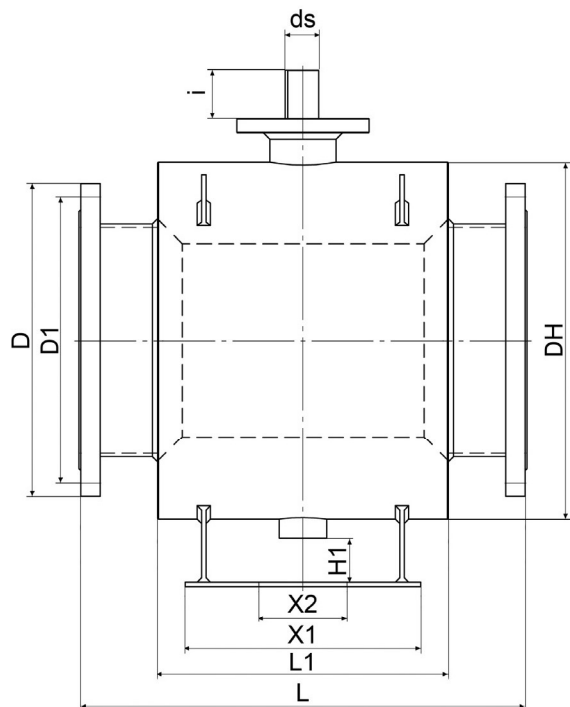

Спецификация

Корпус крана	Сталь P235GH / Сталь 09Г2С
Шар	Углеродистая сталь +Ni-CI
Уплотнение шара	PTFE + C, NBR, комплект поджимных пружин
Уплотнение по штоку	PTFE, NBR
Фланец	Сталь 20

* КОМПАНИЯ ОСТАВЛЯЕТ ЗА СОБОЙ ПРАВО ВНОСИТЬ КОНСТРУКТИВНЫЕ ИЗМЕНЕНИЯ.