

4. ПАЙДАЛАНУ

4.1. Қауіпсіздік шаралары

Назар аударыңыз! Шырағанды қосу және орнату бойынша барлық жұмыстар желі қуаты сөндірілген кезде жүзеге асырылуы тиіс!

- Ылғалдылығы жоғары орындарда (ванна бөлмелерінде және басқ.) шамды пайдалануға тыйым салынады.
- Химиялық жемірлі және жарылу қаупі бар ортада пайдалануға рұқсат етілмейді.
- Пайдалану барысында шырағданнен кез келген жұмыстар желі қуаты сөндірілген кезде жүргізу қажет.
- Шырағанды тазарту үшін жұмсақ құрғақ мата қолдану қажет.
- Шырағанды тазарту үшін химиялық белсенді және жемір тазартушы құралдарды пайдаланбаңыз.

4.2. Пайдалану

Шырағдан қаптамасын ашыңыз. Желілік бейімдегіштің, баусымның және шырағданның сыртық механикалық зақымдануларының болмауына көз жеткізіңіз.

Шырағдан түпқоймасына көшеті бар құмыраларды орнатыңыз. Қуат беру бейімдегішін шырағданға қосыңыз, оны желіге қосыңыз. Шырағданның ішкі таймері 16 сағат жарықтау мен 8 сағат демалуды қамтамасыз етеді.

5. ҚЫЗМЕТ КӨРСЕТУ

Шырағданда жарық көздері ретінде ауыстыруды талап етпейтін сәуле шығаратын диодтар орнатылған.

6. ТАСЫМАЛДАУ ЖӘНЕ САҚТАУ

Бұйымды тасымалдау және сақтау, механикалық зақымдар мен атмосфералық жауын-шашынның әсерінен сақтық шараларын сақтай отырып орауышта жүзеге асырылуы тиіс.

7. ӨТКІЗУ

Оқу және медициналық мекемелерде пайдалану үшін арналмаған.

8. КӨДЕГЕ ЖАРАТУ

Бұйымды өткізу аумағы заңнамасының талаптарына сәйкес көдеге жарату қажет.

9. ЫҚТИМАЛ АҚАУЛЫҚТАР МЕН ОЛАРДЫ ЖОЮ ТӘСІЛДЕРІ

	Назар аударыңыз! Бұйымның ықтимал ақауларын жоюмен байланысты барлық жұмыстар сөндірілген желі қуаты кезінде жүзеге асырылуы тиіс!
--	---

Егер бұл тәсілдер Сізге көмектеспесе, ақауды жою үшін білікті мамандардың көмегіне жүгініңіз.Шырағдан жұмыс істемейді- қуат берудің 230В желілік кернеуінің болуын тексеріңіз

- шырағданның желілік бейімдегішпен жалғасуын тексеріңіз

Шырағдан жұмыс істемейді	- қуат берудің 230В желілік кернеуінің болуын тексеріңіз - шырағданның желілік бейімдегішпен жалғасуын тексеріңіз
--------------------------	--

Егер бұл тәсілдер Сізге көмектеспесе, ақауды жою үшін білікті мамандардың көмегіне жүгініңіз.

10. БҰЙЫМ ТУРАЛЫ МӘЛІМЕТТЕР	
Бұйымның атауы:	Өсімдіктерді өсіруге арналған жарықдиодлы фито шырағдан
Бұйымның типі	Үстел үстінде
Бұйымның үлгісі	FITO-20W-QLED-G және FITO-20W-QLED-W
Тауарлық белгі	«ЭРА»
Өндіруші ел	Қытай
Өндірушінің атауы	АТЛ Бизнес (Шэньчэнь) КО., ЛТД
Өндірушінің мекенжайы	ҚХР, 518054, Шэньчжэнь, Наньшань Дистрикт, Чуанье стрит, Нос Баоличэн Билдинг, рум 901
Өндірушімен хабарласуға арналған ақпарат	atl_company@163.com
Импорттаушы:	Импорттаушы туралы ақпарат жеке орауышта орналасқан заттаңбада көрсетілген.
Нормативтік құжаттарға сәйкестік	Бұйым КО ТР 004/2011 «Төмен вольтті жабдықтың қауіпсіздігі туралы», КО ТР 020/2011 «Техникалық құралдардың электрлік үйлесімділігі» талаптарына сәйкес келеді.
Өндірілген күні:	25.12.2019

11. КЕПІЛДІКТІ МІНДЕТТЕМЕЛЕР

11.1. Осы нұсқаулықта жазылған пайдалану шарттарын сақтаған жағдайда, шырағанды қолданудың кепілдік мерзімі сатылған күннен бастап 24 айды құрайды.

11.2. Шырағанды қайтару/айырбастау, тұтынушылардың құқықтарын қорғау жөніндегі заңнамамен белгіленген мерзімдерде және негіздер бойынша тұтынушыға тауарды өткізген бөлшек сауда сатушысында жүзеге асырылады.

11.3. Шырағанды қайтару/айырбастау механикалық зақымдарсыз және толық жинақталымда жүзеге асырылады.

Шырағдан келесі жағдайларда кепілді қызмет етуге жатпайды:

- тауарды толтырылмаған (дұрыс толтырылмаған) кепілдік талонымен ұсынғанда;
- механикалық зақымданулары немесе корпусты немесе бейімдегішті ашу іздері болғанда;
- осы нұсқаулықта жазылған пайдалану шарттарын бұзғанда.

Сату орны	Сату күні	Дүкеннің мөртаңбасы және сатушының қолы

--	--	--	--	--	--

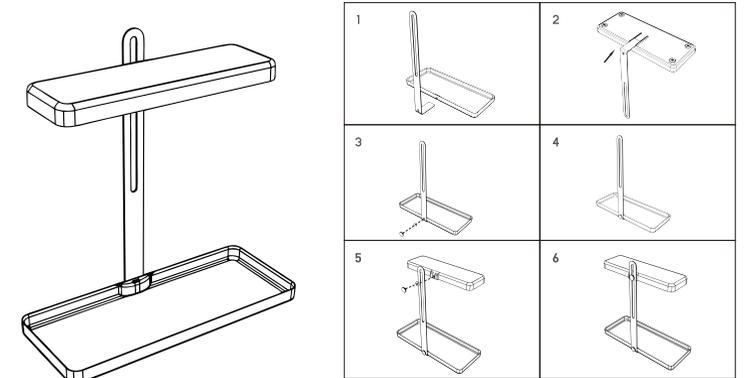



ӨСҮМДҮКТӨРДҮ ӨСТҮРҮҮ ҮЧҮН СТОЛ ҮСТҮНДӨГҮ ЭРА ФИТО ШАМЧЫРАГЫ FITO-20W-QLED-G жана FITO-20W-QLED-W ПАЙДАЛАНУУ БОЮНЧА КОЛДОНМО (ПАСПОРТ)

	ЗСКЕРТУҮ: ӨЗГӨРМӨЛҮҮ 230В ЧЫНАЛУУСУ ӨМҮР ҮЧҮН КОРКУНУЧТУУ!
---	---

Ушұл документ жарық диоддуу «FITO-20W-QLED-G и FITO-20W-QLED-W» ЭРА шамчырактарына колдонулат жана аны туташтыруу, пайдалануу, ташуу, сактоо жана утилизациялоо боюнча колдонууга арналган.

Модели G жана W индекси буюмдун түсүн регламентейт.

G – боз шамчырак;

W – ак шамчырак.

! Буюмду колдоноордун алдында бул колдонмону көнүл коюп окуп чыгыңыз жана пайдалануунун аягына чейин аны сактаңыз

	ЗСКЕРТУҮ: ӨЗГӨРМӨЛҮҮ 230В ЧЫНАЛУУСУ ӨМҮР ҮЧҮН КОРКУНУЧТУУ!
---	---

! Коркунучтуу таасирлердин түрлөрү жөнүндө маалымат Буюм адамдын саламаттыгы үчүн, анын пайдалануу эрежелери сакталган учурда буюмдун кызмат мөөнөтүнүн ичинде пайдалануу процессинде бөлүнүп чыга турган коркунучтуу жана зыяндуу заттар жок.

1.ЖАЛПЫ МААЛЫМАТ

Стол үстүндөгү фито «FITO-20W-QLED-G жана FITO-20W-QLED-W» шамчырагы өсүмдүктөрдү жасалма жарыктандырууда өстүрүү үчүн арналган. Шамчырак өсүмдүктөргө жарык жеткирүүнү камсыз кылат. Сунушталган жарык жеткирүү убакыты - 16 саатка чейин. Нурдануу спектри - кызылдын басымдуу үлүшү менен толук спектрдуу. Бул бардык өсүмдүктөр үчүн фотосинтездин керектүү денгээли менен камсыз кылат. Ушул шамчыракты табигый жарыкты кошпостон пайдаланууга болот, бул учурда аны пайдалануудан ол натыйжага кепилдик берилет. Шамчырак ББ ТР 004/2011 «Төмөн вольттуу жабдуулардын коопсуздугу жөнүндө» талаптарына ылайык келет. ББ ТР 020/2011 «Техникалык каражаттардын электромагниттик шайкештиги» талаптарына ылайык келет жана кызмат мөөнөтү аяктагандан кийин өмүр, адамдардын саламаттыгы жана курчап турган чөйрө үчүн коркунуч жаратпайт. Товар тастыкталган.

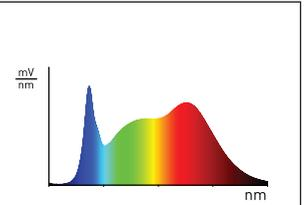
2. ТЕХНИКАЛЫК МҮНӨЗДӨМӨЛӨР	2.1 НУРДАНУУНУН СПЕКТРОГРАММАСЫ
Өзгөрмөлүү токтун азык чыңалуусу, В	220-240
Тармактын жыштыгы, Гц	50/60
Керектелүүчү кубаттуулук, Вт, көп эмес	20
Фотосинтетикалык фотондук агым, мкмоль/с	34
Түс берүү индекси	90
Нурдануу спектри	толук
Диммирлөө	Жок
Пайдалануу температурасы, °С	+1...+40
Салыштырмалуу нымдуулук,%, көп эмес	80
Буюмду коргоо даражасы	IP40
Кызмат мөөнөтү, саат	30 000
	
АЛДЫН АЛА КАМСЫЗДАНДЫРУУ: 230 АС ЭЛЕКТР МЕНЕН ЖАБДУУ ӨМҮРГӨ КОРКУНУЧ!	
3. КОМПЛЕКТҮҮЛҮГҮ	
Жеткирип берүүнүн комплектине төмөнкүлөр кирет:	1
Шамчырак, даана	1
Тармактык ыңгайлаштыргыч, даана	1
Таңгак, комплект	1
Пайдалануу боюнча колдонмо (Паспорт), нуска.	1

4. ПАЙДАЛАНУ

4.1. Сактык чаралары

Көнүл бургула! Шамчырак туташтыруу жана орнотуу боюнча бардык иштер тармактын өчүрүлгөн азыгында аткарылууга тийиш!

- Жогорку нымдуулуктагы жерлерде шамчырак менен колдонууга тйюу салынат (ванна бөлмөлөрү ж.б.).
- Химиялык агрессивдүү жана жарылууга кооптуу чөйрөлөрдө пайдаланууга жол берилбейт.
- Шамчырак пайдалануу процессиндеги бардык иштерди, азыктандырууну өчүрүп жүргүзүү керек.
- Шамчыракты тазалоо үчүн жумшак, кургак кездемени колдонуу зарыл.
- Шамчыракты тазалоо үчүн химиялык активдүү жана агрессивдүү тазалоочу каражаттарды колдонбоңуз.

4.2. Пайдалануу

Шамчыракты таңгактан чыгарыңыз. Тармактык ыңгайлаштыргычтын, шнурдун жана шамчырактын зыян болбогондугуна ынаныңыз.

Шамчырактын түбүнө көчөтү менен карапаны орнотуңуз. Азык ыңгайлаштыргычын шамчыракка туташтырыңыз, аны тармакка кошуңуз. Шамчырактын ички таймери 16 саат жарыктанууну жана 8 саат эс алууну камсыз кылат.

5. ТЕЙЛӨӨ

Шамчырактагы жарыктын булагы катары алмаштырууну талап кылбаган жарык чыгаруучу диоддор орнотулган.

6. ТАШУУ ЖАНА САКТОО

Буюмду ташуу жана сактоо механикалык бузулуудан жана атмосфералык жаандын таасиринен сактык чараларын сактоо менен таңгактарда өндүрүлүүгө тийиш.

7. САТУУ

Сатуу жана окуу жана медициналык мекемелерде пайдалануу үчүн арналган эмес.

8. УТИЛИЗАЦИЯЛОО

Буюмду сатуу аймагынын мыйзамдарынын талаптарына ылайык утилизациялоо зарыл.

9. МҮМКҮН БОЛГОН БУЗУЛУУЛАР ЖАНА АЛАРДЫ ЖОЮУ ЫКМАЛАРЫ

	Көңүл бургула! Буюмдун мүмкүн болгон бузулуулары менен байланышкан жумуштар, электр камсыздоо тармагы өчүрүлгөндө аткарылууга тийиш!
---	---

Шамчырак иштебейт	- электр камсыздоо тармагында 230В чыңалуу бар болгонун текшериниз - шамчырактын тармактык ыңгайлаштыргыч менен байланышын текшериниз
-------------------	--

Эгерде бул ыкмалар Сизге жардам бербесе, бузулууларды четтетүү үчүн квалификациялуу адистерге жардамга кайрылыңыз.

10. БУЮМ ТУУРАЛУУ МААЛЫМАТ	
Буюмдун аталышы:	Өсүмдүктөрдү өстүрүү үчүн жарык диоддуу фито шамшырагы
Буюмдун түрү	Стол үстүндөгү
Буюмдун модели	FITO- FITO- 20W-QLED-G жана FITO-20W-QLED-W
Товардык белги	«ЭРА»
Даярдоочу мамлекет	Кытай
Даярдоочунун аталышы	АТЛ Бизнес (Шэньчэнь) КО., ЛТД
Даярдоочунун дареги	КЭР, 518054, Шэньчжэнь, Наньшань Дистрикт, Чуанье стрит, Нос Баоличэн Билдинг, рум 901
Даярдоочу менен байланышуу үчүн маалымат	atl_company@163.com
Импорттоочу:	Импорттоочу тууралуу маалымат жеке таңгакта жайгаштырылган энбелгиде көрсөтүлгөн.
Ченемдик документтерге ылайык келет	Буюм талаптарга жооп берет ББ ТР 004/2011 «Төмөн вольттук жабдуунун коопсуздугу жөнүндө», ББ ТР 020/2011 «Техникалык каражаттардын электромагниттик шайкештиги»
Даярдоо күнү:	25.12.2019

11. КЕПИЛДИК МИЛДЕТТЕНМЕ

11.1. Шамчыракты пайдалануунун кепилдик мөөнөтү, бул колдонмодо баяндалган пайдалануу шарттарын сактоо менен, сатылган күндөн тартып 24 ай.

11.2. Шамчыракты кайтарып берүү/алмаштырууну, керектөөчүлөрдүн укугун коргоо тууралуу мыйзамдар менен белгиленген мөөнөттө жана негизде, керектөөчүгө товарды саткан чекене сатуучу аткарат.

11.3. Шамчыракты кайтарып берүү/алмаштыруу механикалык бузулууларсыз жана толук комплектте болгондо аткарылат. Шамчырактын кепилдик тейлөөсү төмөнкү учурларда болбойт:

- товарды толтурулбаган (туура эмес толтурулган) кепилдик талону менен көрсөтүүдө;
- механикалык бузуулар же корпусту же ыңгайлаштыргычты ачуу издери бар болсо;
- ушул колдонмодо жазылган эксплуатациялоо шарттары бузулса.

Сатуу жери	Сатуу күнү	Дүкөндүн бурч мөөрү жана сатуучунун колу

--	--	--	--	--	--

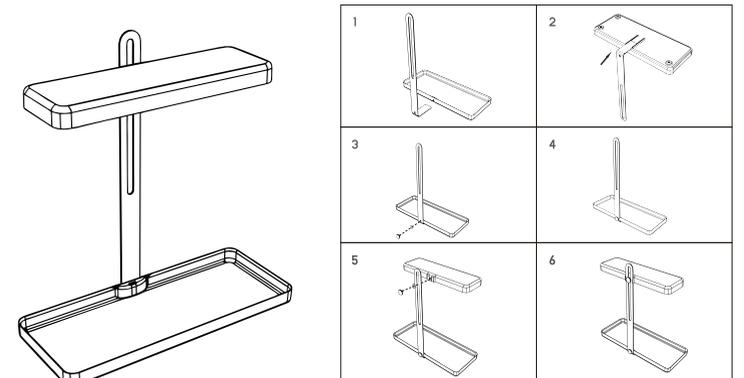

--

НАСТОЛЬНЫЙ ФИТО СВЕТИЛЬНИК ДЛЯ ВЫРАЩИВАНИЯ РАСТЕНИЙ ЭРА FITO-20W-QLED-G и FITO-20W-QLED-W РУКОВОДСТВО ПО ЭКСПЛУАТАЦИИ (ПАСПОРТ)

Уважаемый покупатель!

Благодарим Вас за покупку продукции под товарным знаком ЭРА! Данный документ распространяется на фито светильники светодиодные ЭРА «FITO-20W-QLED-G и FITO-20W-QLED-W» и предназначен для руководства по его подключению, эксплуатации, транспортировке, хранению и утилизации. Модель индекc G и W регламентирует цвет изделия.

G – серый светильник;

W – белый светильник.

! Внимательно изучите данное руководство перед использованием изделия и сохраните его до конца эксплуатации.

! Информация о видах опасных воздействий

Изделие не содержит опасных и вредных для здоровья человека веществ, которые могут выделяться в процессе эксплуатации в течение срока службы изделия при соблюдении правил его эксплуатации.

	ПРЕДОСТЕРЕЖЕНИЕ: ПЕРЕМЕННОЕ НАПРЯЖЕНИЕ 230В ОПАСНО ДЛЯ ЖИЗНИ!
---	--

1.ОБЩИЕ СВЕДЕНИЯ

Настольный фито светильник «FITO-20W-QLED-G и FITO-20W-QLED-W» предназначен для выращивания растений под искусственным освещением. Светильник обеспечивает досвечивание растений. Рекомендуемое время досветки – до 16 часов. Спектр излучения – полноспектральный, с преобладающей долей красного. Это обеспечивает необходимый уровень фотосинтеза для всех культур. Данный светильник можно использовать без добавления естественного освещения, при этом гарантирован положительный результат от его использования. Светильник соответствует требованиям ТР ТС 004/2011 «О безопасности низковольтного оборудования», ТР ТС 020/2011 “Электромагнитная совместимость технических средств” и не представляет опасности для жизни, здоровья людей и окружающей среды после окончания срока службы. Товар сертифицирован.

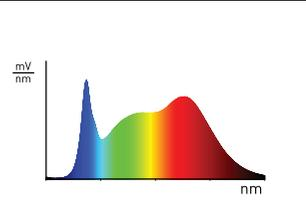
2. ТЕХНИЧЕСКИЕ ХАРАКТЕРИСТИКИ	2.1 СПЕКТРОГРАММА ИЗЛУЧЕНИЯ
Напряжение питания переменного тока, В	220-240
Частота сети, Гц	50/60
Потребляемая мощность, Вт, не более	20
Фотосинтетический фотонный поток, мкмоль/с	34
Индекс цветопередач	90
Спектр излучения	полный
Диммирование	Нет
Температура эксплуатации, °С	+1...+40
Относительная влажность, %, не более	80
Степень защиты изделия	IP40
Срок службы, часов	30 000
	

3. КОМПЛЕКТНОСТЬ

В комплект поставки входит:

Светильник, шт. 1

Сетевой адаптер, шт. 1

Упаковка, комплект 1

Руководство по эксплуатации (Паспорт), экз. 1