



water technology

Blue LINE

Погружные электронасосы и
подъемные станции

50Hz 2014

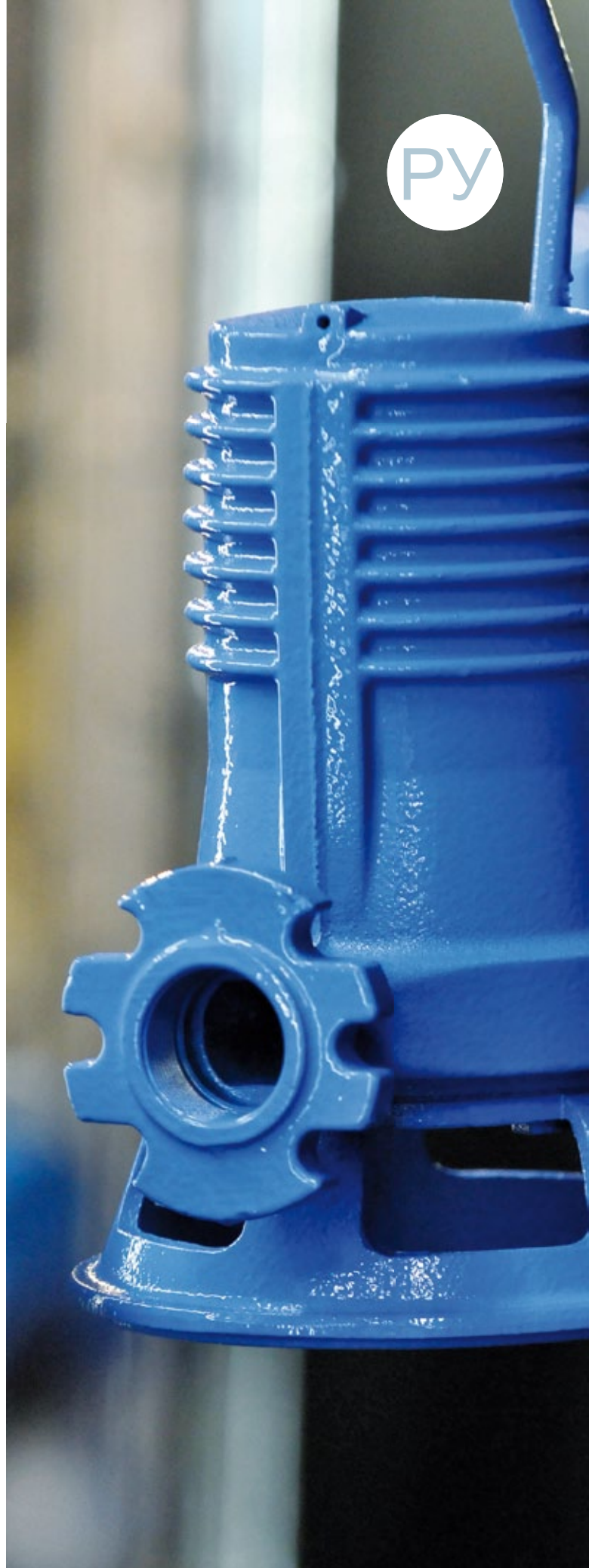

Погружные электронасосы Серия **Blue** Серия **BluePRO**

Подъемные станции **BlueBOX**

2014



Все изображения являются лишь ориентировочными - Все размеры являются всего лишь ориентировочными
Все размеры являются всего лишь ориентировочными



Содержание

ПОГРУЖНЫЕ ЭЛЕКТРОНАСОСЫ

Серия Blue & BluePRO	6
Электронасосы с крыльчаткой vortex	
DG Blue	10
DG BluePRO	14
Электронасосы с многоканальной открытой крыльчаткой	
DR Blue	20
DR BluePRO	24
Измельчающие электронасосы	
GR BluePRO	30
Электронасосы с крыльчаткой высокого напора	
AP BluePRO	34
AP BluePRO HP	38

BLUE BOX	43
----------------	----

Группа Zenit



Одна группа, одна цель

Группа Zenit - это одна из основных реалий на внутренней и международной арене в области проектирования и создания технологий для обработки воды. Основным видом деятельности компании является проектирование и производство погружных электронасосов бытового и промышленного назначения.

Не только электронасосы

Высокий уровень технологического развития и большой накопленный опыт позволили группе Zenit выйти на рынок с продукцией, предназначенной для аэрации и смешивания, предоставляя полную гамму изделий, удовлетворяющую самые требовательные запросы.



Побеждающий характер

Большая история, динамичность и стремление к новизне - это основные черты группы Zenit, обеспечившие постоянное и постепенное развитие компании, всегда сохраняя ясность корней и поставленных целей.

Качество без компромиссов

Благодаря продуманным решениям, Группе Zenit всегда удавалось занимать значительную долю рынка в тех секторах, в которых она работает, гарантируя своим заказчикам продукцию с высоким технологическим содержанием и современные услуги.



Клиент прежде всего

Отличие продукции Zenit от конкурентов позволило установить постоянно крепнущие отношения уважения с заказчиками. Zenit осознает важность степени удовлетворенности своих заказчиков и ежедневно работает над увеличением степени их привязанности.

Мы прекрасно знаем, что означает найти готового к диалогу, эффективного и компетентного партнера. Ежедневно работая над этими целями, мы укрепляем и увеличиваем доверие клиентов к нам.



Много рук, единое тело

Zenit сегодня - это группа, непосредственно контролирующая рынки, на которых она работает, что обеспечивается целенаправленным присутствием на территории. Группа состоит из четырех отдельных подразделений, работающих для достижения единой, общей и разделяемой всеми цели.

Zenit Italia: производственная и коммерческая компания для итальянского рынка.
Zenit Pumps Suzhou: производственная и коммерческая компания для китайского рынка.

Zenit Asia Pacific: коммерческая компания, региональное представительство для рынка Тихоокеанской Азии и Океании.

Zenit Europe: коммерческая компания, региональное представительство для Европы, Ближнего Востока и Африки.

Люди, Продукция, Увлечение

Нынешняя организация Группы Zenit - это всепобеждающая смесь стратегий и предпринимательской интуиции, сделавших возможной интеграцию компании и глобализации. Будучи уверенными в начатом пути, мы продолжаем сплоченно идти в одном направлении, опираясь на три основополагающих принципа, которые нас не оставляли никогда: люди, продукция, увлечение.

Серия Blue и BluePRO

Все изображения являются лишь ориентировочными



DESIGN BY

piniinfarina

Серии Blue и BluePRO - это две линейки погружных электронасосов, в основном предназначенных для домашнего и профессионального использования. Эти модели, изготовленные в сотрудничестве с Пининфарина, имеют компактные размеры и многочисленные технические инновационные решения.

Модели **серии Blue** имеют заднюю крыльчатку типа vortex и открытую многоканальную крыльчатку. Они представляют собой чугунную конструкцию с крыльчаткой и рукояткой из технополимерного пластика, с двумя механическими уплотнениями (одно из карбида кремния и одно из глиноземного графита), установленными в масляной камере с кольцевым уплотнением и прямым контактом с жидкостью. Имеются мощности в диапазоне от 0,3 до 0,74 квт. Эта продукция в основном предназначена для установки в домашних и жилых помещениях и гарантирует высокую надежность по разумной цене.

Модели **серии BluePRO** могут иметь заднюю чугунную крыльчатку типа vortex, многоканальную открытую, крыльчатку с системой измельчения и высоким напором. Они выполнены в корпусе из чугуна, с алюминиевой рукояткой, с двумя механическими уплотнениями из карбида кремния, установленными в масляной камере и кольцевым уплотнением с прямым контактом с жидкостью.

Имеются мощности в диапазоне от 0,37 до 1,5 квт.

Эта продукция в основном используется в домашнем/коммунальном хозяйстве, а также предназначена для профессионального применения, где имеются большие нагрузки или требуются высокие технические характеристики.

		DG Blue	DG BluePRO	DR Blue	DR BluePRO	GR BluePRO	AP BluePRO AP BluePRO HP
Характеристики	Крыльчатка	vortex	vortex	Многоканальная	Многоканальная	системой измельчения	большим напором
	Мощность (kw)	0.3-0.74	0.37-1.5	0.3-0.74	0.37-1.5	0.74-1.5	0.74-1.5
	Полюсов	2	2	2	2	2	2
	Напор	G 1½"	G 1½"-2"	G 1¼"	G 1¼"-2"	G 1½"-DN32	G 1½"-DN32
	Свободный просвет	40 mm	50 mm	7 mm	15 mm	-	6 mm max 4 mm
	Кабельная муфта	противоразрывным устройством и двойным уплотнительным кольцом					
	Тепловая защита	●	●	●	●	●	●
Дыхательный Клапан	●	●	●	●	●	●	
Механические уплотнения	Нг.	2	2	2	2	2	2
	Тип	карбида кремния графито-глиноземной	графито- глиноземной	карбида кремния графито-глиноземной	графито- глиноземной	графито- глиноземной	графито- глиноземной
	Камера с маслом	●	●	●	●	●	●
	V-образным кольцом	●	●	●	●	●	●
Материалы	Каркас	Чугун	Чугун	Чугун	Чугун	Чугун	Чугун
	Ручка	полимера	алюминиевого	полимера	алюминиевого	алюминиевого	алюминиевого
	Крыльчатка	полимера	Чугун	полимера	Чугун	Чугун	Чугун
	Опора	полимера	Чугун/полимера	-	Чугун	Чугун	Чугун
	Решетка	-	-	сталь	сталь/полимера	-	полимера сталь

● Серийно

● Отсутствует

Области применения

DG Blue - DG BluePRO

Глубоко посаженная крыльчатка vortex

DG Blue

Находит применение при наличии биологических, загрязненных и канализационных жидкостей. Предназначается и надежно используется в бытовом и жилом применении.

DG BluePRO

Пригоден в суровых условиях эксплуатации, при наличии загрязненных биологических жидкостей, канализационных стоков, атмосферных осадков и дренажной воды. Этот электронасос предназначается как для бытового, так и для профессионального использования.

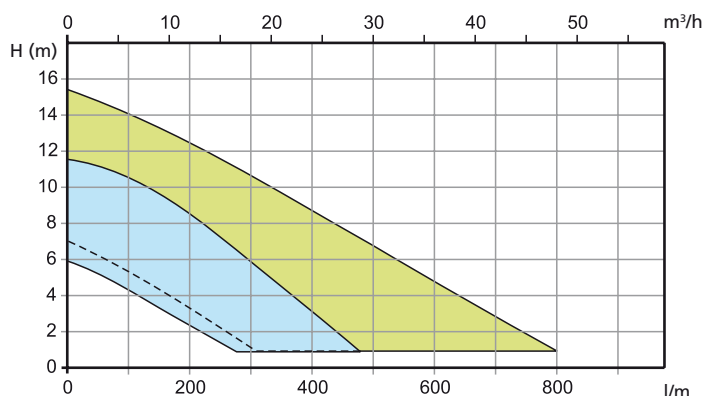

DR Blue - DR BluePRO

Многоканальная открытая крыльчатка

DR Blue

Идеальное решение при наличии чистых или слегка загрязненных вод, содержащих небольшие твердые тела, отфильтрованных стоков, ливневых стоков, для дренажа или отвода подземных вод. Предназначается и надежно используется в бытовом, даже суровом применении.

DR BluePRO

Предназначается для использования с чистой или слегка загрязненной водой, содержащей небольшие твердые тела, отфильтрованной водой, ливневыми стоками, для дренажа и отвода подземных вод, когда должны обеспечиваться высокие гидравлические характеристики. Этот электронасос предназначается как для бытового, так и для профессионального использования.

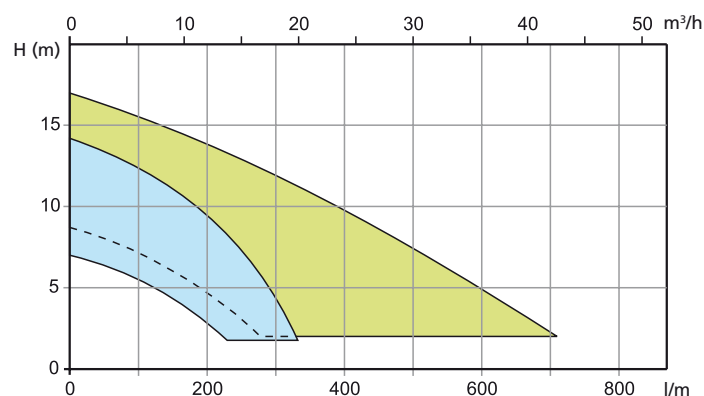

GR BluePRO

Крыльчатка с системой измельчения

Рекомендуется при наличии волокнистых тел, а также для нефильтрованных канализационных стоков гражданского происхождения. Этот электронасос предназначается как для бытового, так и для профессионального использования.

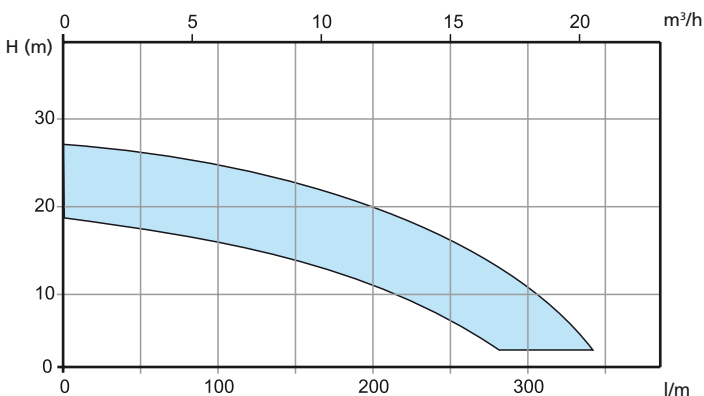

AP BluePRO-AP BluePRO HP

Крыльчатки с большим напором

Применяется для чистой, атмосферной воды, дренажной воды, с небольшим содержанием песка. Значительный манометрический напор делает эту серию пригодной для водных игр и декоративных фонтанов. Этот электронасос предназначается как для бытового, так и для профессионального использования.

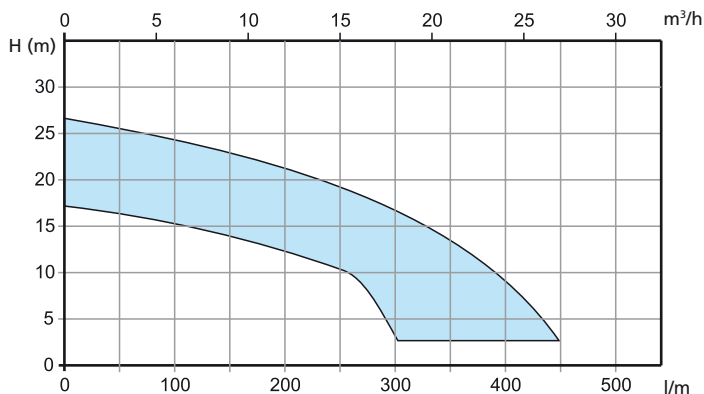

Идентификация изделия

ZENIT

Type ① S/n ②
 Motor ③ P2 ④ kW Hz ⑤
 V ⑥ A ⑦ Rpm ⑧
 Qmin (l/min) ⑨ Y ⑩ μF ⑪
 Qmax (l/min) CI ⑫ IP ⑬
 Hmin (m) ⑭ T_{max}=40°C S1 ⑮
 Hmax (m) IEC 60034-1 20m

Design by: *pininfarina*

- ① Часть артикула обозначения изделия
- ② Год выпуска
- ③ Количество фаз
- ④ Мощность двигателя
- ⑤ Частота напряжения питания
- ⑥ Напряжение
- ⑦ Ток
- ⑧ Производительность
- ⑨ Минимальная и максимальная
- ⑩ Количество об/мин
- ⑪ Емкость конденсатора
- ⑫ Класс изоляции двигателя
- ⑬ Степень защиты оболочки
- ⑭ Минимальный и максимальный напор
- ⑮ Заводской номер
- ⑯ Нормы для справок

Доступные версии

Электрические варианты

NAE Установленные электрические аксессуары отсутствуют (только провод)
 Насос не оборудован каким-либо электрическим аксессуаром. Как правило, эта версия используется в случае установки с электрическими щитами управления или датчиками для определения рабочих уровней.

TC Тепловая защита, конденсатор
 Насос оборудован тепловыми защитами (биметаллическими) внутри статора и конденсатором в крышке двигателя.

TCDT Тепловая защита, конденсатор, пусковой конденсатор, амперометрическая защита
 Насос оборудован тепловыми защитами (биметаллическими) внутри статора, конденсатором хода, расположенным в крышке двигателя, и пусковым конденсатором на 80 мкф (разъединителем), находящимся в коробке управления, входящей в комплект насоса, в которой установлена также амперометрическая защита.

TCDGT Тепловая защита, конденсатор, пусковой конденсатор, амперометрическая защита, поплавков
 Насос оборудован тепловыми защитами (биметаллическими) внутри статора, конденсатором хода, расположенным в крышке двигателя, поплавком и пусковым конденсатором на 80 мкф (разъединителем), находящимся в коробке управления, входящей в комплект насоса, в которой установлена также амперометрическая защита.

TCG Тепловая защита, конденсатор, поплавков
 Насос оборудован тепловыми защитами (биметаллическими) внутри статора, конденсатором в крышке двигателя и поплавком.

TR Тепловая защита, реле
 Насос оборудован тепловыми защитами (биметаллическими) внутри статора и защитным реле двигателя в крышке.

TRG Тепловая защита, реле, поплавков
 Насос оборудован тепловыми защитами (биметаллическими) внутри статора, поплавком и защитным реле двигателя в крышке.

Комплект механических уплотнений

2SIC 2 механических уплотнения из карбида кремния

SICAL Одно механическое уплотнение из карбида кремния и одно механическое уплотнение из графито-глиноземной смеси (NBR)

Способ чтения кода изделия

DG Blue 50/2/G40V A1BM/50

①

②

③

(A)

(B)

(C)

④

⑤

⑥

⑦

⑧

⑨

① Мощность

DG = DRAGA

Крыльчатка vortex со свободным интегральным просветом

DR = DRENO

Многоканальная открытая крыльчатка

GR = GRINDER

Крыльчатка с системой измельчения

AP = ALTA PREVALENZA

Крыльчатки с большим напором

② Серия

Blue = Чугунный корпус, 2 механических уплотнения в масляной ванне и 1 V-образное кольцо Сухой двигатель.

BluePRO = Чугунный корпус, 2 механических уплотнения в масляной ванне и 1 V-образное кольцо Сухой двигатель.

③ Мощность

(ЛСх100) / полюсы двигателя

④ Напорное отверстие

(A) ТИП

G= трубная резьба

(B) ДИАМЕТР

32 = 1¼" 40 = 1½" 50 = 2"

(C) НАПРАВЛЕНИЕ

V = вертикальный H = горизонтальный

⑤ Гидравлическая модель

Базовая гидравлика "А". Могут иметься другие гидравлические версии, идентифицируемые другими буквами, обозначающими альтернативные рабочие кривые.

⑥ Номер версии

Базовое значение "0". Если оно другое, то это означает, что были внесены изменения, несовместимые с предыдущей версией.

⑦ Размер двигателя

Обозначает диаметр узла двигателя. Необходим для определения изделий одинаковой мощности, выполненных с разными размерами двигателей.

⑧ Кол. фаз двигателя

M = Однофазный

T = Трехфазный

⑨ Частота напряжения питания

50 = 50Hz

60 = 60Hz

Нормы для справок

Директива по машиностроению 2006/42/CE

Директива по низкому напряжению 2006/95/CE

Директива 2004/108/CE по электромагнитной совместимости

Применяемые нормы

UNI EN ISO 12100-1; UNI EN ISO 12100-2; CEI EN 60529; CEI EN 60034-1; CEI EN 60034-2; CEI EN 60335-1; CEI EN 60335-2-41; UNI EN ISO 9906; CEI EN 60204; UNI EN 1561; UNI EN 1563;

DG Blue

Глубоко посаженная крыльчатка vortex

DESIGN BY

pininfarina

Все изображения являются лишь ориентировочными



Общие характеристики

Глубоко посаженная крыльчатка vortex	
Мощность	0,3 ÷ 0,74 kW
Кол. полюсов	2
Напор	GAS 1½" Верт.
Свободный просвет	max 40 mm
Макс. производительность	7.7 l/s
Макс. напор	11.6 m

Электромеханический комплекс

Чугунный электромеханический комплекс EN-GJL-250, предназначенный для погружной работы, укомплектованный 2 оппозитными механическими уплотнениями из карбида кремния и графито-глиноземной смеси в масляной камере, V-образным кольцом, непосредственно контактирующим с жидкостью. Экологический двигатель сухого типа. Литой гидравлический корпус с оболочкой двигателя.

Назначение оборудования

Находит применение при наличии биологических, загрязненных и канализационных жидкостей. Предназначается и надежно используется в бытовом и жилом применении.

Материалы для изготовления

Каркас	Чугун EN-GJL 250
Материал крыльчатки	Технополимера
Крепеж	Нержавеющая сталь - Класс A2-70
Стандартное уплотнение	Резина - NBR
Вал	Нержавеющая сталь - AISI 420
Окраска	Эпоксидная, двухкомпонентная, на водной основе (средняя толщина 80 мкм)
Комплект стандартных механических уплотнений	Одно механическое уплотнение из карбида кремния (SiC) и одно механическое уплотнение из оксида алюминия и углерода (AL), V-ring

Ограничения по эксплуатации

Макс. температура эксплуатации	40 °C
РН обработанной жидкости	6 ÷ 14
Вязкость обработанной жидкости	1 mm ² /s
Макс. глубина погружения	20 m
Плотность обработанной жидкости	1 Kg/dm ³
Макс. акустическое давление	70 dB
Макс. запусков/час	30

Модели, имеющиеся также с сертификатом IECEx

Ex nA IIC T3
Ex nA nC IIC T3

DG Blue

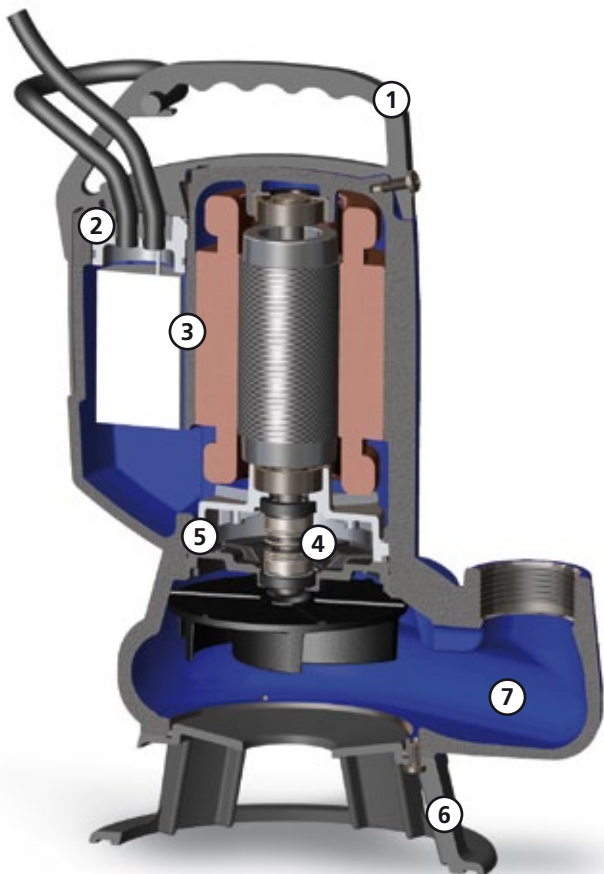

Ручка

Эргономичная ручка для подъема и переноса из технополимера. Прорезь позволяет регулировать ход поплавка.

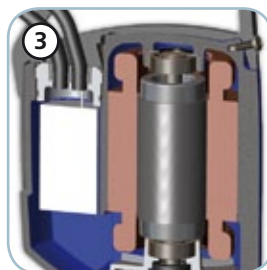

Двигатель и электрические аксессуары

Сухой двигатель с тепловой защитой. Содержащийся внутри конденсатор пускового момента.



Кабельная муфта

Современная система кабельной муфты с противоразрывным устройством и двойным уплотнительным кольцом для обеспечения наивысшей герметичности.

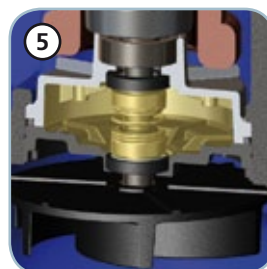

Камера с маслом

Камера с маслом, обеспечивающая большую долговечность механических уплотнений и, благодаря запатентованной системе, легко доступна для упрощения операций обслуживания.



Механические уплотнения

Одно механическое уплотнение из карбида кремния (SiC) и одно механическое уплотнение из графито-глиноземной смеси (AL), V-образным кольцом, непосредственно контактирующим с жидкостью.

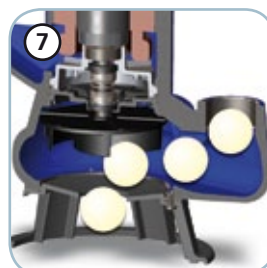

Свободный просвет

Большой свободный интегральный просвет позволяет выброс твердых тел, что предотвращает блокировку крыльчатки.



Опора

Опора из противоударного полипропилена.

DG Blue

Модели с вертикальным резьбовым напорным патрубком GAS 1½" - 2 полюса

Характеристики

	l/s	0	1	2	3	4	5	6	7
	l/min	0	60	120	180	240	300	360	420
	m³/h	0	3.6	7.2	10.8	14.4	18.0	21.6	25.2
① DG Blue 40/2/G40V A1BM/50		6.0	5.2	4.0	2.8	1.7			
② DG Blue 50/2/G40V A1BM/50		7.6	6.7	5.5	4.2	2.9	1.6		
③ DG Blue 75/2/G40V A1BM/50		10.1	9.5	8.5	7.2	5.7	4.2	2.6	
④ DG Blue 100/2/G40V A1BM/50		11.6	11.2	10.2	9.1	7.6	6.0	4.3	2.7

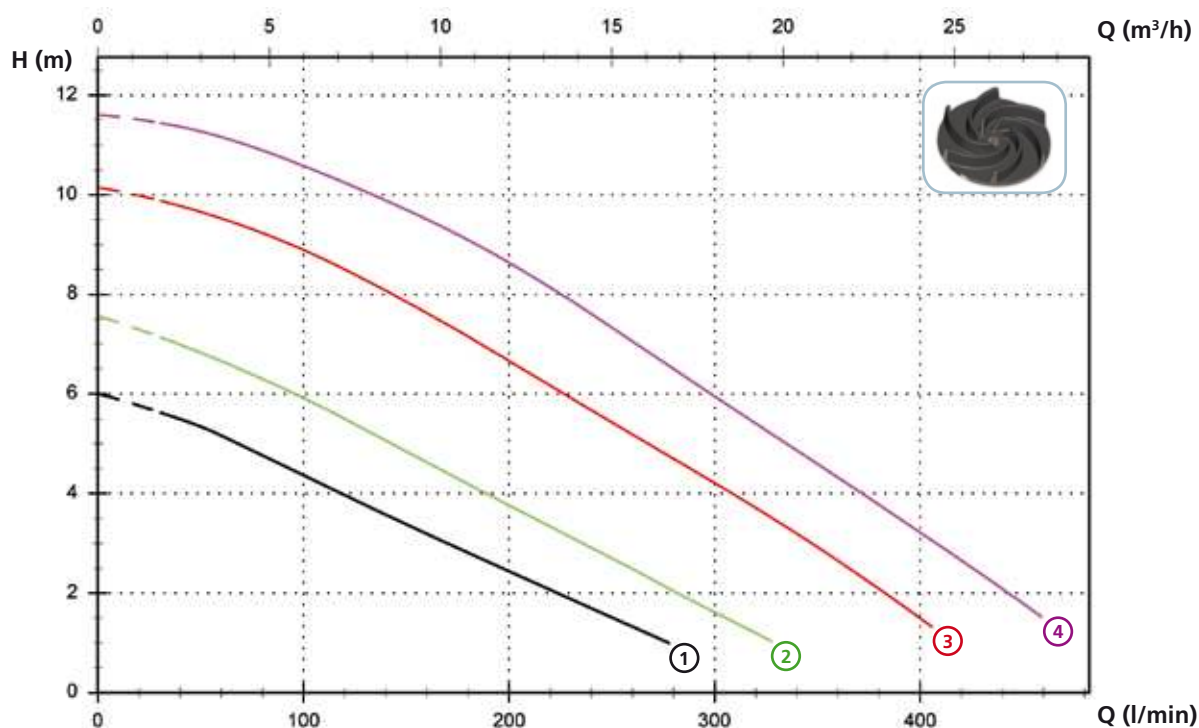

Технические данные

	V	Фазы	P1 (kW)	P2 (kW)	A	Rpm	Ø	Свободный просвет
① DG Blue 40/2/G40V A1BM/50	230	1	-	0.3	2.3	2900	G 1½"	40 mm
② DG Blue 50/2/G40V A1BM/50	230	1	-	0.37	2.8	2900	G 1½"	40 mm
③ DG Blue 75/2/G40V A1BM/50	230	1	-	0.55	4.1	2900	G 1½"	40 mm
④ DG Blue 100/2/G40V A1BM/50	230	1	-	0.74	5.6	2900	G 1½"	40 mm

DG Blue

Доступные версии

(Обозначения версий на стр. 8)

	Доступные версии										Охлаждение			Комплект уплотнений					
	N A E	T C	T C D	T C D T	T C D G T	T C G	T C S T	T C S G T	T S	T R	T R G	N	CC CCE	FT	C G F T	2SIC	SICM	SICAL	2SICAL
DG Blue 40/2/G40V A1BM/50						●					●							●	
DG Blue 50/2/G40V A1BM/50						●					●							●	
DG Blue 75/2/G40V A1BM/50						●					●							●	
DG Blue 100/2/G40V A1BM/50						●					●							●	

Габаритные размеры и вес

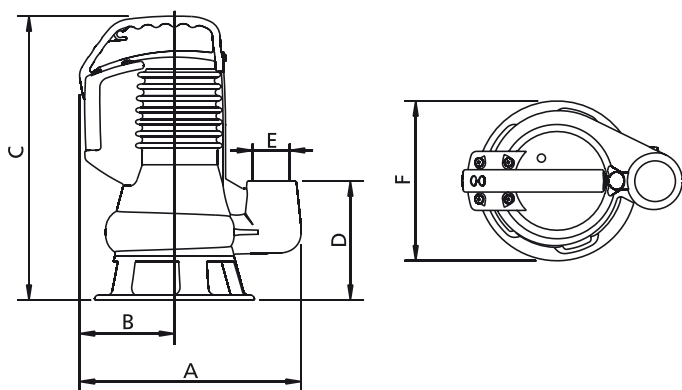

	A	B	C	D	E	F	kg
DG Blue 40/2/G40V A1BM/50	265	115	335	140	G 1½"	190	12.5
DG Blue 50/2/G40V A1BM/50	265	115	335	140	G 1½"	190	13
DG Blue 75/2/G40V A1BM/50	265	115	365	140	G 1½"	190	15
DG Blue 100/2/G40V A1BM/50	265	115	365	140	G 1½"	190	15.5

Размеры мм

Все размеры являются всего лишь ориентировочными

Размеры упаковки

	A	B	C
DG Blue 40/2/G40V A1BM/50	240	200	400
DG Blue 50/2/G40V A1BM/50	240	200	400
DG Blue 75/2/G40V A1BM/50	240	200	400
DG Blue 100/2/G40V A1BM/50	240	200	400

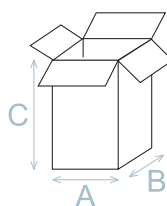

Размеры мм

Все размеры являются всего лишь ориентировочными

Кол. изделий на поддон

Для моделей DG Blue на каждый поддон (EUR 1000x1200 мм) можно уложить 75 штук.

Установка

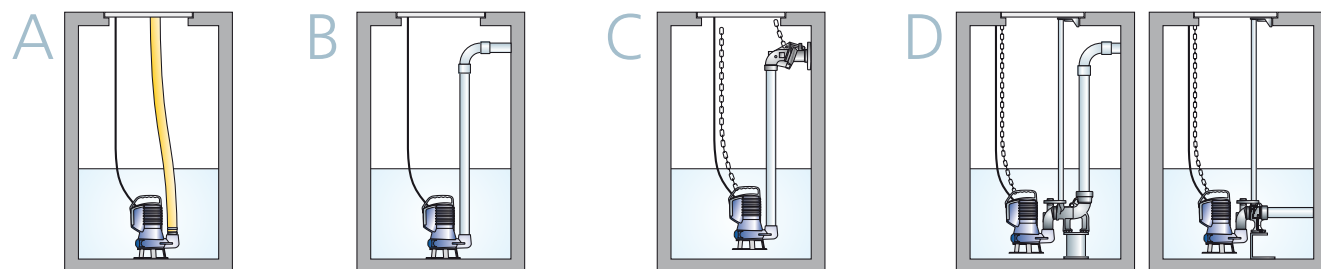

DG BluePRO

Глубоко посаженная
крыльчатка vortex

DESIGN BY

pininfarina

Общие характеристики

Глубоко посаженная крыльчатка vortex	
Мощность	0,37 ÷ 1,5 kW
Кол. полюсов	2
Напор	GAS 1½"-2" Верт.
Свободный просвет	max 50 mm
Макс. производительность	12.6 l/s
Макс. напор	15.3 m

Все изображения являются лишь ориентировочными



Электромеханический комплекс

Чугунный электромеханический комплекс EN-GJL-250, предназначенный для погружной работы, укомплектованный 2 оппозитными механическими уплотнениями из карбида кремния в масляной камере, V-образным кольцом, непосредственно контактирующим с жидкостью. Экологический двигатель сухого типа. Литой гидравлический корпус с оболочкой двигателя.

Назначение оборудования

Пригоден в суровых условиях эксплуатации, при наличии загрязненных биологических жидкостей, канализационных стоков, атмосферных осадков и дренажной воды. Этот электронасос предназначается как для бытового, так и для профессионального использования.

Материалы для изготовления

Каркас	Чугун EN-GJL 250
Материал крыльчатки	Чугун EN-GJL-250
Крепеж	Нержавеющая сталь - Класс A2-70
Стандартное уплотнение	Резина - NBR
Вал	Нержавеющая сталь - AISI 420
Окраска	Эпоксидная, двухкомпонентная, на водной основе (средняя толщина 80 мкм)
Комплект стандартных механических уплотнений	Два механических уплотнения из карбида кремния (2SiC), V-ring

Ограничения по эксплуатации

Макс. температура эксплуатации	40 °C
РН обработанной жидкости	6 ÷ 14
Вязкость обработанной жидкости	1 mm ² /s
Макс. глубина погружения	20 m
Плотность обработанной жидкости	1 Kg/dm ³
Макс. акустическое давление	70 dB
Макс. запусков/час	30

Модели, имеющиеся также с сертификатом IECEx

Ex nA IIC T3
Ex nA nC IIC T3

DG BluePRO

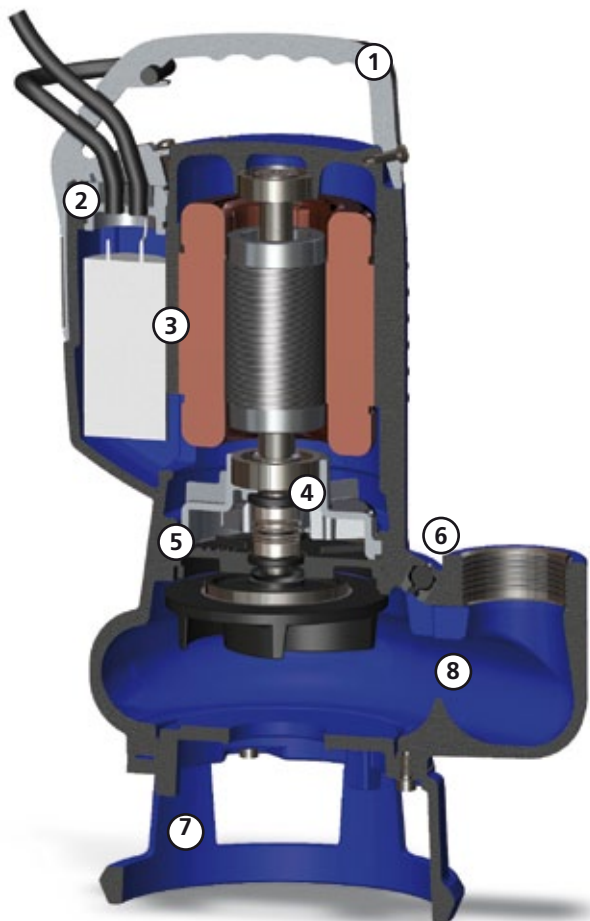
**Ручка**

Эргономичная ручка для подъема и переноски из окрашенного алюминиевого сплава гарантирует высокую стойкость к нагрузкам и коррозии. Прорезь позволяет регулировать ход поплавка

**Кабельная муфта**

Современная система кабельной муфты с двойным уплотнительным кольцом для обеспечения наивысшей герметичности.

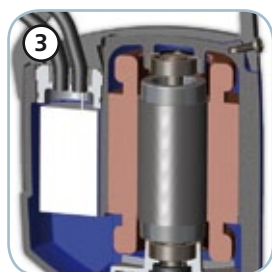
**Двигатель и электрические аксессуары**

Сухой двигатель с тепловой защитой. Однофазные модели с внутренним конденсатором. Трехфазные модели, оборудованные защитными реле двигателя (по заказу).

**Механические уплотнения**

Два механических уплотнения из карбида кремния (2SiC), V-образным кольцом, непосредственно контактирующим с жидкостью.

**Камера с маслом**

Камера с маслом, обеспечивающая большую долговечность механических уплотнений и, благодаря запатентованной системе, легко доступна для упрощения операций обслуживания.

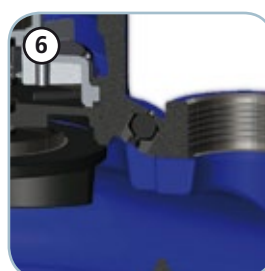
**Дыхательный клапан**

Дыхательный клапан, обеспечивающий выход воздуха и надежное наполнение насоса даже после продолжительного бездействия.

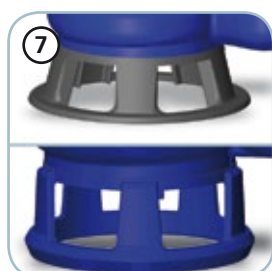
**Опора**

Опора из усиленного технополимера с пластиной из нержавеющей стали (модели 50, 75, 100) или из чугуна (модели 150 и 200).

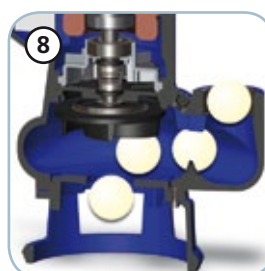
**Свободный просвет**

Большой свободный интегральный просвет позволяет выброс твердых тел, что предотвращает блокировку крыльчатки.

DG BluePRO

Модели с вертикальным резьбовым напорным патрубком GAS 1½" - 2 полюса

Характеристики

l/s	0	1	2	3	4	5	6	7
l/min	0	60	120	180	240	300	360	420
m ³ /h	0	3.6	7.2	10.8	14.4	18.0	21.6	25.2

① DG BluePRO 50/2/G40V A1BM(T)/50	7.0	6.0	4.9	3.6	2.4	1.1		
② DG BluePRO 75/2/G40V A1BM(T)/50	10.2	9.1	8.0	6.8	5.5	4.1	2.6	
③ DG BluePRO 100/2/G40V A1BM(T)/50	11.4	10.7	9.8	8.7	7.4	5.9	4.4	2.7

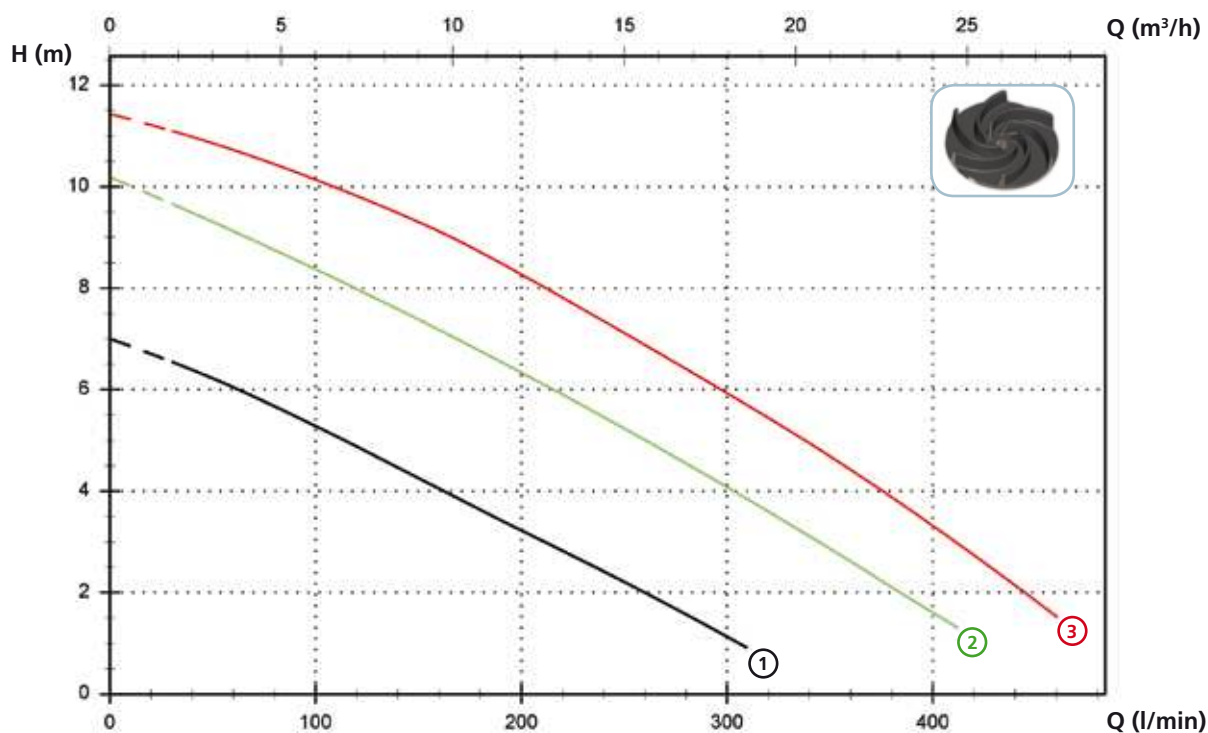

Технические данные

	V	Фазы	P1 (kW)	P2 (kW)	A	Rpm	Start	Ø	Свободный просвет
① DG BluePRO 50/2/G40V A1BM/50	230	1	-	0.37	2.8	2900	Dir	G 1½"	40 mm
② DG BluePRO 75/2/G40V A1BM/50	230	1	-	0.55	4.1	2900	Dir	G 1½"	40 mm
③ DG BluePRO 100/2/G40V A1BM/50	230	1	-	0.74	5.6	2900	Dir	G 1½"	40 mm

	V	Фазы	P1 (kW)	P2 (kW)	A	Rpm	Start	Ø	Свободный просвет
① DG BluePRO 50/2/G40V A1BT/50	400	3	-	0.37	1.15	2900	Dir	G 1½"	40 mm
② DG BluePRO 75/2/G40V A1BT/50	400	3	-	0.55	1.6	2900	Dir	G 1½"	40 mm
③ DG BluePRO 100/2/G40V A1BT/50	400	3	-	0.74	2.15	2900	Dir	G 1½"	40 mm

DG BluePRO

Модели с вертикальным резьбовым напорным патрубком GAS 2" - 2 полюса

Характеристики

<i>l/s</i>	0	2	4	6	8	10	12
<i>l/min</i>	0	120	240	360	480	600	720
<i>m³/h</i>	0	7.2	14.4	21.6	28.8	36.0	43.2

① DG BluePRO 150/2/G50V A1CM(T)/50	12.3	10.7	8.8	6.5	4.4	2.4
② DG BluePRO 200/2/G50V A1CM(T)/50	15.3	13.7	11.7	9.4	7.1	4.7

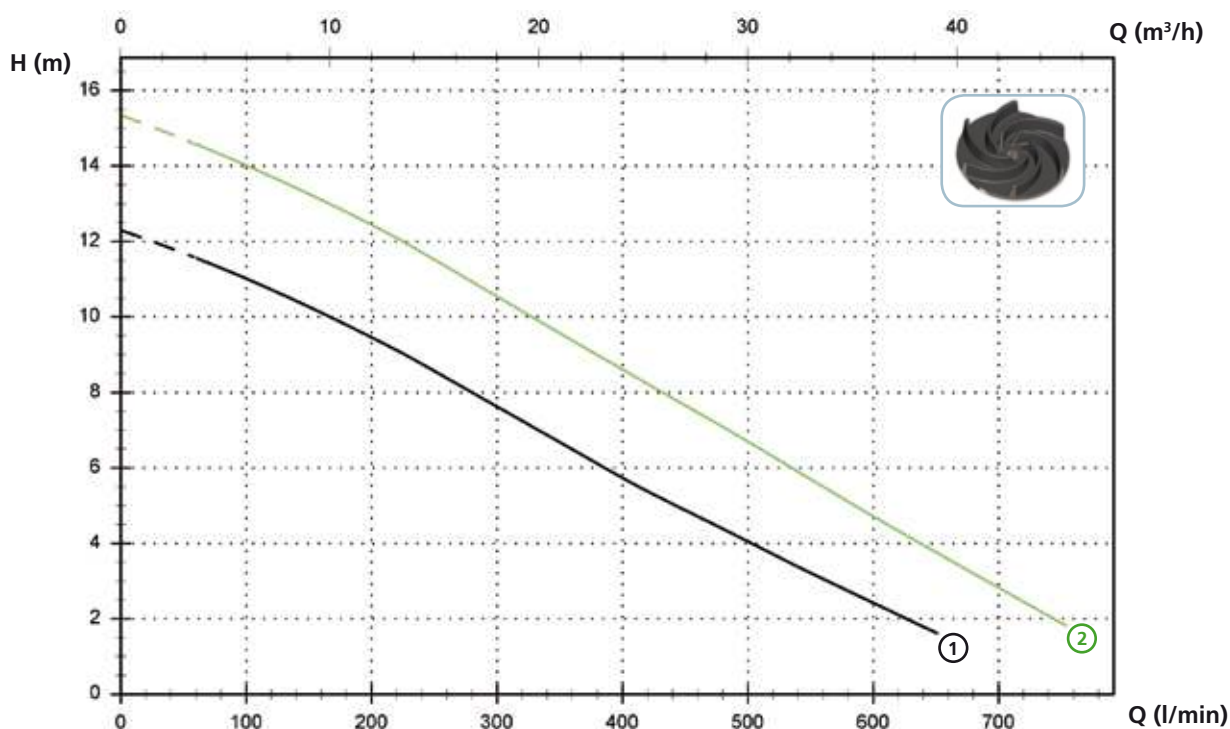

Технические данные

	V	Фазы	P1 (kW)	P2 (kW)	A	Rpm	Start	Ø	Свободный просвет
① DG BluePRO 150/2/G50V A1CM/50	230	1	-	1.1	7.5	2900	Dir	G 2"	50 mm
② DG BluePRO 200/2/G50V A1CM/50	230	1	-	1.5	10	2900	Dir	G 2"	50 mm

	V	Фазы	P1 (kW)	P2 (kW)	A	Rpm	Start	Ø	Свободный просвет
① DG BluePRO 150/2/G50V A1CT/50	400	3	-	1.1	3.2	2900	Dir	G 2"	50 mm
② DG BluePRO 200/2/G50V A1CT/50	400	3	-	1.5	4.3	2900	Dir	G 2"	50 mm

DG BluePRO

Доступные версии

(Обозначения версий на стр. 8)

	Доступные версии											Охлаждение				Комплект уплотнений				
	N A E	T	T C	T C D	T C D T	T C D G	T C G	T C S T	T C S G T	T S	T R	T R G	N	CC CCE	FT	C G F T	2SIC	SICM	SICAL	2SICAL
DG BluePRO 50/2/G40V A1BM/50			●				●						●				●			
DG BluePRO 75/2/G40V A1BM/50			●				●						●				●			
DG BluePRO 100/2/G40V A1BM/50			●				●						●				●			
DG BluePRO 150/2/G50V A1CM/50			●				●						●				●			
DG BluePRO 200/2/G50V A1CM/50			●				●						●				●			
DG BluePRO 50/2/G40V A1BT/50	●											●	●				●			
DG BluePRO 75/2/G40V A1BT/50	●											●	●				●			
DG BluePRO 100/2/G40V A1BT/50	●											●	●				●			
DG BluePRO 150/2/G50V A1CT/50	●											●	●				●			
DG BluePRO 200/2/G50V A1CT/50	●											●	●				●			

Габаритные размеры и вес

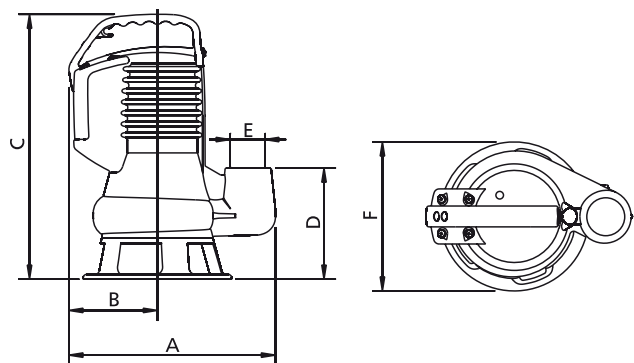

	A	B	C	D	E	F	kg
DG BluePRO 50/2/G40V A1BM(T)/50	265	115	335	140	G 1½"	190	13
DG BluePRO 75/2/G40V A1BM(T)/50	265	115	365	140	G 1½"	190	15
DG BluePRO 100/2/G40V A1BM(T)/50	265	115	365	140	G 1½"	190	15.5

Размеры мм

Все размеры являются всего лишь ориентировочными

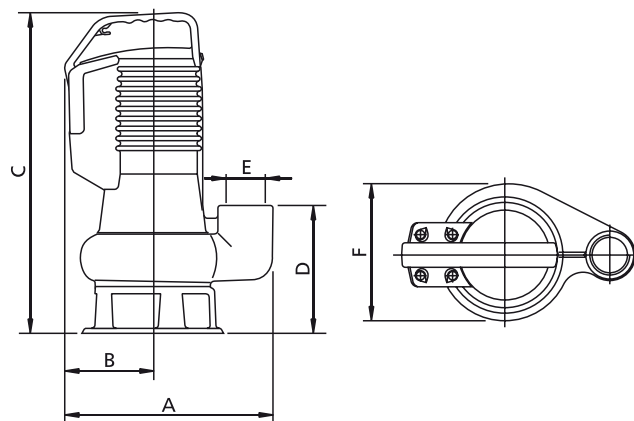

	A	B	C	D	E	F	kg
DG BluePRO 150/2/G50V A1CM(T)/50	295	125	465	195	G 2"	200	23
DG BluePRO 200/2/G50V A1CM(T)/50	295	125	465	195	G 2"	200	24

Размеры мм

Все размеры являются всего лишь ориентировочными

DG BluePRO

Размеры упаковки

	A	B	C
DG BluePRO 50/2/G40V A1BM(T)/50	240	200	400
DG BluePRO 75/2/G40V A1BM(T)/50	240	200	400
DG BluePRO 100/2/G40V A1BM(T)/50	240	200	400
DG BluePRO 150/2/G50V A1CM(T)/50	300	250	480
DG BluePRO 200/2/G50V A1CM(T)/50	300	250	480

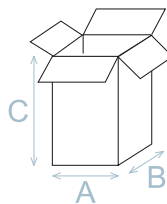

Размеры мм

Все размеры являются всего лишь ориентировочными

Кол. изделий на поддон

Для моделей DG BluePRO 50-75-100 на каждый поддон (EUR 1000x1200 мм) можно уложить 75 штук.
Для моделей DG BluePRO 150-200 на каждый поддон (EUR 1000x1200 мм) можно уложить 32 штук.

Установка

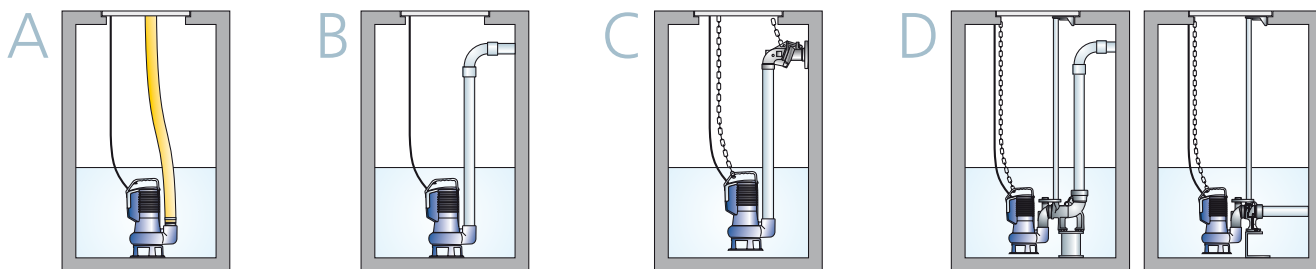

DR Blue

Все изображения являются лишь ориентировочными



Многоканальная открытая крыльчатка

DESIGN BY

pininfarina

Общие характеристики

Многоканальная открытая крыльчатка	
Мощность	0,3 ÷ 0,74 kW
Кол. полюсов	2
Напор	GAS 1¼" Вер.
Свободный просвет	7 mm
Макс. производительность	5.3 l/s
Макс. напор	14.2 m

Электромеханический комплекс

Чугунный электромеханический комплекс EN-GJL-250, предназначенный для погружной работы, укомплектованный 2 оппозитными механическими уплотнениями из карбида кремния и графито-глиноземной смеси в масляной камере, V-образным кольцом, непосредственно контактирующим с жидкостью. Экологический двигатель сухого типа. Литой гидравлический корпус с оболочкой двигателя.

Назначение оборудования

Идеальное решение при наличии чистых или слегка загрязненных вод, содержащих небольшие твердые тела, отфильтрованных стоков, ливневых стоков, для дренажа или отвода подземных вод. Предназначается и надежно используется в бытовом, даже суровом применении.

Материалы для изготовления

Каркас	Чугун EN-GJL 250
Материал крыльчатки	Технополимера
Крепеж	Нержавеющая сталь - Класс A2-70
Стандартное уплотнение	Резина - NBR
Окраска	Эпоксидная, двухкомпонентная, на водной основе (средняя толщина 80 мкм)
Вал	Нержавеющая сталь - AISI 420
Комплект стандартных механических уплотнений	Одно механическое уплотнение из карбида кремния (SiC) и одно механическое уплотнение из оксида алюминия и углерода (AL), V-ring

Ограничения по эксплуатации

Макс. температура эксплуатации	40 °C
РН обработанной жидкости	6 ÷ 14
Вязкость обработанной жидкости	1 mm ² /s
Макс. глубина погружения	20 m
Плотность обработанной жидкости	1 Kg/dm ³
Макс. акустическое давление	70 dB
Макс. запусков/час	30

Модели, имеющиеся также с сертификатом IECEx

Ex nA IIC T3
Ex nA nC IIC T3

DR Blue

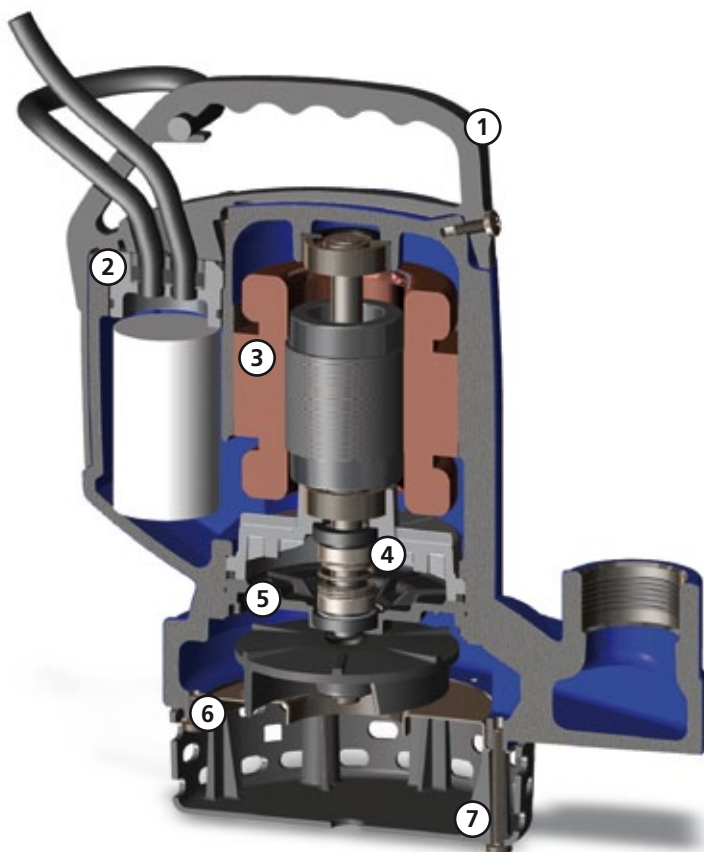
**Ручка**

Эргономичная ручка для подъема и переноса из технополимера. Прорезь позволяет регулировать ход поплавка.

**Кабельная муфта**

Современная система кабельной муфты с противоразрывным устройством и двойным уплотнительным кольцом для обеспечения наивысшей герметичности.

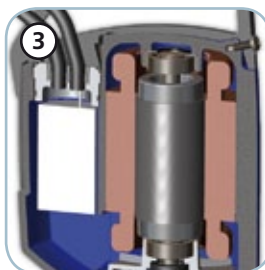
**Двигатель и электрические аксессуары**

Сухой двигатель с тепловой защитой. Содержащийся внутри конденсатор пускового момента.

**Механические уплотнения**

Одно механическое уплотнение из карбида кремния (SiC) и одно механическое уплотнение из графито-глиноземной смеси (AL), V-образным кольцом, непосредственно контактирующим с жидкостью.

**Камера с маслом**

Камера с маслом, обеспечивающая большую долговечность механических уплотнений и, благодаря запатентованной системе, легко доступна для упрощения операций обслуживания.

**Anti Clogging System, Защитная система от засорения**

Сопряженная пластина из нержавеющей стали. Особенное строение гидравлической части обеспечивает выталкивание взвешенных твердых тел и предотвращает блокировку крыльчатки.

**Всасывающая решетка**

Всасывающая решетка из противоударного полипропилена.

DR Blue

Модели с вертикальным резьбовым напорным патрубком GAS 1¼" - 2 полюса

Характеристики

	l/s	0	1	2	3	4	5
	l/min	0	60	120	180	240	300
	m ³ /h	0	3.6	7.2	10.8	14.4	18.0
① DR Blue 40/2/G32V A1BM/50		7.0	6.3	5.1	3.6		
② DR Blue 50/2/G32V A1BM/50		9.5	8.4	7.0	5.1	2.7	
③ DR Blue 75/2/G32V A1BM/50		12.0	10.8	9.3	7.3	5.0	
④ DR Blue 100/2/G32V A1BM/50		14.2	13.3	11.9	10.3	8.0	4.5

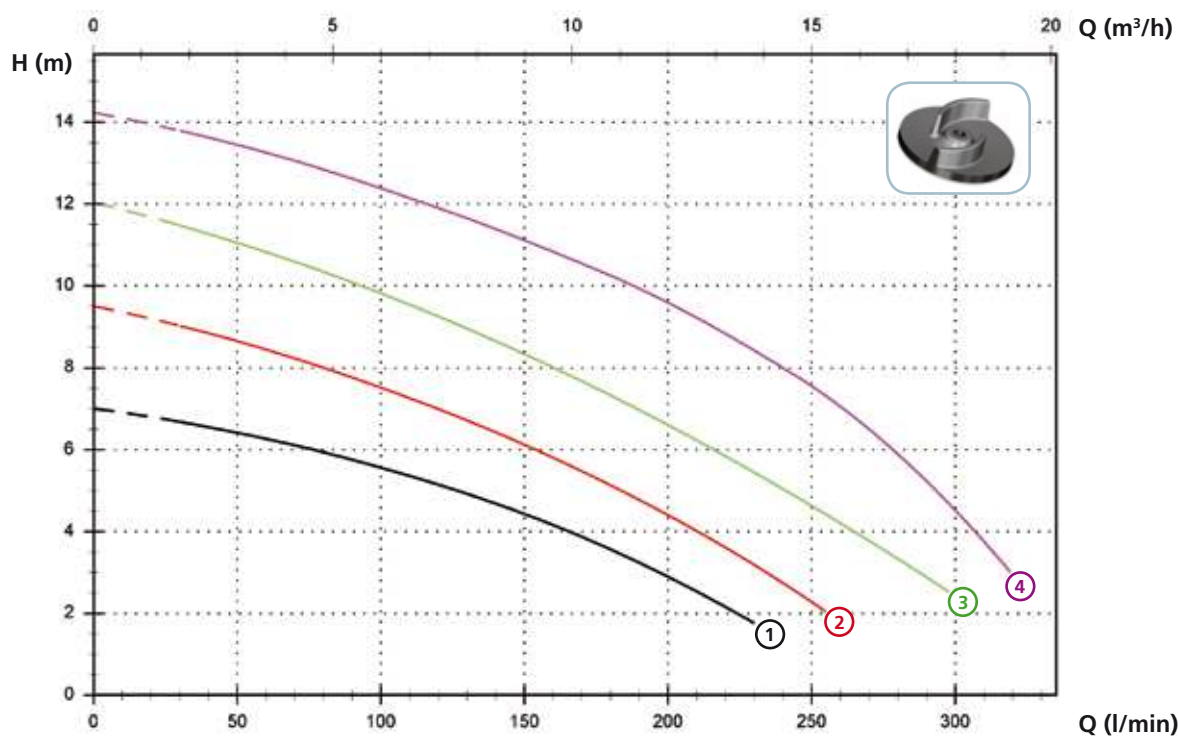

Технические данные

	V	Фазы	P1 (kW)	P2 (kW)	A	Rpm	Ø	Свободный просвет
① DR Blue 40/2/G32V A1BM/50	230	1	-	0.3	2.3	2900	G 1¼"	7 mm
② DR Blue 50/2/G32V A1BM/50	230	1	-	0.37	2.8	2900	G 1¼"	7 mm
③ DR Blue 75/2/G32V A1BM/50	230	1	-	0.55	4.1	2900	G 1¼"	7 mm
④ DR Blue 100/2/G32V A1BM/50	230	1	-	0.74	5.6	2900	G 1¼"	7 mm

DR Blue

Доступные версии

(Обозначения версий на стр. 8)

	Доступные версии										Охлаждение				Комплект уплотнений				
	N A E	T C	T C D	T C D T	T C D G T	T C G	T C S T	T C S G T	T S	T R	T R G	N	CC CCE	FT	C G F T	2SIC	SICM	SICAL	2SICAL
DR Blue 40/2/G32V A1BM/50		●				●						●						●	
DR Blue 50/2/G32V A1BM/50		●				●						●						●	
DR Blue 75/2/G32V A1BM/50		●				●						●						●	
DR Blue 100/2/G32V A1BM/50		●				●						●						●	

Габаритные размеры и вес

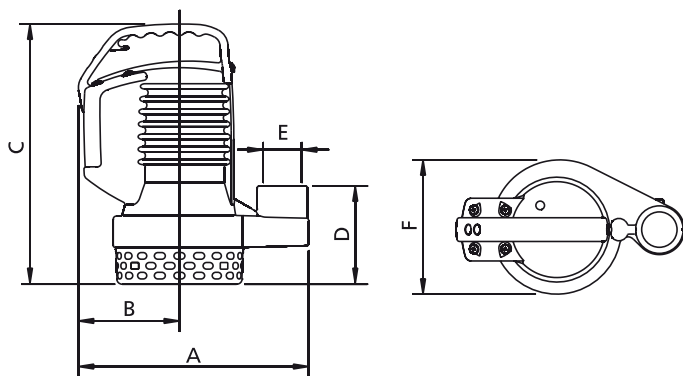

	A	B	C	D	E	F	kg
DR Blue 40/2/G32V A1BM/50	255	115	295	110	G 1¼"	150	11.5
DR Blue 50/2/G32V A1BM/50	255	115	295	110	G 1¼"	150	12
DR Blue 75/2/G32V A1BM/50	255	115	325	110	G 1¼"	150	13.5
DR Blue 100/2/G32V A1BM/50	255	115	325	110	G 1¼"	150	15.5

Размеры мм

Все размеры являются всего лишь ориентировочными

Размеры упаковки

	A	B	C
DR Blue 40/2/G32V A1BM/50	240	200	350
DR Blue 50/2/G32V A1BM/50	240	200	350
DR Blue 75/2/G32V A1BM/50	240	200	350
DR Blue 100/2/G32V A1BM/50	240	200	350

Размеры мм

Все размеры являются всего лишь ориентировочными

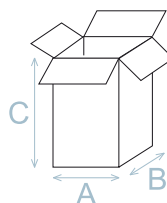

Кол. изделий на поддон

Для моделей DR Blue на каждый поддон (EUR 1000x1200 мм) можно уложить 75 штук.

Установка

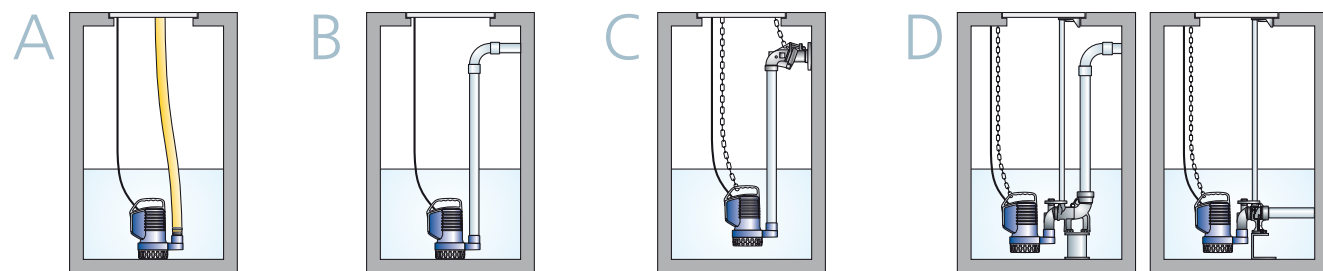

Для установок C и D необходимо использовать переходник (не поставляется)

DR BluePRO

Многоканальная открытая крыльчатка

DESIGN BY

pininfarina



Все изображения являются лишь ориентировочными

Общие характеристики

Многоканальная открытая крыльчатка	
Мощность	0,37 ÷ 1,5 kW
Кол. полюсов	2
Напор	GAS 1¼" - 2" Вер.
Свободный просвет	max 15 mm
Макс. производительность	11.5 l/s
Макс. напор	17.0 m

Электромеханический комплекс

Чугунный электромеханический комплекс EN-GJL-250, предназначенный для погружной работы, укомплектованный 2 оппозитными механическими уплотнениями из карбида кремния в масляной камере, V-образным кольцом, непосредственно контактирующим с жидкостью. Экологический двигатель сухого типа. Литой гидравлический корпус с оболочкой двигателя.

Назначение оборудования

Предназначается для использования с чистой или слегка загрязненной водой, содержащей небольшие твердые тела, отфильтрованной водой, ливневыми стоками, для дренажа и отвода подземных вод, когда должны обеспечиваться высокие гидравлические характеристики. Этот электронасос предназначен как для бытового, так и для профессионального использования.

Материалы для изготовления

Каркас	Чугун EN-GJL 250
Материал крыльчатки	Чугун EN-GJL-250
Крепеж	Нержавеющая сталь - Класс A2-70
Стандартное уплотнение	Резина - NBR
Вал	Нержавеющая сталь - AISI 420
Окраска	Эпоксидная, двухкомпонентная, на водной основе (средняя толщина 80 мкм)
Комплект стандартных механических уплотнений	Два механических уплотнения из карбида кремния (2SiC), V-ring

Ограничения по эксплуатации

Макс. температура эксплуатации	40 °C
РН обработанной жидкости	6 ÷ 14
Вязкость обработанной жидкости	1 mm ² /s
Макс. глубина погружения	20 m
Плотность обработанной жидкости	1 Kg/dm ³
Макс. акустическое давление	70 dB
Макс. запусков/час	30

Модели, имеющиеся также с сертификатом IECEx

Ex nA IIC T3
Ex nA nC IIC T3

DR BluePRO

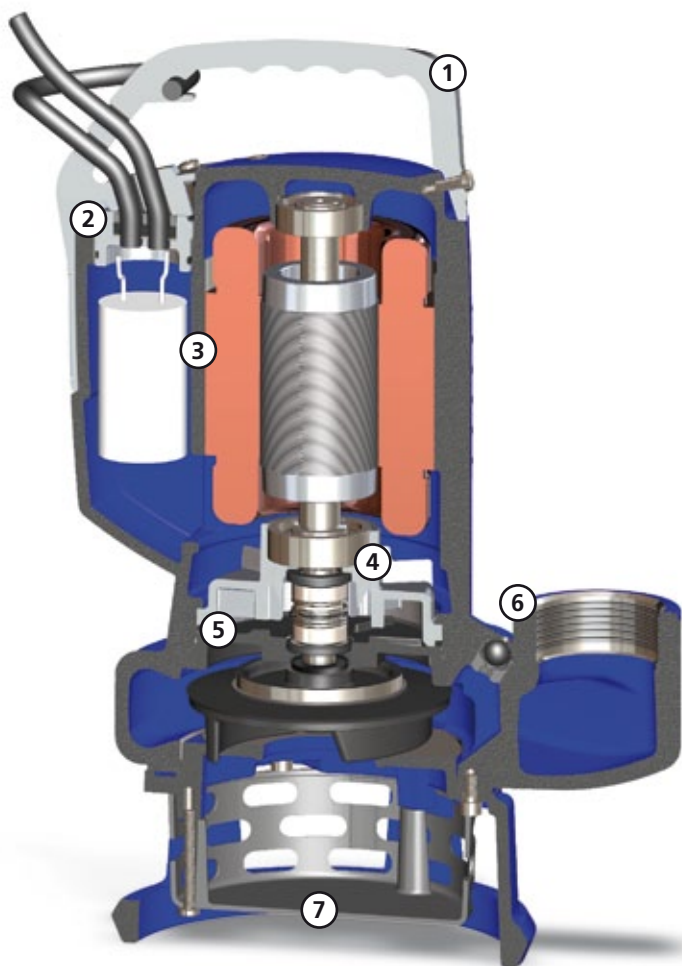
**Ручка**

Эргономичная ручка для подъема и переноски из окрашенного алюминиевого сплава гарантирует высокую стойкость к нагрузкам и коррозии. Прорезь позволяет регулировать ход поплавка..

**Кабельная муфта**

Современная система кабельной муфты с противоразрывным устройством и двойным уплотнительным кольцом для обеспечения наивысшей герметичности.

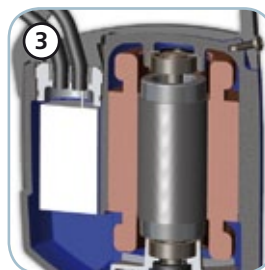
**Двигатель и электрические аксессуары**

Сухой двигатель с тепловой защитой. Однофазные модели с внутренним конденсатором. Трехфазные модели, оборудованные защитными реле двигателя (по заказу).

**Механические уплотнения**

Два механических уплотнения из карбида кремния (2SiC), V-образным кольцом, непосредственно контактирующим с жидкостью.

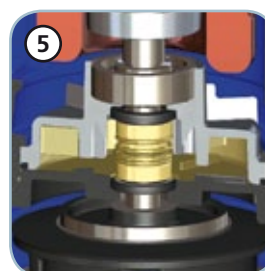
**Камера с маслом**

Камера с маслом, обеспечивающая большую долговечность механических уплотнений и, благодаря запатентованной системе, легко доступна для упрощения операций обслуживания.

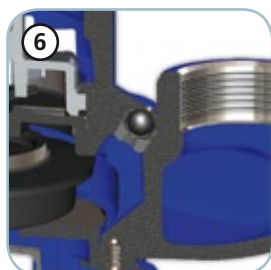
**Дыхательный клапан**

Дыхательный клапан, обеспечивающий выход воздуха, скопившегося в корпусе насоса после опорожнения колодца во время засухи, гарантирующий надежное наполнение насоса даже после продолжительных периодов бездействия.

**Всасывающая решетка**

Всасывающая решетка и сопряженная пластина из нержавеющей стали (модели 50, 75 и 100). Всасывающая решетка из полипропилена с сопряженной пластиной и чугунной опорой (модели 150 и 200).

DR BluePRO

Модели с вертикальным резьбовым напорным патрубком GAS 1¼" - 2 полюса

Характеристики

l/s	0	1	2	3	4	5
l/min	0	60	120	180	240	300
m ³ /h	0	3.6	7.2	10.8	14.4	18.0

① DR BluePRO 50/2/G32V A1BM(T)/50	8.7	7.9	6.8	5.3	3.4	
② DR BluePRO 75/2/G32V A1BM(T)/50	12.3	11.3	10.0	8.2	5.3	
③ DR BluePRO 100/2/G32V A1BM(T)/50	14.6	13.5	12.1	10.1	7.4	3.1

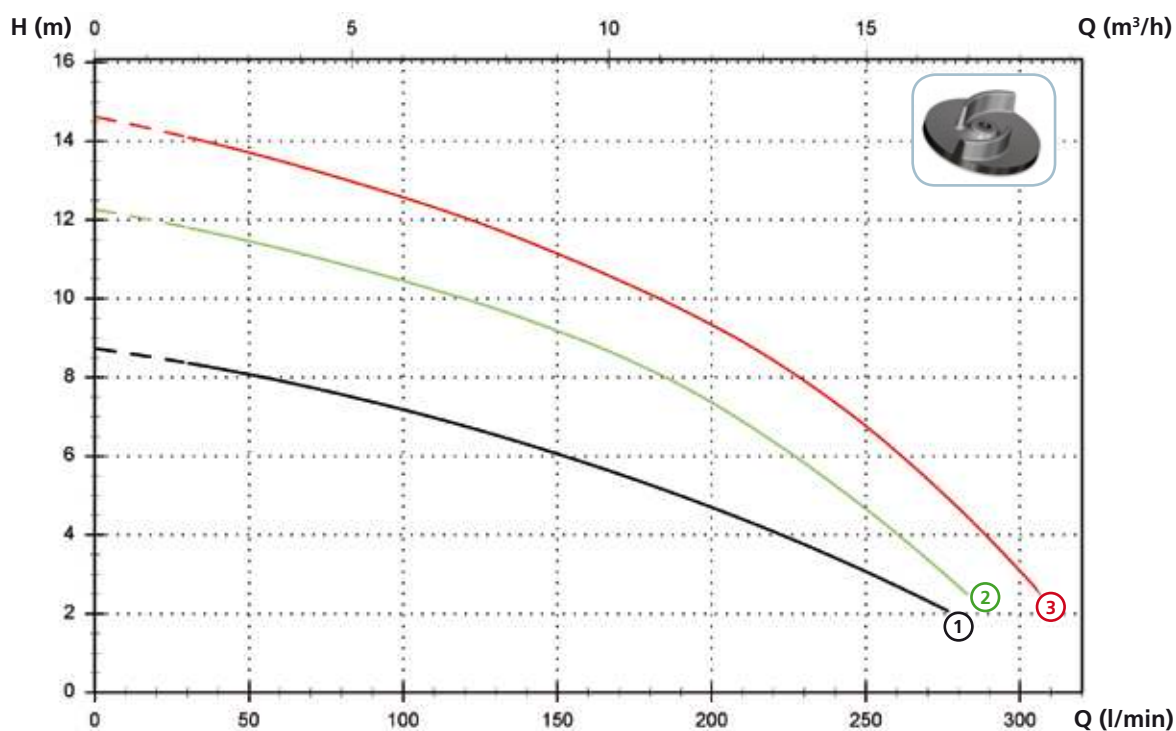

Технические данные

	V	Фазы	P1 (kW)	P2 (kW)	A	Rpm	Start	Ø	Свободный просвет
① DR BluePRO 50/2/G32V A1BM/50	230	1	-	0.37	2.8	2900	Dir	G 1¼"	15 mm
② DR BluePRO 75/2/G32V A1BM/50	230	1	-	0.55	4.1	2900	Dir	G 1¼"	15 mm
③ DR BluePRO 100/2/G32V A1BM/50	230	1	-	0.74	5.6	2900	Dir	G 1¼"	15 mm

	V	Фазы	P1 (kW)	P2 (kW)	A	Rpm	Start	Ø	Свободный просвет
① DR BluePRO 50/2/G32V A1BT/50	400	3	-	0.37	1.15	2900	Dir	G 1¼"	15 mm
② DR BluePRO 75/2/G32V A1BT/50	400	3	-	0.55	1.6	2900	Dir	G 1¼"	15 mm
③ DR BluePRO 100/2/G32V A1BT/50	400	3	-	0.74	2.15	2900	Dir	G 1¼"	15 mm

DR BluePRO

Модели с вертикальным резьбовым напорным патрубком GAS 2" - 2 полюса

Характеристики

	l/s	0	2	4	6	8	10
	l/min	0	120	240	360	480	600
	m ³ /h	0	7.2	14.4	21.6	28.8	36.0
① DR BluePRO 150/2/G50V A1CM(T)/50		14.4	12.6	10.9	8.9	6.5	3.1
② DR BluePRO 200/2/G50V A1CM(T)/50		17.0	15.3	13.3	10.9	8.1	5.1

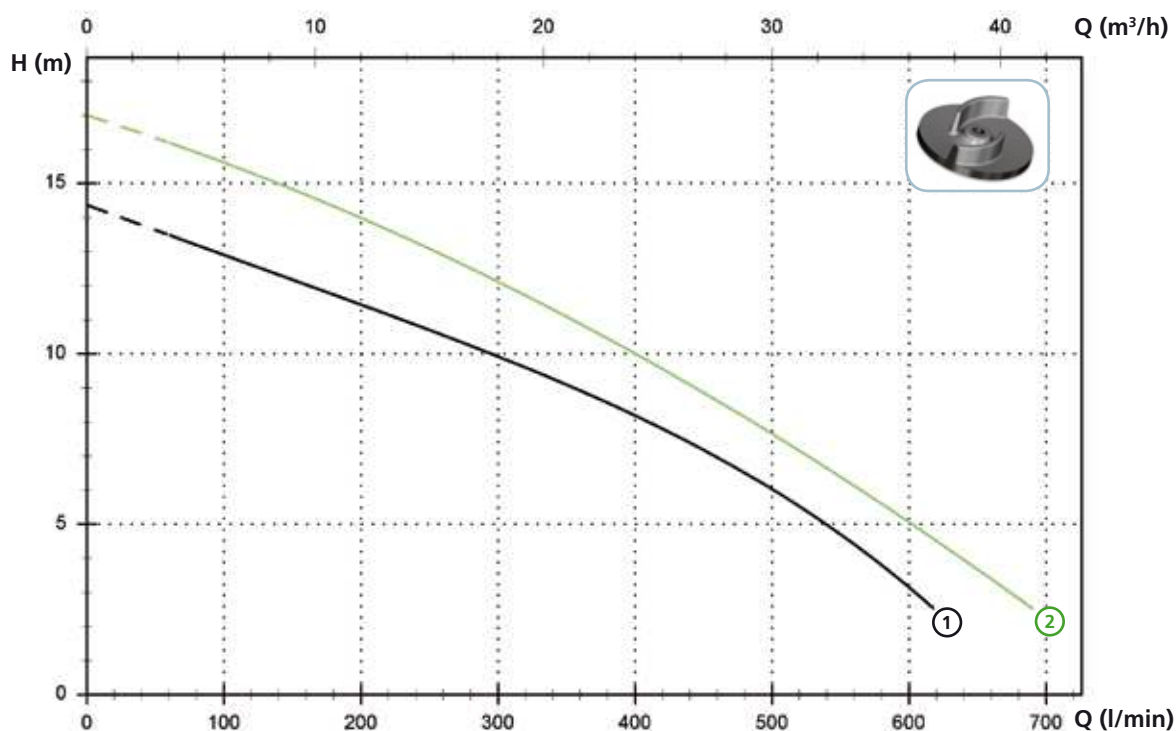

Технические данные

	V	Фазы	P1 (kW)	P2 (kW)	A	Rpm	Start	Ø	Свободный просвет
① DR BluePRO 150/2/G50V A1CM/50	230	1	-	1.1	7.5	2900	Dir	G 2"	10x30 mm
② DR BluePRO 200/2/G50V A1CM/50	230	1	-	1.5	10	2900	Dir	G 2"	10x30 mm

	V	Фазы	P1 (kW)	P2 (kW)	A	Rpm	Start	Ø	Свободный просвет
① DR BluePRO 150/2/G50V A1CT/50	400	3	-	1.1	3.2	2900	Dir	G 2"	10x30 mm
② DR BluePRO 200/2/G50V A1CT/50	400	3	-	1.5	4.3	2900	Dir	G 2"	10x30 mm

DR BluePRO

Доступные версии

(Обозначения версий на стр. 8)

	Доступные версии											Охлаждение				Комплект уплотнений				
	N A E	T	T C	T C D	T C D T	T C D G T	T C G	T C S T	T C S G T	T S	T R	T R G	N	CC CCE	FT	C G F T	2SIC	SICM	SICAL	2SICAL
DR BluePRO 50/2/G32V A1BM/50			●				●						●				●			
DR BluePRO 75/2/G32V A1BM/50			●				●						●				●			
DR BluePRO 100/2/G32V A1BM/50			●				●						●				●			
DR BluePRO 150/2/G50V A1CM/50			●				●						●				●			
DR BluePRO 200/2/G50V A1CM/50			●				●						●				●			
DR BluePRO 50/2/G32V A1BT/50	●											●	●				●			
DR BluePRO 75/2/G32V A1BT/50	●											●	●				●			
DR BluePRO 100/2/G32V A1BT/50	●											●	●				●			
DR BluePRO 150/2/G50V A1CT/50	●											●	●				●			
DR BluePRO 200/2/G50V A1CT/50	●											●	●				●			

Габаритные размеры и вес

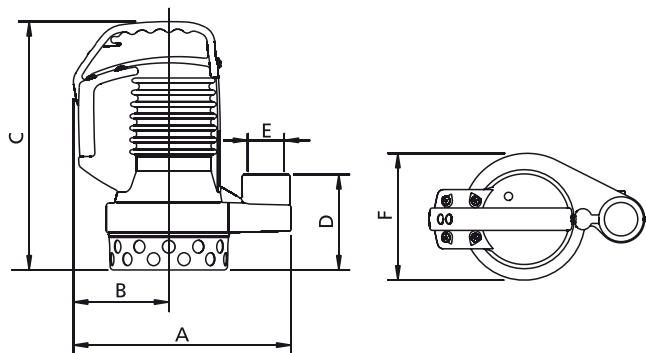

	A	B	C	D	E	F	kg
DR BluePRO 50/2/G32V A1BM(T)/50	255	115	290	110	G 1¼"	150	12
DR BluePRO 75/2/G32V A1BM(T)/50	255	115	320	110	G 1¼"	150	13.5
DR BluePRO 100/2/G32V A1BM(T)/50	255	115	320	110	G 1¼"	150	14

Размеры мм

Все размеры являются всего лишь ориентировочными

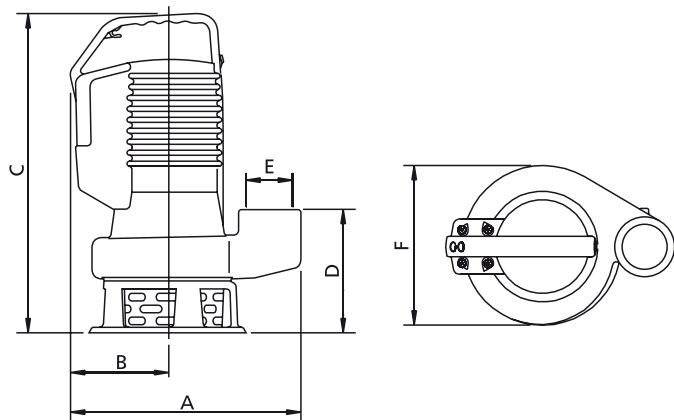

	A	B	C	D	E	F	kg
DR BluePRO 150/2/G50V A1CM(T)/50	295	125	420	170	G 2"	200	23
DR BluePRO 200/2/G50V A1CM(T)/50	295	125	420	170	G 2"	200	24

Размеры мм

Все размеры являются всего лишь ориентировочными

DR BluePRO

Размеры упаковки

	A	B	C
DR BluePRO 50/2/G32V A1BM(T)/50	240	200	350
DR BluePRO 75/2/G32V A1BM(T)/50	240	200	350
DR BluePRO 100/2/G32V A1BM(T)/50	240	200	350
DR BluePRO 150/2/G50V A1CM(T)/50	300	250	480
DR BluePRO 200/2/G50V A1CM(T)/50	300	250	480

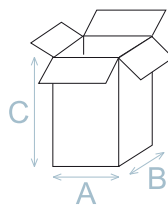

Размеры мм

Все размеры являются всего лишь ориентировочными

Кол. изделий на поддон

Для моделей DR BluePRO 50-75-100 на каждый поддон (EUR 1000x1200 мм) можно уложить 75 штук.

Для моделей DR BluePRO 150-200 на каждый поддон (EUR 1000x1200 мм) можно уложить 32 штук.

Установка

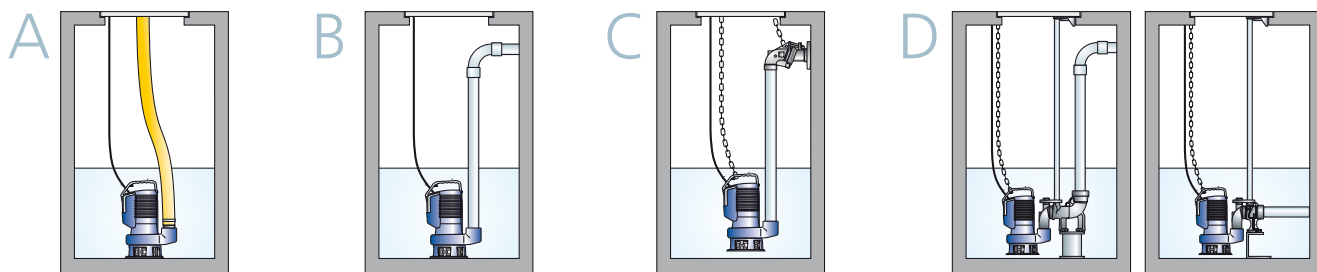

Для установок C и D моделей DR BluePRO 50-75-100 необходимо использовать переходник (не поставляется)

GR Blue PRO

Все изображения являются лишь ориентировочными



Крыльчатка с системой
измельчения

DESIGN BY

pininfarina

Общие характеристики

Крыльчатка с системой измельчения	
Мощность	0,74 ÷ 1,5 kW
Кол. полюсов	2
Напор	GAS 1½" - DN32 Гор.
Свободный просвет	-
Макс. производительность	5.6 l/s
Макс. напор	27 m

Электромеханический комплекс

Чугунный электромеханический комплекс EN-GJL-250, предназначенный для погружной работы, уплотненный 2 оппозитными механическими уплотнениями из карбида кремния в масляной камере, V-образным кольцом, непосредственно контактирующим с жидкостью. Экологический двигатель сухого типа. Литой гидравлический корпус с оболочкой двигателя.

Назначение оборудования

Рекомендуется при наличии волокнистых тел, а также для нефилтрованных канализационных стоков гражданского происхождения. Этот электронасос предназначается как для бытового, так и для профессионального использования.

Материалы для изготовления

Каркас	Чугун EN-GJL 250
Материал крыльчатки	Чугун EN-GJL-250
Крепеж	Нержавеющая сталь - Класс A2-70
Стандартное уплотнение	Резина - NBR
Материал системы измельчения	Хромистая сталь - X102 CrMo17 KU
Материал измельчительной пластины	Хромистая сталь - X102 CrMo17 KU
Вал	Нержавеющая сталь - AISI 420
Окраска	Эпоксидная, двухкомпонентная, на водной основе (средняя толщина 80 мкм)
Комплект стандартных механических уплотнений	Два механических уплотнения из карбида кремния (2SiC), V-ring

Ограничения по эксплуатации

Макс. температура эксплуатации	40 °C
РН обработанной жидкости	6 ÷ 14
Вязкость обработанной жидкости	1 mm ² /s
Макс. глубина погружения	20 m
Плотность обработанной жидкости	1 Kg/dm ³
Макс. акустическое давление	70 dB
Макс. запусков/час	30

Модели, имеющиеся также с сертификатом IECEx

Ex nA IIC T3
Ex nA nC IIC T3

GR BluePRO

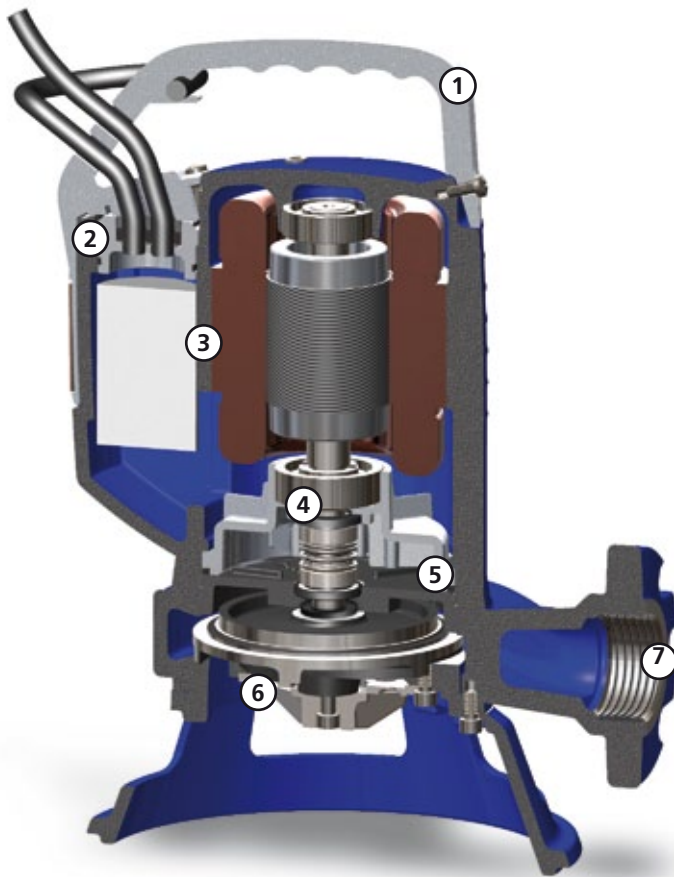
**Ручка**

Эргономичная ручка для подъема и переноса из технополимера. Прорезь позволяет регулировать ход поплавка.

**Кабельная муфта**

Современная система кабельной муфты с двойным уплотнительным кольцом для обеспечения наивысшей герметичности.

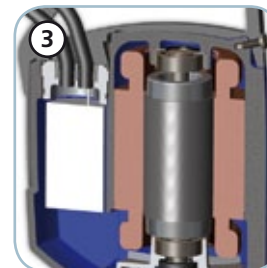
**Двигатель и электрические аксессуары**

Сухой двигатель с тепловой защитой. Однофазные модели с внутренним конденсатором, коробка управления с разъединяющим конденсатором и амперметрической защитой. Трехфазные модели, оборудованные защитными реле двигателя.

**Механические уплотнения**

Два механических уплотнения из карбида кремния (2SiC), V-образным кольцом, непосредственно контактирующим с жидкостью

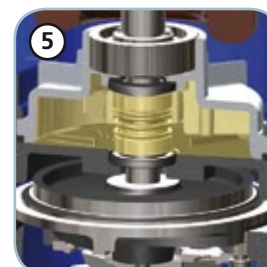
**Камера с маслом**

Камера с маслом, обеспечивающая большую долговечность механических уплотнений и, благодаря запатентованной системе, легко доступна для упрощения операций обслуживания.

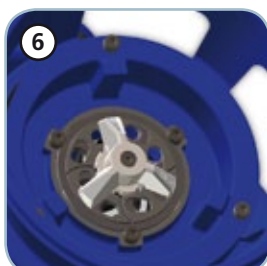
**Система измельчения**

Система измельчения, состоящая из вращающегося треугольного ножа и из пластины с отверстиями с заточенными кромками, которая мелко измельчает волокнистые тела, предотвращая блокировку крыльчатки.

Более 69000 срезов в минуту!

**Напорный штуцер и опора**

Резьбовой и фланцевый напорный штуцер для наибольшей простоты установки. Опора из чугуна.

GR Blue PRO

Модели с горизонтальным резьбовым напорным патрубком GAS 1½” фланцевым DN32 PN6 - 2 полюса

Характеристики

	l/s	0	1	2	3	4	5
	l/min	0	60	120	180	240	300
	m ³ /h	0	3.6	7.2	10.8	14.4	18.0
① GR BluePRO 100/2/G40H A1CM(T)/50		18.0	16.4	14.4	11.5	6.9	
② GR BluePRO 150/2/G40H A1CM(T)/50		21.1	19.6	17.9	15.1	10.4	3.0
③ GR BluePRO 200/2/G40H A1CM(T)/50		27.0	25.6	23.6	20.7	16.1	9.3

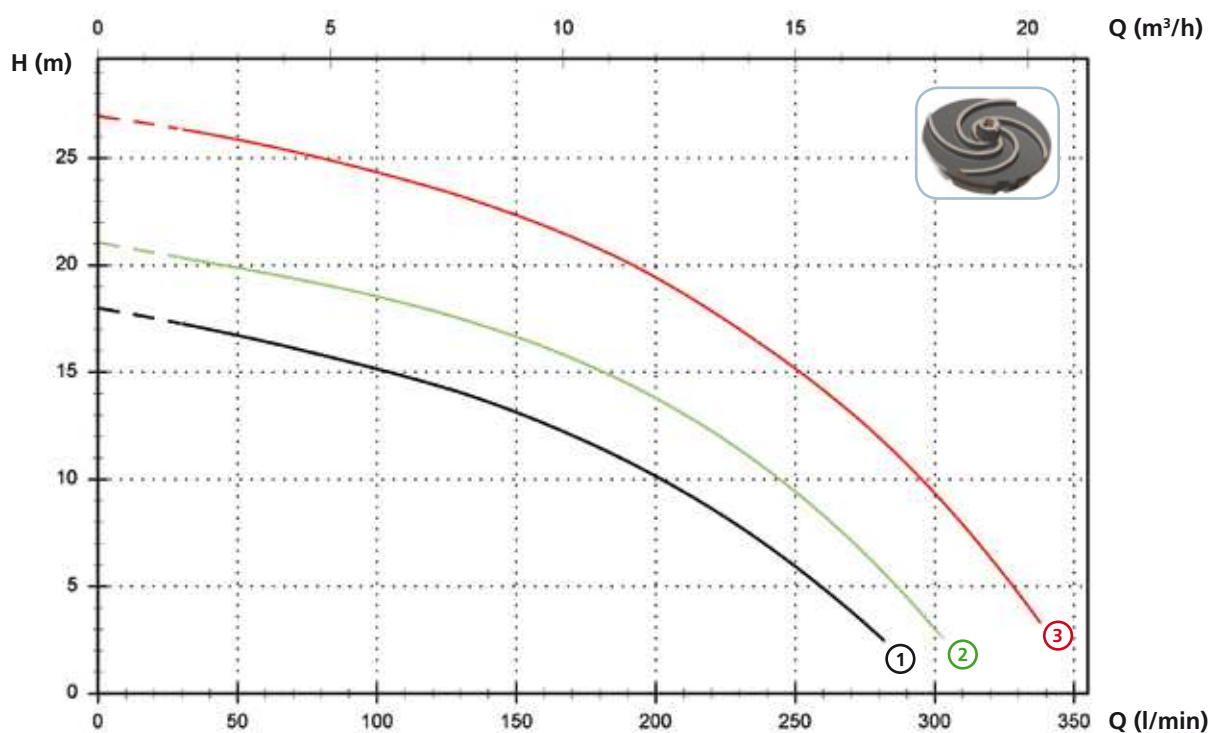

Технические данные

	V	Фазы	P1 (kW)	P2 (kW)	A	Rpm	Start	Ø	Свободный просвет
① GR BluePRO 100/2/G40H A1CM/50	230	1	-	0.74	5.5	2900	Dir	G 1½"-DN32 PN6	-
② GR BluePRO 150/2/G40H A1CM/50	230	1	-	1.1	7.5	2900	Dir	G 1½"-DN32 PN6	-
③ GR BluePRO 200/2/G40H A1CM/50	230	1	-	1.5	10	2900	Dir	G 1½"-DN32 PN6	-

	V	Фазы	P1 (kW)	P2 (kW)	A	Rpm	Start	Ø	Свободный просвет
① GR BluePRO 100/2/G40H A1CT/50	400	3	-	0.74	2.7	2900	Dir	G 1½"-DN32 PN6	-
② GR BluePRO 150/2/G40H A1CT/50	400	3	-	1.1	3.2	2900	Dir	G 1½"-DN32 PN6	-
③ GR BluePRO 200/2/G40H A1CT/50	400	3	-	1.5	4.3	2900	Dir	G 1½"-DN32 PN6	-

GR BluePRO

Доступные версии

(Обозначения версий на стр. 8)

	Доступные версии											Охлаждение				Комплект уплотнений				
	N A E	T	T C	T D	T D T	T C D G T	T C G	T C S T	T C S G T	T S	T R	T R G	N	CC CCE	FT	C G F T	2SIC	SICM	SICAL	2SICAL
GR BluePRO 100/2/G40H A1CM/50					●	●						●					●			
GR BluePRO 100/2/G40H A1CT/50											●	●	●				●			
GR BluePRO 150/2/G40H A1CM/50					●	●						●					●			
GR BluePRO 150/2/G40H A1CT/50											●	●	●				●			
GR BluePRO 200/2/G40H A1CM/50					●	●						●					●			
GR BluePRO 200/2/G40H A1CT/50											●	●	●				●			

Габаритные размеры и вес

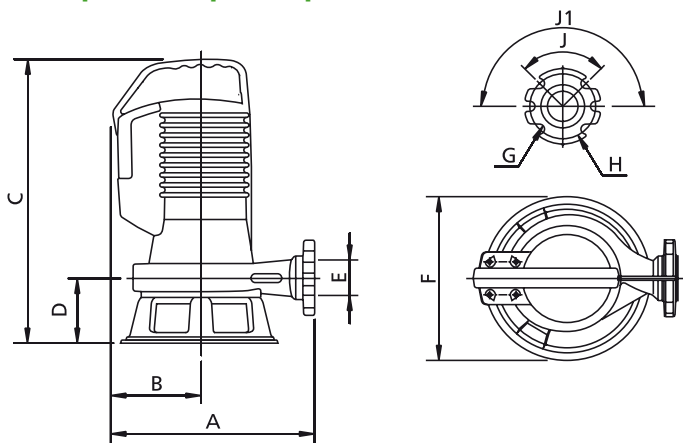

	A	B	C	D	E	F	G	H	J	J1	kg
GR BluePRO 100/2/G40H A1CM(T)/50	270	130	365	95	G 1½"	220	14	90	90°	180°	19
GR BluePRO 150/2/G40H A1CM(T)/50	285	125	410	100	G 1½"	230	14	90	90°	180°	24
GR BluePRO 200/2/G40H A1CM(T)/50	285	125	410	100	G 1½"	230	14	90	90°	180°	25

Размеры мм

Все размеры являются всего лишь ориентировочными

Размеры упаковки

	A	B	C
GR BluePRO 100/2/G40H A1CM(T)/50	300	250	400
GR BluePRO 150/2/G40H A1CM(T)/50	300	250	440
GR BluePRO 200/2/G40H A1CM(T)/50	300	250	440

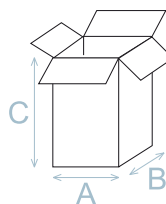

Все размеры являются всего лишь ориентировочными

Размеры мм

Кол. изделий на поддон

Для моделей GR BluePRO на каждый поддон (EUR 1000x1200 мм) можно уложить 32 штук.

Установка

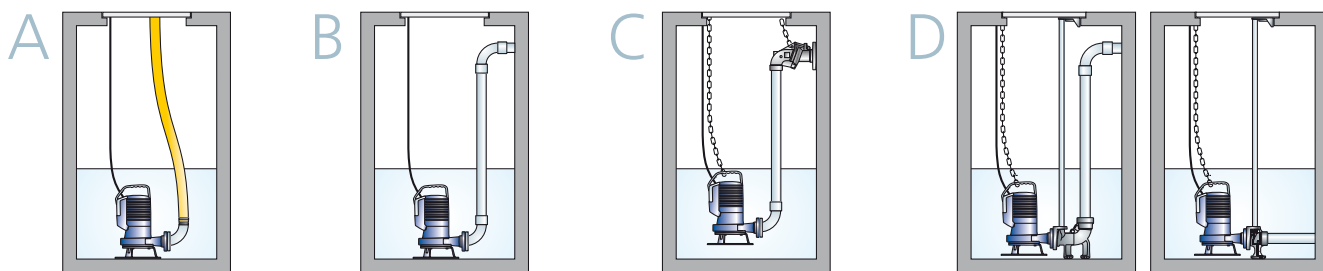

AP BluePRO

Крыльчатки с большим напором

DESIGN BY

pininfarina

Все изображения являются лишь ориентировочными



Общие характеристики

Крыльчатки с большим напором	
Мощность	0,74 ÷ 1,5 kW
Кол. полюсов	2
Напор	GAS 1½" - DN32 Гор.
Свободный просвет	max 6 mm
Макс. производительность	7.1 l/s
Макс. напор	26.6 m

Электромеханический комплекс

Чугунный электромеханический комплекс EN-GJL-250, предназначенный для погружной работы, укомплектованный 2 оппозитными механическими уплотнениями из карбида кремния в масляной камере, V-образным кольцом, непосредственно контактирующим с жидкостью. Экологический двигатель сухого типа. Литой гидравлический корпус с оболочкой двигателя.

Назначение оборудования

Применяется для чистой, атмосферной воды, дренажной воды, с небольшим содержанием песка. Значительный манометрический напор делает эту серию пригодной для водных игр и декоративных фонтанов. Этот электронасос предназначен как для бытового, так и для профессионального использования.

Материалы для изготовления

Каркас	Чугун EN-GJL 250
Материал крыльчатки	Чугун EN-GJL-250
Крепеж	Нержавеющая сталь - Класс A2-70
Стандартное уплотнение	Резина - NBR
Вал	Нержавеющая сталь - AISI 420
Окраска	Эпоксидная, двухкомпонентная, на водной основе (средняя толщина 80 мкм)
Комплект стандартных механических уплотнений	Два механических уплотнения из карбида кремния (2SiC), V-ring

Ограничения по эксплуатации

Макс. температура эксплуатации	40 °C
РН обработанной жидкости	6 ÷ 14
Вязкость обработанной жидкости	1 mm ² /s
Макс. глубина погружения	20 m
Плотность обработанной жидкости	1 Kg/dm ³
Макс. акустическое давление	70 dB
Макс. запусков/час	30

Модели, имеющиеся также с сертификатом IECEx

Ex nA IIC T3
Ex nA nC IIC T3

AP BluePRO

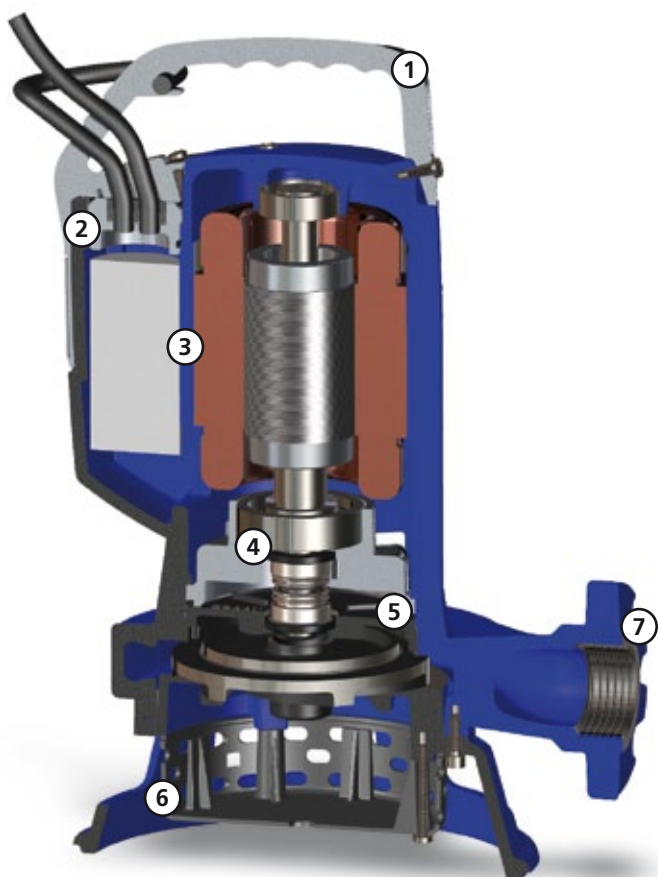
**Ручка**

Эргономичная ручка для подъема и переноса из технополимера. Прорезь позволяет регулировать ход поплавка. Эргономичная ручка для подъема и переноса из технополимера. Прорезь позволяет регулировать ход поплавка.

**Кабельная муфта**

Современная система кабельной муфты с двойным уплотнительным кольцом для обеспечения наивысшей герметичности.

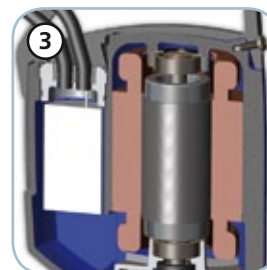
**Двигатель и электрические аксессуары**

Сухой двигатель с тепловой защитой. Однофазные модели с внутренним конденсатором. Трехфазные модели, оборудованные защитными реле двигателя.

**Механические уплотнения**

Два механических уплотнения из карбида кремния (2SiC), V-образным кольцом, непосредственно контактирующим с жидкостью.

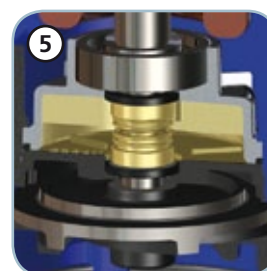
**Камера с маслом**

Камера с маслом, обеспечивающая большую долговечность механических уплотнений и, благодаря запатентованной системе, легко доступна для упрощения операций обслуживания.

**Всасывающая решетка**

Всасывающая решетка из противоударного полипропилена и основания из шаровидного чугуна.

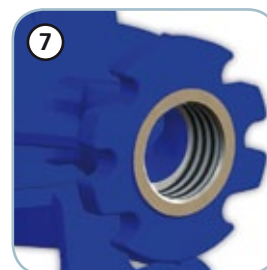
**Напорный штуцер**

Резьбовой и фланцевый напорный штуцер для наибольшей простоты установки.

AP BluePRO

Модели с горизонтальным резьбовым напорным патрубком GAS 1½”
фланцевым DN32 PN6 - 2 полюса

Характеристики

	l/s	0	1	2	3	4	5	6	7
	l/min	0	60	120	180	240	300	360	420
	m³/h	0	3.6	7.2	10.8	14.4	18.0	21.6	25.2

① AP BluePRO 100/2/G40H A1CM(T)/50	17.3	16.3	14.9	13.1	10.9	7.8	3.6
② AP BluePRO 150/2/G40H A1CM(T)/50	20.9	19.8	18.5	16.7	14.6	11.7	7.8
③ AP BluePRO 200/2/G40H A1CM(T)/50	26.6	25.4	23.8	21.9	19.6	16.7	6.6

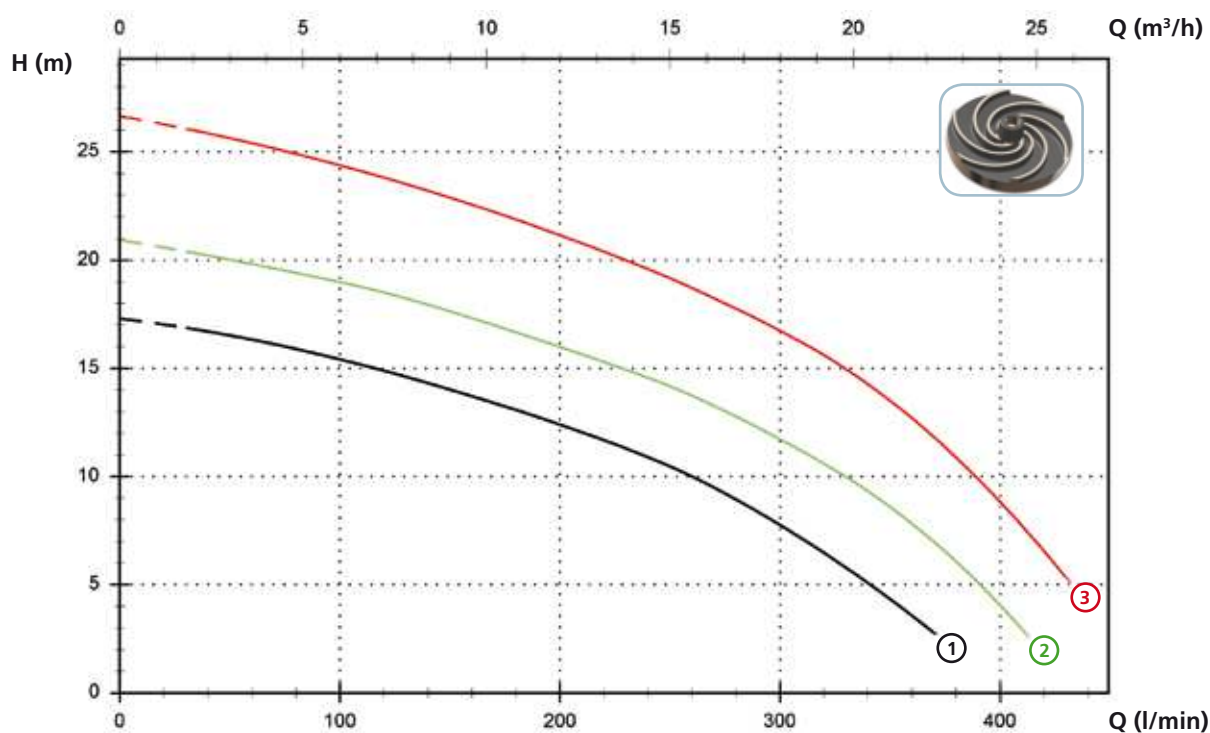

Технические данные

	V	Фазы	P1 (kw)	P2 (kw)	A	Rpm	Start	Ø	Свободный просвет
① AP BluePRO 100/2/G40H A1CM/50	230	1	-	0.74	5.5	2900	Dir	G 1½"-DN32 PN6	6 mm
② AP BluePRO 150/2/G40H A1CM/50	230	1	-	1.1	7.5	2900	Dir	G 1½"-DN32 PN6	6 mm
③ AP BluePRO 200/2/G40H A1CM/50	230	1	-	1.5	10	2900	Dir	G 1½"-DN32 PN6	6 mm

	V	Фазы	P1 (kw)	P2 (kw)	A	Rpm	Start	Ø	Свободный просвет
① AP BluePRO 100/2/G40H A1CT/50	400	3	-	0.74	2.7	2900	Dir	G 1½"-DN32 PN6	6 mm
② AP BluePRO 150/2/G40H A1CT/50	400	3	-	1.1	3.2	2900	Dir	G 1½"-DN32 PN6	6 mm
③ AP BluePRO 200/2/G40H A1CT/50	400	3	-	1.5	4.3	2900	Dir	G 1½"-DN32 PN6	6 mm

AP BluePRO

Доступные версии

(Обозначения версий на стр. 8)

	Доступные версии										Охлаждение				Комплект уплотнений				
	N A E	T C	T C D	T C D T	T C D G T	T C G	T C S T	T C S G T	T S	T R	T R G	N	CC CCE	FT	C G F T	2SIC	SICM	SICAL	2SICAL
AP BluePRO 100/2/G40H A1CM/50		●				●					●				●				
AP BluePRO 100/2/G40H A1CT/50									●	●	●				●				
AP BluePRO 150/2/G40H A1CM/50		●				●					●				●				
AP BluePRO 150/2/G40H A1CT/50									●	●	●				●				
AP BluePRO 200/2/G40H A1CM/50		●				●					●				●				
AP BluePRO 200/2/G40H A1CT/50									●	●	●				●				

Габаритные размеры и вес

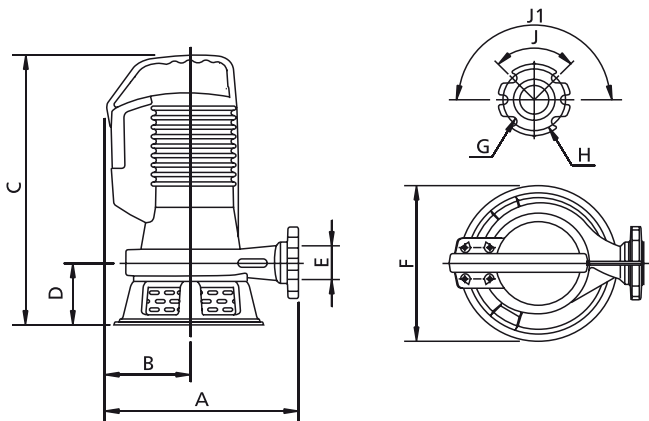

	A	B	C	D	E	F	G	H	J	J1	kg
AP BluePRO 100/2/G40H A1CM(T)/50	270	130	365	95	G 1½"	220	14	90	90°	180°	19
AP BluePRO 150/2/G40H A1CM(T)/50	270	130	365	95	G 1½"	220	14	90	90°	180°	24
AP BluePRO 200/2/G40H A1CM(T)/50	270	130	365	95	G 1½"	220	14	90	90°	180°	26

Размеры мм

Все размеры являются всего лишь ориентировочными

Размеры упаковки

	A	B	C
AP BluePRO 100/2/G40H A1CM(T)/50	300	250	400
AP BluePRO 150/2/G40H A1CM(T)/50	300	250	440
AP BluePRO 200/2/G40H A1CM(T)/50	300	250	440

Размеры мм

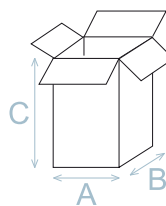

Все размеры являются всего лишь ориентировочными

Кол. изделий на поддон

Для моделей AP BluePRO на каждый поддон (EUR 1000X1200 мм) можно уложить 32 штук.

Установка

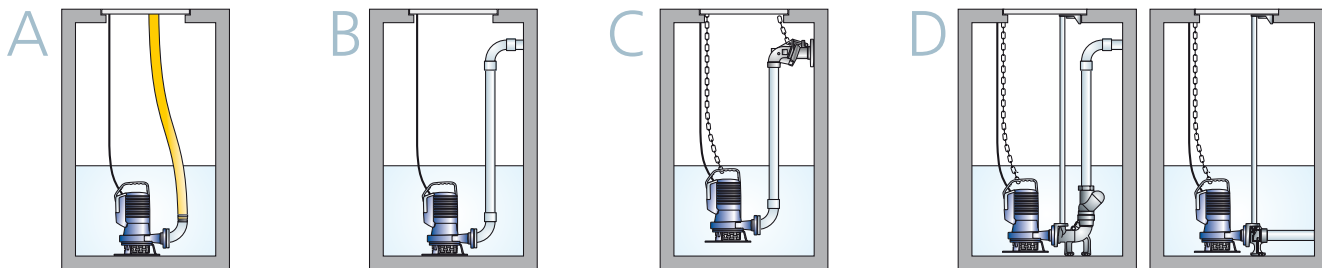

AP BluePRO HP

Все изображения являются лишь ориентировочными



Крыльчатки
с большим напором

DESIGN BY

pininfarina

Общие характеристики

Крыльчатки с большим напором	
Мощность	1,1 kW
Кол. полюсов	2
Напор	GAS 1½" - DN32 Гор.
Свободный просвет	max 4 mm
Макс. производительность	290 l/m
Макс. напор	26 m

Электромеханический комплекс

Чугунный электромеханический комплекс EN-GJL-250, предназначенный для погружной работы, уплотненный 2 оппозитными механическими уплотнениями из карбида кремния в масляной камере, V-образным кольцом, непосредственно контактирующим с жидкостью. Экологический двигатель сухого типа. Литой гидравлический корпус с оболочкой двигателя.

Назначение оборудования

Применяется для чистой, атмосферной воды, дренажной воды, с небольшим содержанием песка. Значительный манометрический напор делает эту серию пригодной для водных игр и декоративных фонтанов. Этот электронасос предназначается как для бытового, так и для профессионального использования.

Материалы для изготовления

Каркас	Чугун EN-GJL 250
Материал крыльчатки	Чугун EN-GJL-250
Крепеж	Нержавеющая сталь - Класс A2-70
Стандартное уплотнение	Резина - NBR
Вал	Нержавеющая сталь - AISI 420
Окраска	Эпоксидная, двухкомпонентная, на водной основе (средняя толщина 80 мкм)
Комплект стандартных механических уплотнений	Два механических уплотнения из карбида кремния (2SiC) + V-ring

Ограничения по эксплуатации

Макс. температура эксплуатации	40 °C
PH обработанной жидкости	6 ÷ 14
Вязкость обработанной жидкости	1 mm ² /s
Макс. глубина погружения	20 m
Плотность обработанной жидкости	1 Kg/dm ³
Макс. акустическое давление	70 dB
Макс. запусков/час	30

AP BluePRO HP

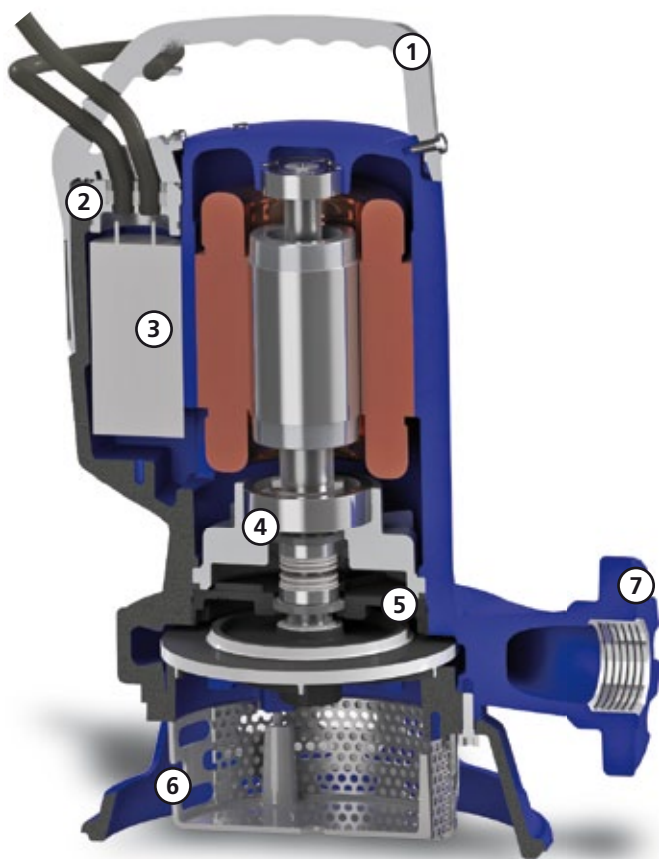
**Ручка**

Эргономичная ручка для подъема и переноса из технополимера. Прорезь позволяет регулировать ход поплавка. Эргономичная ручка для подъема и переноса из технополимера. Прорезь позволяет регулировать ход поплавка.

**Кабельная муфта**

Современная система кабельной муфты с двойным уплотнительным кольцом для обеспечения наивысшей герметичности.

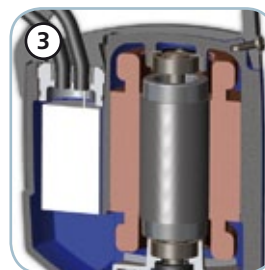
**Двигатель и электрические аксессуары**

Сухой двигатель с тепловой защитой. Однофазные модели с внутренним конденсатором. Трехфазные модели, оборудованные защитными реле двигателя.

**Механические уплотнения**

Два механических уплотнения из карбида кремния (2SiC), V-образным кольцом, непосредственно контактирующим с жидкостью.

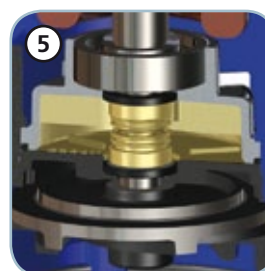
**Камера с маслом**

Камера с маслом, обеспечивающая большую долговечность механических уплотнений и, благодаря запатентованной системе, легко доступна для упрощения операций обслуживания.

**Всасывающая решетка**

Всасывающая решетка из противоударного полипропилена и основания из шаровидного чугуна.

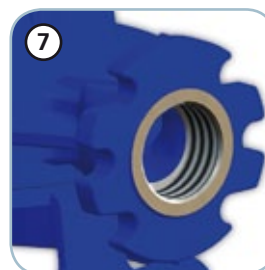
**Напорный штуцер**

Резьбовой и фланцевый напорный штуцер для наибольшей простоты установки.

AP BluePRO HP

Модели с горизонтальным резьбовым напорным патрубком GAS 1½”
фланцевым DN32 PN6 - 2 полюса

Характеристики

<i>l/s</i>	0	1	2	3	4	5
<i>l/min</i>	0	60	120	180	240	300
<i>m³/h</i>	0	3,6	7,2	10,8	14,4	18

① AP BluePRO HP 150/2/G40H A1CM(T)/50	26.1	24.5	22.0	18.7	13.6	3.5
---------------------------------------	------	------	------	------	------	-----

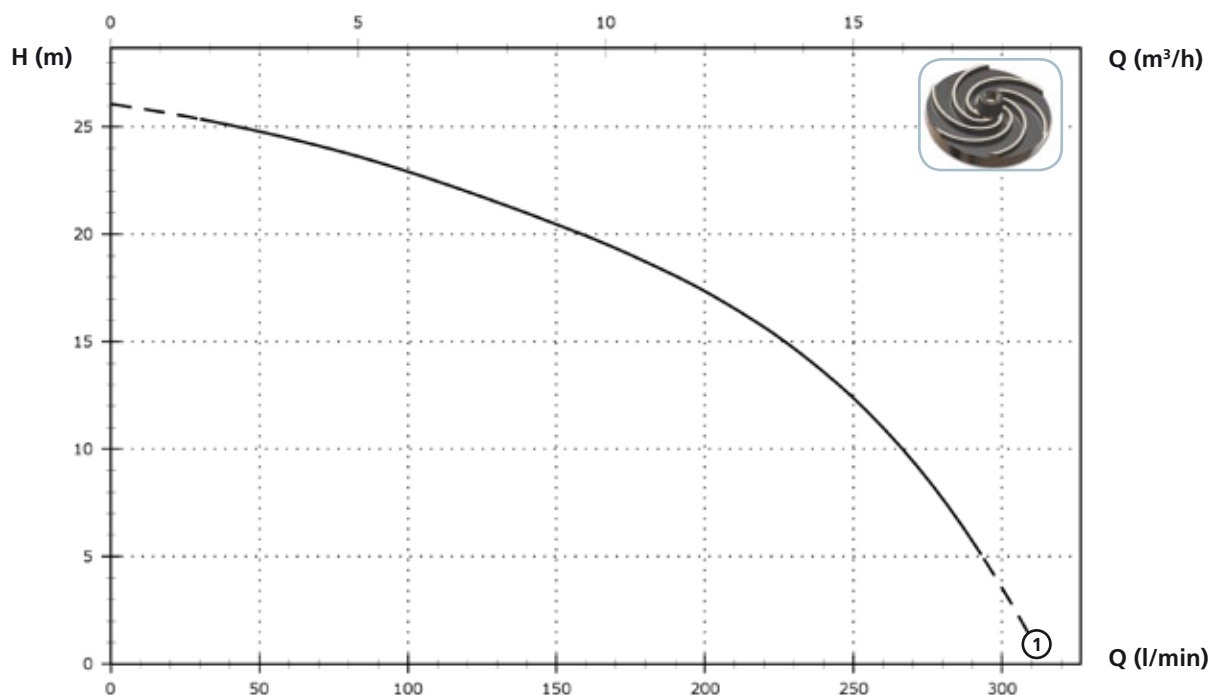

Технические данные

	V	Фазы	P1 (kW)	P2 (kW)	A	Rpm	Start	Ø	Свободный просвет
① AP BluePRO HP 150/2/G40H A1CM/50	230	1	-	1.1	7.5	2900	Dir	G 1½”-DN32 PN6	4 mm
AP BluePRO HP 150/2/G40H A1CT/50	400	3	-	1.1	3.2	2900	Dir	G 1½”-DN32 PN6	4 mm

AP BluePRO HP

Доступные версии

(Обозначения версий на стр. 8)

	Доступные версии										Охлаждение				Комплект уплотнений				
	N A E	T	T C D	T C D T	T C D G T	T C G	T C S T	T C S G T	T S	T R	T R G	N	CC CCE	FT	C G F T	2SIC	SICM	SICAL	2SICAL
AP BluePRO HP 150/2/G40H A1CM/50		●				●					●				●				
AP BluePRO HP 150/2/G40H A1CT/50									●	●	●				●				

Габаритные размеры и вес

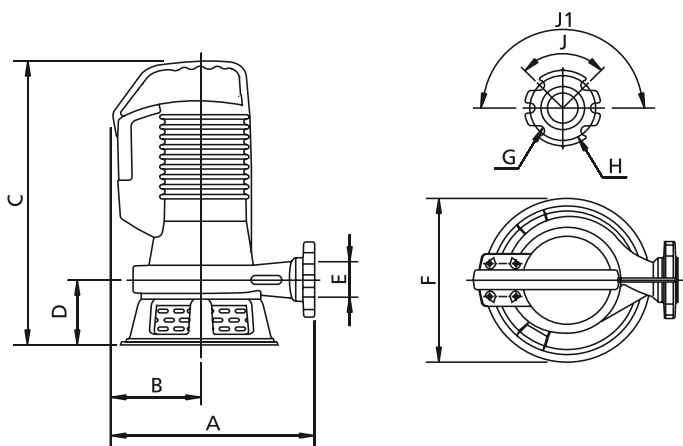

	A	B	C	D	E	F	G	H	J	J1	kg
AP BluePRO HP 150/2/G40H A1CM(T)/50	285	125	410	100	G 1½"	230	14	90	90°	180°	24

Размеры мм

Все размеры являются всего лишь ориентировочными

Размеры упаковки

	A	B	C
AP BluePRO HP 150/2/G40H A1CM(T)/50	300	250	440

Размеры мм

Все размеры являются всего лишь ориентировочными

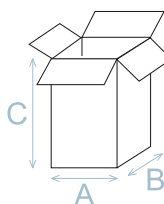

Кол. изделий на поддон

Для моделей AP BluePRO HP на каждый поддон (EUR 1000x1200 мм) можно уложить 32 штук.

Установка

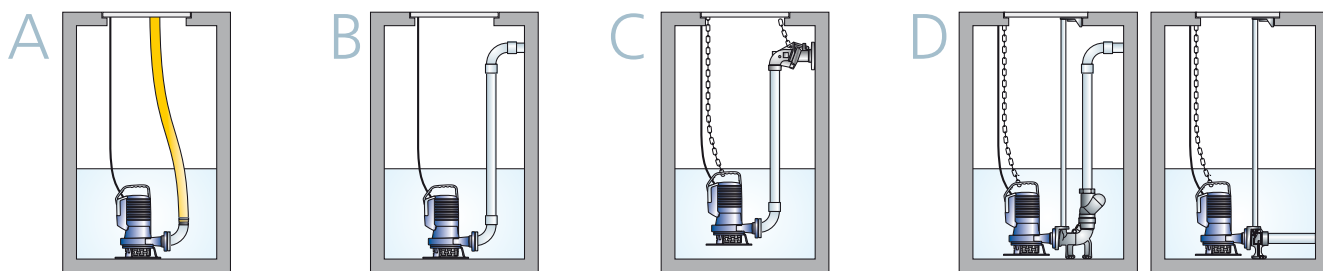

ПОДЪЕМНЫЕ СТАНЦИИ

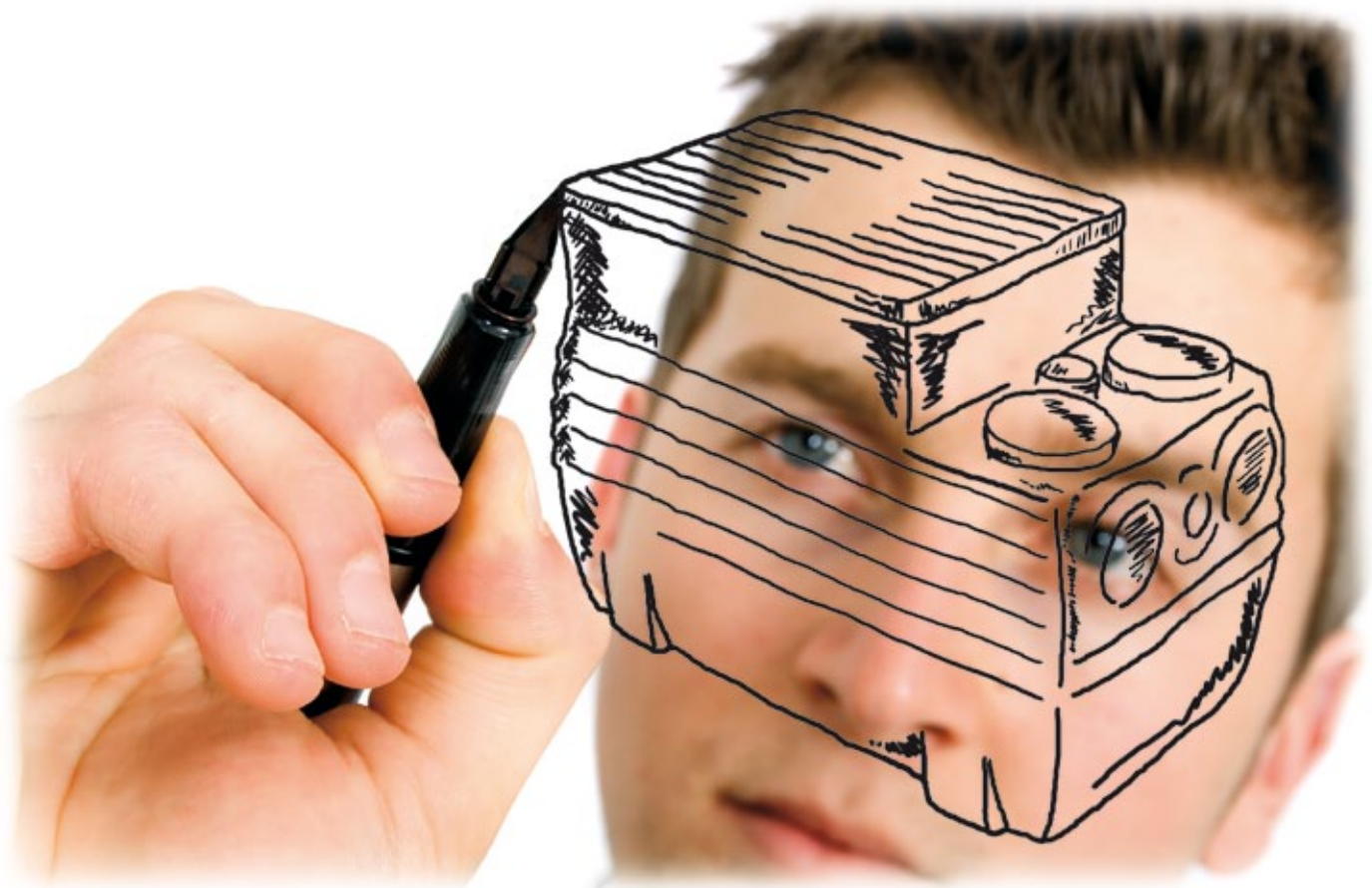

blue **BOX**

Готовые **подъемные станции** являются эффективным и экономичным решением для сбора и перекачивания бытовых стоков в канализационной сети, когда она находится на более высокой отметке, следовательно, недостижимой для самотека, или же в случае необходимости измельчения отходов.

Серия **BlueBOX** состоит из емкостей, выполненных из ротоштампованного полиэтилена объемом 90, 150, 250 литров, предназначенных для установки с одним насосом, или же 400 для двух насосов. Особенная форма серии вдохновлена дизайном Pininfarina насосов серии Blue.

Благодаря своим конструктивным характеристикам, BlueBOX является чрезвычайно универсальной и простой в установке.

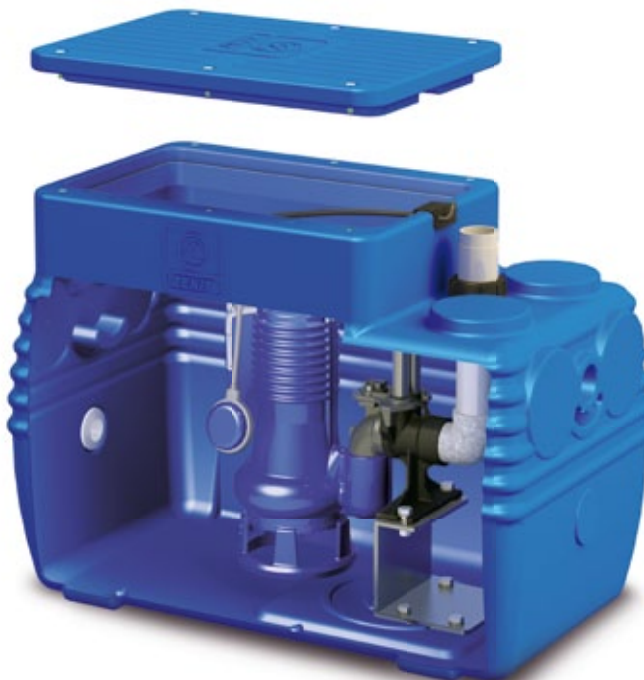

Все изображения являются лишь ориентировочными

Работа и применение

Водосборная емкость принимает бытовые сточные воды, поступающие со сливов любого типа из ливневых и дренажных колодцев.

Установленный в емкости насос позволяет перекачивать воду в канализационную систему. Крышка и трубные муфты имеют уплотнения, обеспечивающие полную герметичность. **BlueBOX** предназначается для многочисленных возможностей подключения входных, выходных и вентиляционных труб, обеспечивая соответствующую эксплуатацию в любых условиях свободного места.

Внутри может быть установлен измельчающий насос, способный дробить посторонние тела, содержащиеся в стоках, и перекачивать их на большие расстояния. Таким образом, перекачиваемая жидкость может пропускаться даже по трубам маленького диаметра, обеспечивая существенную экономию в плане стоимости всей системы.

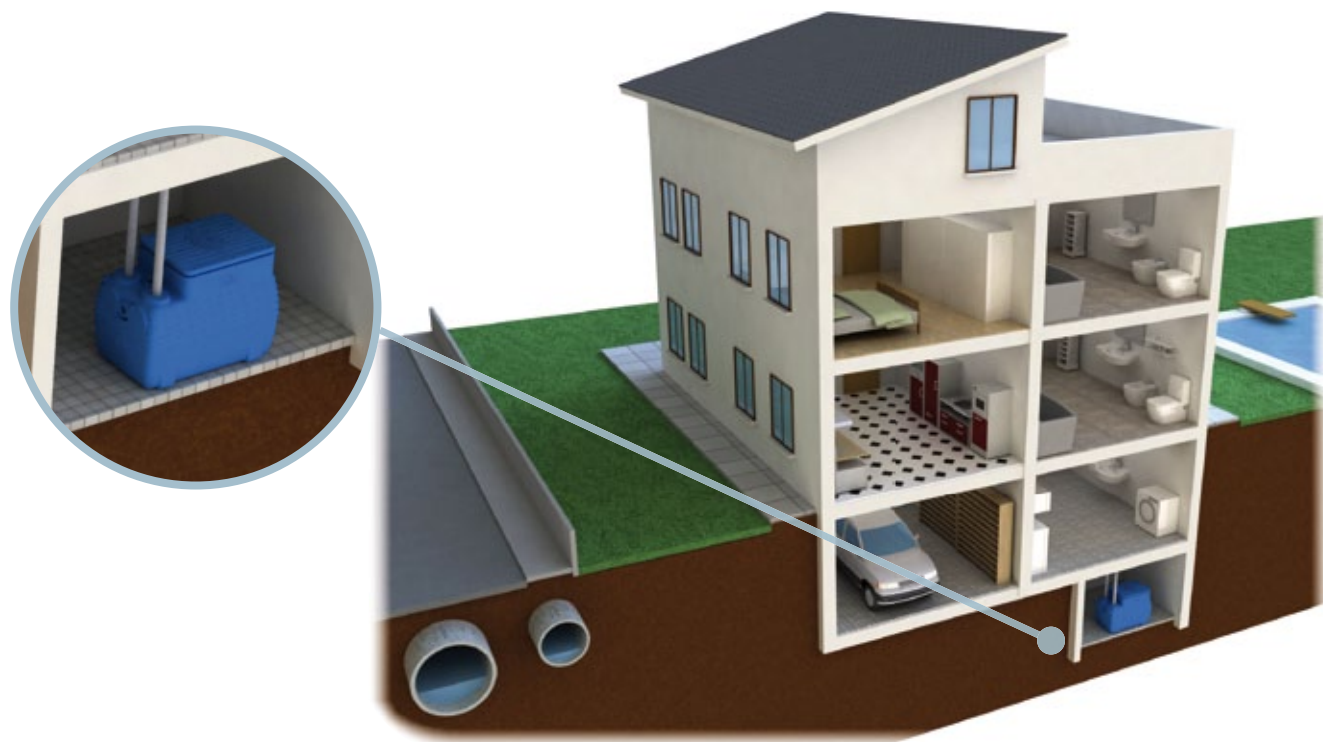

Гамма BlueBOX*

Станции **BlueBOX** пригодны для сбора и подъема чистой, дождевой воды и стоков из стиральных машин, раковин и туалетов в системах, расположенных ниже уровня канализационной сети, таких как гаражи или полуподвальные помещения. Модели 90 и 150 компактны и просты в установке. Следовательно, они рекомендуются для систем в гражданских и жилых объектах. Благодаря большой гамме имеющихся электрических и гидравлических аксессуаров, версии на 250 и 400 литров находят применение в промышленных и жилых объектах.

BlueBOX 90L

Емкость (L)	90
Размеры (мм)	480x370x610
Кол. насосов	1
Макс. температура жидкости	40°C (до 90°C в течение короткого периода)
Рекомендованные насосы	DG Blue, GR BluePRO

В комплекте с: кабельными муфтами, напорными трубами из ПВХ Ø 1½", штуцером для аварийного слива, комплектом уплотнений для входных труб 1xØ110, 1xØ75, 1xØ50 мм, специальной опорой для снижения хода поплавка. Защитное устройство от перелива по заказу.

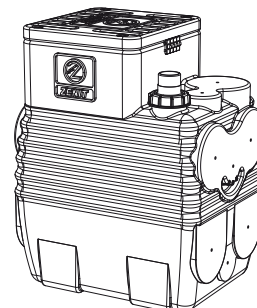

BlueBOX 150L

Емкость (L)	150
Размеры (мм)	580x480x660
Кол. насосов	1
Макс. температура жидкости	40°C (до 90°C в течение короткого периода)
Рекомендованные насосы	DG Blue, DG BluePRO, GR BluePRO

В комплекте с: кабельными муфтами, напорными трубами из ПВХ Ø 1½", штуцером для аварийного слива, комплектом уплотнений для входных труб 2xØ110, 1xØ75, 1xØ50 мм, специальной опорой для снижения хода поплавка. Защитное устройство от перелива по заказу.

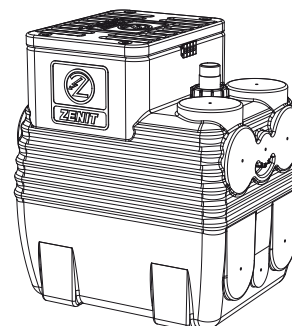

BlueBOX 250L

Емкость (L)	250
Размеры (мм)	900x500x660
Кол. насосов	1
Макс. температура жидкости	40°C (до 90°C в течение короткого периода)
Рекомендованные насосы	DG Blue, DG BluePRO, GR BluePRO

В комплекте с: кабельными муфтами, 2 уплотнениями для труб Ø110, 1 уплотнением для труб Ø75 мм

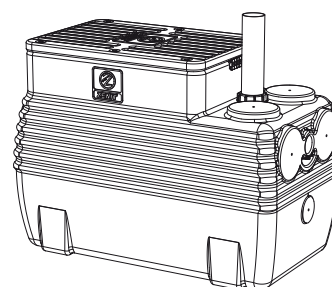

BlueBOX 400L

Емкость (L)	400
Размеры (мм)	900x1000x660
Кол. насосов	2
Макс. температура жидкости	40°C (до 90°C в течение короткого периода)
Рекомендованные насосы	DG Blue, DG BluePRO, GR BluePRO, DGO

В комплекте с: кабельными муфтами, 4 уплотнениями для труб Ø110, 2 уплотнением для труб Ø75 мм

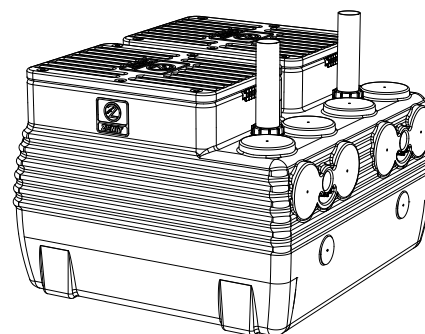

* Все размеры являются всего лишь ориентировочными. Объем приблизительный, он относится к максимальному вмещаемому объему до вытекания содержимого из резервуара.

Как это сделано?

Технические характеристики

- Версия от 90 до 150 литров для 1 насоса с прямой установкой;
- Версия на 250 литров для одного насоса и на 400 литров для двух насосов с прямой установкой или с соединительным устройством;
- Крышка, допускающая хождение;
- Уплотнительная прокладка между емкостью и крышкой;
- Облегченная установка входных и выходных труб воздуха с герметизацией уплотнением;
- Встроенные ручки для подъема;
- Подготовка для экстренного опорожнения при помощи крана;
- Запатентованная кабельная муфта, позволяющая простое извлечение насоса для проведения обслуживания;
- Боковые лепестки, имеющиеся в центральной части емкости, обеспечивают отличное сцепление в случае подземной установки (см. Соответствующее руководство).

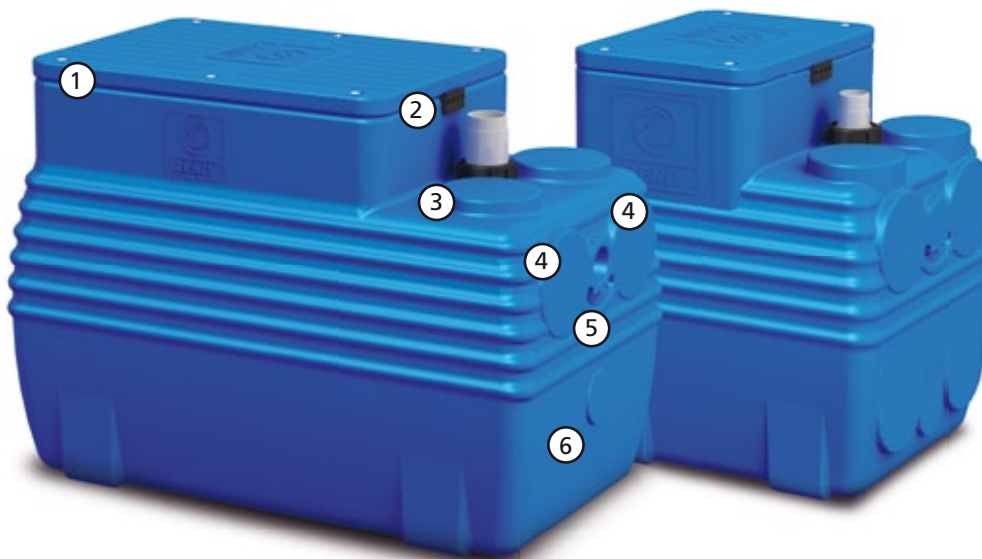

Все изображения являются лишь ориентировочными



1 Прочная крышка, допускающая хождение. Большой верхний проем позволяет использовать аварийный насос для экстренного опорожнения, делая эти операции простыми и гигиеничными.



2 ЗАПАТЕНТОВАННАЯ модульная система кабельной муфты, позволяющая извлекать насос без необходимости его отключения или вытаскивания провода питания (см. соответствующее руководство).



3 Герметичное уплотнение, обеспечиваемое уплотнениями из резины NBR с двумя манжетами и С-образной формой. Уплотнение позволяет быстрое подключение BlueBOX к различным трубам, решая проблемы вибрации.



4 Подготовка для входных труб сточных вод даже на боковых стенках.



5 Двойная встроенная ручка для подъема и переноски, облегчающая перемещение, даже вручную.



6 Подготовка для аварийного опорожнения в заниженном положении.

Разрешенные конфигурации

Возможны дополнительные конфигурации с погружными насосами других семейств Zenit. За дополнительной информацией обращайтесь в Отдел работы с заказчиками Zenit.

С КРЫЛЬЧАТКОЙ VORTEX	V	Фазы	P2 (кВт)	A	Rpm	Ø	Свободный просвет	Совместим с BlueBOX			
								90L	150L	250L	400L
DG Blue 40/2/G40V A1BM/50	230	1	0.3	2.3	2900	G 1½"	40 mm	•			
DG Blue 50/2/G40V A1BM/50	230	1	0.37	2.8	2900	G 1½"	40 mm	•	•		
DG Blue 75/2/G40V A1BM/50	230	1	0.55	4.1	2900	G 1½"	40 mm	•	•		
DG Blue 100/2/G40V A1BM/50	230	1	0.74	5.6	2900	G 1½"	40 mm	•	•	•	•
DG BluePRO 50/2/G40V A1BM/50	230	1	0.37	2.8	2900	G 1½"	40 mm		•		
DG BluePRO 75/2/G40V A1BM/50	230	1	0.55	4.1	2900	G 1½"	40 mm		•		
DG BluePRO 100/2/G40V A1BM/50	230	1	0.74	5.6	2900	G 1½"	40 mm		•	•	•
DG BluePRO 150/2/G50V A1CM/50	230	1	1.1	7.5	2900	G 2"	50 mm			•	•
DG BluePRO 200/2/G50V A1CM/50	230	1	1.5	10.0	2900	G 2"	50 mm			•	•
DG BluePRO 50/2/G40V A1BT/50	400	3	0.37	1.15	2900	G 1½"	40 mm		•		
DG BluePRO 75/2/G40V A1BT/50	400	3	0.55	1.6	2900	G 1½"	40 mm		•		
DG BluePRO 100/2/G40V A1BT/50	400	3	0.74	2.15	2900	G 1½"	40 mm		•	•	•
DG BluePRO 150/2/G50V A1CT/50	400	3	1.1	3.2	2900	G 2"	50 mm			•	•
DG BluePRO 200/2/G50V A1CT/50	400	3	1.5	4.3	2900	G 2"	50 mm			•	•
DGO 150/2/G65V A1CM/50	230	1	1.1	8.2	2900	G 2½"	65 mm				•
DGO 200/2/G65V A1CM/50	230	1	1.5	9.9	2900	G 2½"	65 mm				•
DGO 150/2/G65V A1CT/50	400	3	1.1	2.7	2900	G 2½"	65 mm				•
DGO 200/2/G65V A1CT/50	400	3	1.5	3.6	2900	G 2½"	65 mm				•

l/s	0	2	4	6	8	10	12
l/min	0	120	240	360	480	600	720
m³/h	0	7.2	14.4	21.6	28.8	36.0	43.2

DGBLUE 40/2/G40V A1BM/50	6.0	4.0	1.7				
DGBLUE 50/2/G40V A1BM/50	7.6	5.5	2.9				
DGBLUE 75/2/G40V A1BM/50	10.1	8.5	5.7	2.6			
DGBLUE 100/2/G40V A1BM/50	11.6	10.2	7.6	4.3			
DG BluePRO 50/2/G40V A1BM(T)/50	7.0	4.9	2.4				
DG BluePRO 75/2/G40V A1BM(T)/50	10.2	8.0	5.5	2.6			
DG BluePRO 100/2/G40V A1BM(T)/50	11.4	9.8	7.4	4.4			
DG BluePRO 150/2/G50V A1CM(T)/50	12.3	10.7	8.8	6.5	4.4	2.4	
DG BluePRO 200/2/G50V A1CM(T)/50	15.3	13.7	11.7	9.4	7.1	4.7	2.5
DGO 150/2/G65V A1CM(T)/50	8.0	7.2	6.1	4.7	3.0		
DGO 200/2/G65V A1CM(T)/50	9.7	8.8	7.7	6.3	4.7	3.0	

ИЗМЕЛЬЧИТЕЛИ	V	Фазы	P2 (кВт)	A	Rpm	Ø	Совместим с BlueBOX			
							90L	150L	250L	400L
GR BluePRO 100/2/G40H A1CM/50	230	1	0.74	5.5	2900	G 1½"-DN32 PN6	•	•	•	•
GR BluePRO 150/2/G40H A1CM/50	230	1	1.1	7.5	2900	G 1½"-DN32 PN6			•	•
GR BluePRO 200/2/G40H A1CM/50	230	1	1.5	10.0	2900	G 1½"-DN32 PN6			•	•
GR BluePRO 100/2/G40H A1CT/50	400	3	0.74	2.7	2900	G 1½"-DN32 PN6	•	•	•	•
GR BluePRO 150/2/G40H A1CT/50	400	3	1.1	3.2	2900	G 1½"-DN32 PN6			•	•
GR BluePRO 200/2/G40H A1CT/50	400	3	1.5	4.3	2900	G 1½"-DN32 PN6			•	•

l/s	0	1	2	3	4	5
l/min	0	60	120	180	240	300
m³/h	0	3.6	7.2	10.8	14.4	18.0

GR BluePRO 100/2/G40H A1CM(T)/50	18.0	16.4	14.4	11.5	6.9		
GR BluePRO 150/2/G40H A1CM(T)/50	21.1	19.6	17.9	15.1	10.4	3.0	
GR BluePRO 200/2/G40H A1CM(T)/50	27.0	25.6	23.6	20.7	16.1	9.3	

Типы установки

Подъемные станции **BlueBOX** могут устанавливаться на пол или же под землей. Они предназначены для использования насосов Zenit с крыльчаткой vortex или с системой измельчения, которые должны заказываться отдельно, в зависимости от конкретных потребностей.

Многочисленные устройства для входных и выходных труб обеспечивают оптимальную установку даже в случае использования с существующими системами. Кроме того, имеющиеся многочисленные гидравлические и электрические аксессуары придают практичности в установке и использовании подъемных станций BlueBOX.

BlueBOX 90 - 150

Установка

Ввиду небольших размеров, модели на 90 и 150 литров позволяют прямую установку насоса. Днище **BlueBOX** профилировано таким образом, чтобы удерживать насос в нужном положении без использования дополнительных аксессуаров.

Могут использоваться насосы DG Blue с крыльчаткой vortex или GRBlue с измельчителем. В последнем случае необходимо использовать обычный резьбовой угольник 90° для изменения направления напора.

Выходная труба из ПВХ, подключенная к насосу, оборудована резьбовой муфтой, позволяющей легко отделять насос от системы для проведения обслуживания, не отключая трубы от подъемной станции.

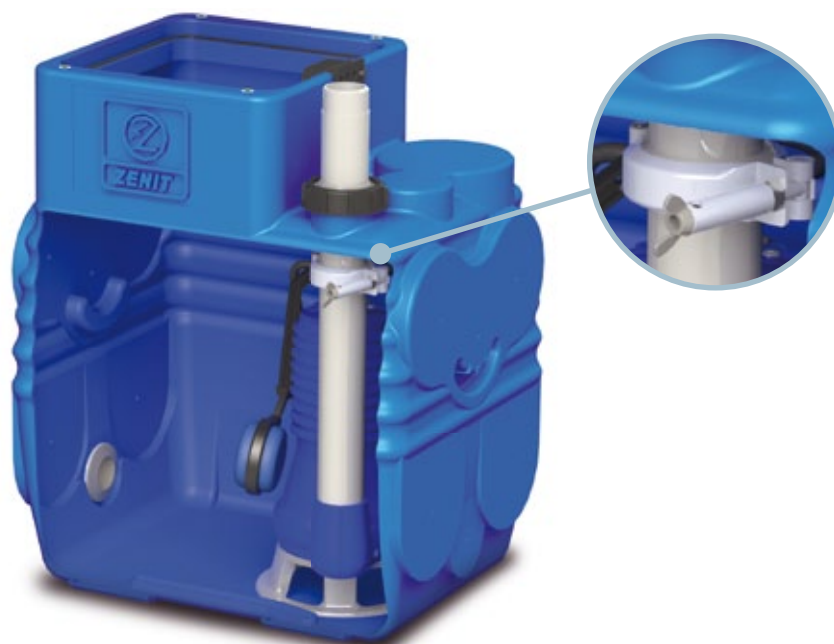
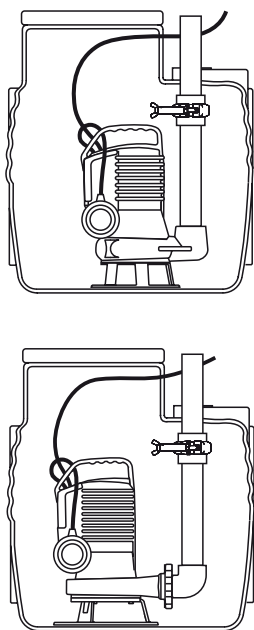

Все изображения являются лишь ориентировочными

Комплект электрических аксессуаров

В этих моделях рекомендуется использовать насосы, оборудованные поплавком запуска/остановки.

Это делает установку простой и экономичной.

При необходимости можно использовать дополнительный поплавок с функцией аварийного сигнала на случай перелива, который подключается к электрическому щиту управления.

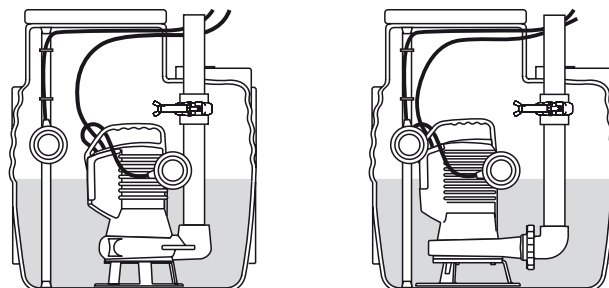

BlueBOX 250 - 400

Установка

Фиксированная установка

Идеальная установка для насосов с вертикальным напором до 2½”
Насос устанавливается на дно емкости. Особенная форма дна сохраняет насос в правильном положении.

К конечной части напорной трубы может быть подключен обратный клапан шарового или гильотинного типа.

Фиксированная установка, несомненно, является самой простой и экономичной.

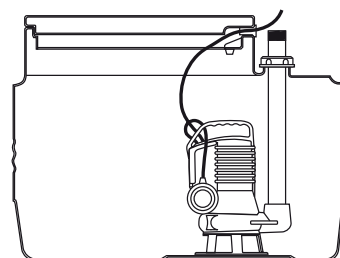

Установка с донным соединительным устройством (ДСУ)

Установка с донным соединительным устройством позволяет просто поднимать и устанавливать насос на место без опорожнения емкости. Насосы с вертикальным напорным отверстием могут устанавливаться с использованием специального комплекта для горизонтального ДСУ. Это универсальная установка, облегчающая операции обслуживания или замены электронасоса.

Для получения более подробной информации см. раздел Аксессуары.

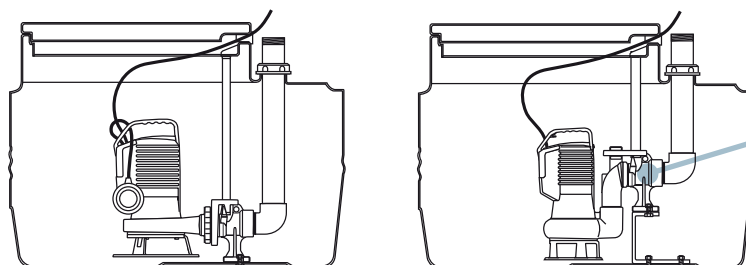

Установка с донным соединительным устройством (ДСУ) и шаровым клапаном (ШК)

Этот специальный и компактный аксессуар обеспечивает все преимущества обычного ДСУ, а также, благодаря встроенному сливному клапану, не допускает образование воздушных пробок в корпусе насоса в случае полного опорожнения.

Благодаря этому, специальный обратный шаровой клапан может устанавливаться непосредственно на напорной линии ДСУ внутри **BlueBOX**, обеспечивая небольшие габаритные размеры и установку без компромиссов.

Для получения более подробной информации см. раздел Аксессуары.

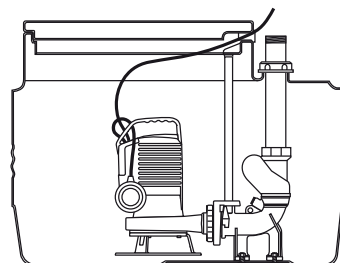

Комплект электрических аксессуаров

С встроенным поплавком

Для эксплуатации насосов, оборудованных поплавком, подъемная станция **BlueBOX** может использоваться без дополнительных электрических аксессуаров. Поплавок насоса выполняет включение и выключение в зависимости от достигнутого уровня.

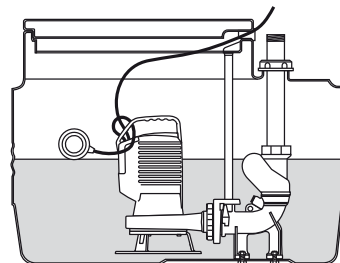

При отсутствии встроенного поплавка

В случае эксплуатации с насосами без поплавка, подъемная станция **BlueBOX** должна комплектоваться поплавками минимального, максимального уровня и, при необходимости, аварийной системой.

По заказу может поставляться электрический щит управления со всеми характеристиками, пригодными для работы одного или двух насосов (400 л) и таких аксессуаров, как система переключения или звуковая и световая сигнализация.

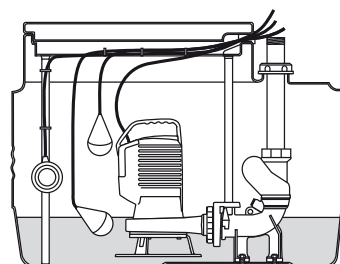

Габаритные размеры и вес*

BlueBOX 90L

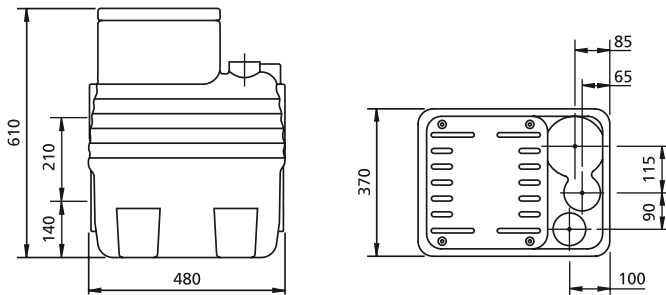

Вход	9 x Ø 110mm 1 x Ø 75 mm
Выход	1 x Ø 1½" - 2"
Вес	кг 9

BlueBOX 150L

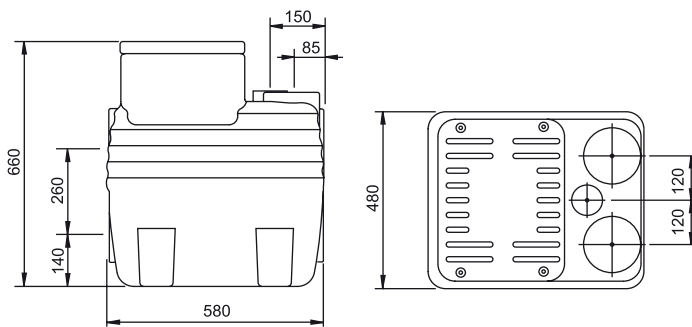

Вход	10 x Ø 75 o 110mm
Выход	1 x Ø 1½" - 2"
Вес	кг 11

BlueBOX 250L

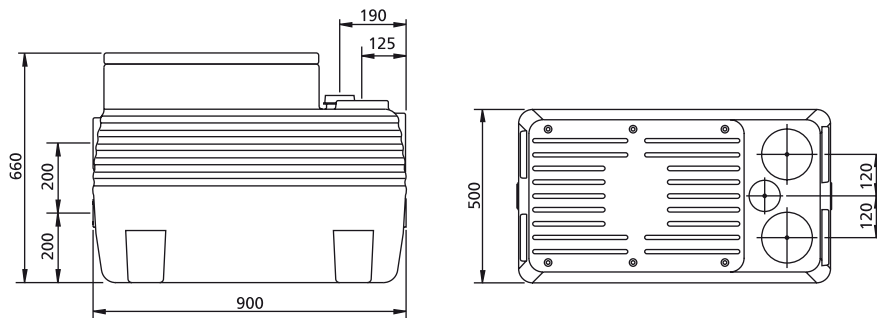

Вход	10 x Ø 75 o 110mm
Выход	1 x Ø 1½" - 2"
Вес	кг 15

BlueBOX 400L

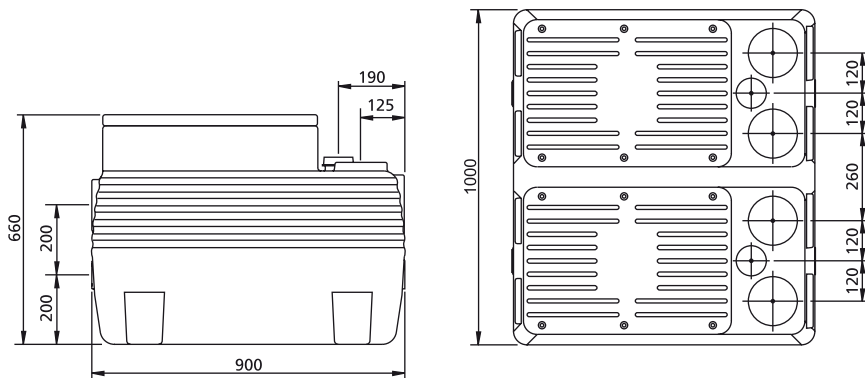

Вход	20 x Ø 75 o 110mm
Выход	2 x Ø 1½" + 2½"
Вес	кг 31

*Все размеры являются всего лишь ориентировочными. Размеры мм (данные без насоса и аксессуаров).

Способ установки

Установка подъемной станции **BlueBOX** очень простая. Она поставляется в частично собранном виде, чтобы уменьшить время на монтаж, затрачиваемое клиентом.

Многочисленные конструкторские решения облегчают выполнение операций установки, а входящие в комплект аксессуары позволяют оптимизировать систему в любых условиях.



1

Емкость **BlueBOX** может устанавливаться на пол или под землей. Подготовка для прохождения входных и выходных труб имеется на трех сторонах, следовательно, можно оптимизировать установку по собственным потребностям.



2

Перед окончательной установкой следует сделать отверстия в стенках чашечной фрезой, чтобы установить уплотнения, а затем и трубы в выбранных местах.



3

Для обеспечения отличной герметичности устанавливается входящая в комплект уплотнительная прокладка с двумя манжетами. Нет необходимости в использовании других герметиков, поэтому установка является чрезвычайно быстрой.



4

После окончательной установки нашей **BlueBOX** устанавливаются входные трубы сточной воды и аэрации.



5

Затем выполняется установка насоса, которая, несомненно, будет более простой, если мы выбрали **BlueBOX** с ДСУ. В этом случае достаточно будет сместить специальный фланец по направляющим трубам вплоть до получения отличного соединения с корпусом ДСУ. В комплекте **BlueBOX**, внутри нее, поставляется аксессуар, который после сборки обеспечивает аварийное опорожнение, используя сливное отверстие, находящееся в заниженном положении.



6

Электрические кабели проходят через специальные запатентованные кабельные муфты, обеспечивающие отличную герметичность. Перед прокладкой кабеля необходимо просверлить острым инструментом необходимые кабельные муфты и не трогать остальные, чтобы предотвратить вытекание жидкости и неприятные запахи.



7

Завершив установку и проверив работу насоса с соответствующими поплавками, можно закрепить крышку винтами. По ней можно ходить, но нельзя ездить.



8

Подъемная станция **BlueBOX** готова к эксплуатации. Большая гамма гидравлических и электрических аксессуаров позволяет решать любые потребности установки.



Приведенные данные не являются обязательными. Компания "Zenit" оставляет за собой право вносить изменения в изделия без предварительного уведомления.

29040020531600000

Rev. 4 - 2014