

Марка насоса	Подача м ³ /ч	Напор м	Привод кВт/об/мин	Привод марка	Масса насоса/агрегата кг
К 50-32-125	12,5	20	2,2x3000	АИР80В2У3	51/72
К 50-32-125 "а"	10	16	1,5x3000	АИР180А2У3	50/68
КМ 50-32-200/2-5	12,5	50	5,5x3000	АИР100L2	50/82
КМ 50-32-200а/2-5	12,5	32	3,0x3000	АИР90L2	50/63
КМ 65-50-125/2-5	25	20	3,0x2900	АИР90L2	37/50
КМ 65-50-125а/2-5	20	18	2,2x2900	АИР80В2	37/52
КМ 65-50-160/2-5	25	32	5,5x2900	АИР100L2	37/69
КМ 65-50-160а/2-5	20	30	4,0x2900	АИР100S2	37/63
КМ 80-65-160/2-5	50	32	7,5x2900	АИР112М2	45/85
КМ 80-65-160а/2-5	35	23	5,5x3000	АИР100L2	45/77
КМ 80-50-200/2-5	50	50	15,0x2900	АИР160S2	65/181
КМ 50-32-125а/2-5	45	40	11,0x2900	АИР132М2	65/143
КМ 100-80-160/2-5	100	32	15,0x2900	АИР160S2	67/183
КМ 100-80-160а/2-5	90	26	11,0x2900	АИР132М2	67/145
КМ 100-65-200/2-5	100	50	30,0x2900	АИР180М2	83/263
КМ 100-65-200а/2-5	90	40	22,0x2900	АИР180S2	83/213
КМ 125-100-160/2-5	160	30	22,0x2900	АИР180S2	220
КМ 125-100-160а/2-5	160	20	15,0x2900	АИР160S2	210
КМ150-125-250	200	20	18,5x1450		
КМ150-125-250а	180	16	15,0x1450		
КМ 40-25-160/2-5	6,3 4-9	32 33-29	2,2x2900	АИР80В2	40
КМ 40-25-160а/2-5	6,3 4-8	26 30-24	2,2x2900	АИР80В2	40
КМ 40-25-160б/2-5	6,3 4-7	20 21-19	1,5x2900	АИР80А2	35
КМ 40-25-160в/2-5	6,3 3-7	32 20-16	1,5x2900	АИР80А2	35
КМ 40-32-180/2-5	10 9-21	45 41-25	3,0x2900	АИР90L2	48
КМ 40-32-200/4-5	6,3 15-8	12 15-11	1,1x1500	АИР80А4	36
КМ 40-32-200б/4-5	6,3 4-7	6 8-6	5,5x1500	АИР112М4	36
КМ 160/20-5	160 130-190	20 23-12	15,0x1500	АИР160S4	248
КМ 160/20а-5	160 105-170	12 15-12	15,0x1500	АИР160S4	248

Габаритно-присоединительные размеры

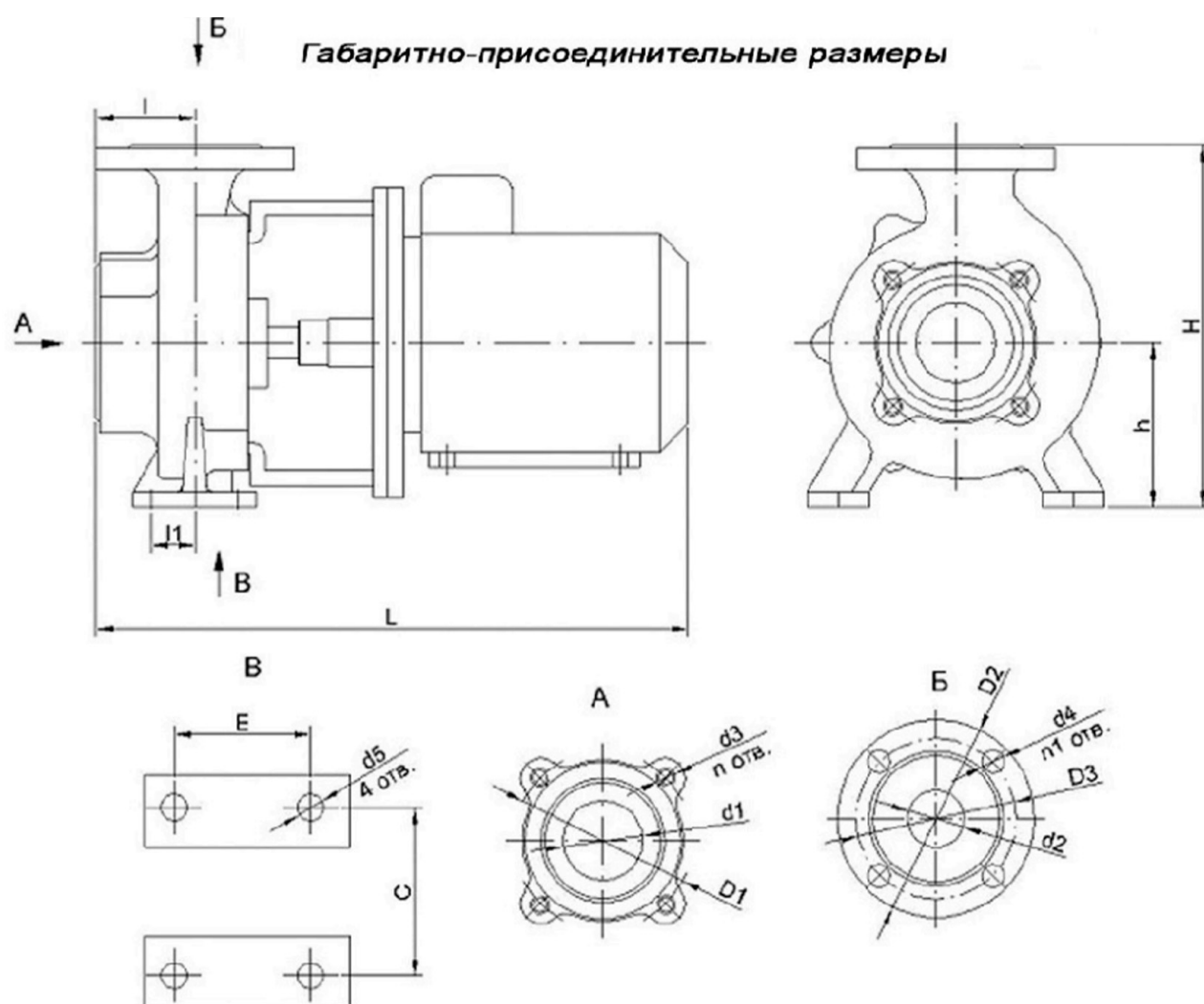

Типоразмер насоса	L	I	II	H	h	D1	D2	D3	d1	d2	d3	n	n1	d4	C	E
КМ50-32-125	490	80	35	252	112	110	120	90	50	32	M12	4	4	14	140	70
КМ 50-32-200	550	80	35	340	160	110	120	90	50	32	M12	4	4	14	140	70
КМ 65-50-125	545	80	35	292	132	145	160	125	65	50	M16	4	4	18	190	70
КМ 65-50-160	575	80	35	292	132	145	160	125	65	50	M16	4	4	18	190	70
КМ 80-65-160	625	100	35	312	132	160	180	145	80	65	M16	4	4	18	190	70
КМ80-50-200	785	100	35	360	160	160	160	125	80	50	M16	4	4	18	212	70
КМ100-80-160	855	100	48	370	160	180	195	160	100	80	M16	8	4	18	212	95
КМ 100-65-200	865	100	48	405	180	180	180	145	100	65	M16	8	4	18	250	95
КМ150-125-250	880	138	60	610	250	240	245	210	150	125	M20	8	8	18	315	120