

Марка насоса	Подача м ³ /ч	Напор м	Привод кВт/об/мин	Привод марка	Масса насоса/агрегата кг
К 8/18	8	18	1,5х3000	АИР80А2	50/70
К 8/18	8	18	2,2х3000	АИР80В2	50/72
К 20/18	20	18	2,2х3000	АИР80В2	60/78
К 20/30	20	30	4,0х3000	АИР100S2	61/100
К 20/30 "а"	20	25	3,0х3000	АИР90L2	60/90
К 20/30 "к"	25	30	5,5х3000	АИР100L2	61/100
К 45/30	45	30	7,5х3000	АИР112М2	81/135
К 45/30 "а"	35	23	5,5х3000	АИР100L2	80/125
К 90/20	90	20	7,5х2900	АИР112М2	81/135
К 90/20а	72	18	5,5х2900	АИР100L2	81/123
К 160/30	160 120-190	30 34-27	30х1450	АИР180М4	150/400
К 160/30а	140 115-185	28,6 31-25	22х1450	АИР180S4	150/308
К 160/30б	140 110-170	22 25-19	18,5х1450	АИР160М4	150/350
К 290/30	290 220-330	30 34-26	37х1450	АИР200М4	170/480
К 290/30а	250 195-300	24 27-20	30х1450	АИР180М4	170/420
К 50-32-125	12,5	20	2,2х3000	АИР80В2У3	51/72
К 50-32-125 "а"	10	16	1,5х3000	АИР180А2У3	50/68
К 65-50-125	25	20	2,2х3000	АИР80В2У3	66/87
К 65-50-160	25	32	5,5х3000	АИР100L2У3	68/110
К 65-50-160 "а"	20	30	4,0х3000	АИР100S2У3	67/103
К 80-65-160	50	32	7,5х3000	АИР112М2У3	71/127
К 80-65-160 "а"	35	23	5,5х3000	АИР100L2У3	70/112
К 80-50-200	50	50	15х3000	АИР160S2У3	97/227
К 80-50-200 "а"	40	40	11х3000	АИР132М2У3	96/189
К 100-80-160/2-5	100	32	15,0х3000	АИР160S2	112/242
К 100-80-160а/2-5	90	26	11,0х3000	АИР132М2	112/204
К 100-65-200/2-5	100	50	30,0х3000	АИР180М2	131/316
К 100-65-200а/2-5	90	40	18,5х3000	АИР160М2	131/275
К 100-65-250	100	80	45,0х3000	АИР200L2У3	255/405
К 100-65-250а	90	67	37,0х3000	АИР200М2У3	255/380
К 100-65-250/2-5	100	80	45х2900	АИР200L2	95/460
К 100-65-250а/2-5	90	67	37х2900	АИР200М2	95/435
К 150-125-250	200	20	18,5х1450	АИР160М4	115/265
К 150-125-315	200 120-240	32 36-30	30х1450	АИР180М4	300/490
К 200-150-250/4-5	315 220-378	20 22-18	30х1450	АИР180М4	170/460
К 200-150-250а/4-5	290 200-360	16 19-13	22х1450	АИР180S4	170/440

Габаритные и присоединительные размеры насоса
 1 - насос; 2 - муфта; 3 - кожух; 4 - электродвигатель; 5 - плита

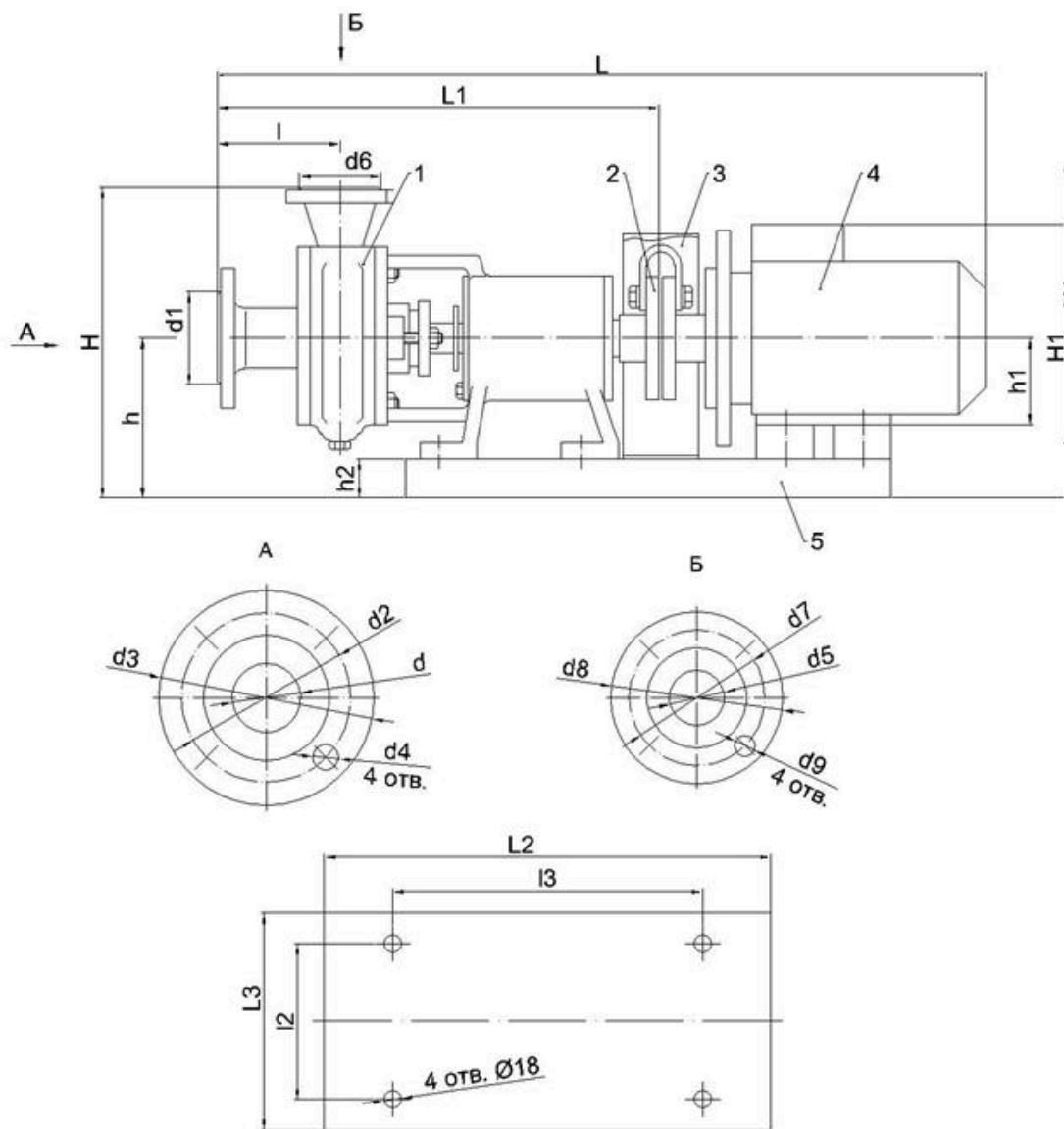

Типоразмер насоса	L	L1	L2	L3	I	I1	I2	I3	H	H1
К 8/18	773	468	500	250	121	120	220	300	281	294
К 20/18	777	467	500	250	121	129	220	308	306	294
К 20/30	837	467	520	280	121	118	250	335	306	321
К 20/30а	822									326
К 45/30	1042	585	645	310	159	137	280	450	336	384
К 45/30а	985									366
К 90/20	1042									384

Типоразмер насоса	h	h1	h2	d	d1	d2	D3	d4	d5	d6	d7	d8	d9
К 8/18	156	80	36	40	80	100	130	14	32	70	90	120	14
К 20/18	156	80	36	50	50	110	140	14	40	80	100	130	
К 20/30	172	100	36	50	90	110	140	14	40	80	100	130	
К 20/30а		90											
К 45/30	202	112	36	80	128	150	185	18	50	90	110	140	
К 45/30а		100											
К 90/20		112											18

Габаритные и присоединительные размеры
1 - насос; 2 - муфта; 3 - кожух; 4 - электродвигатель; 5 - плата

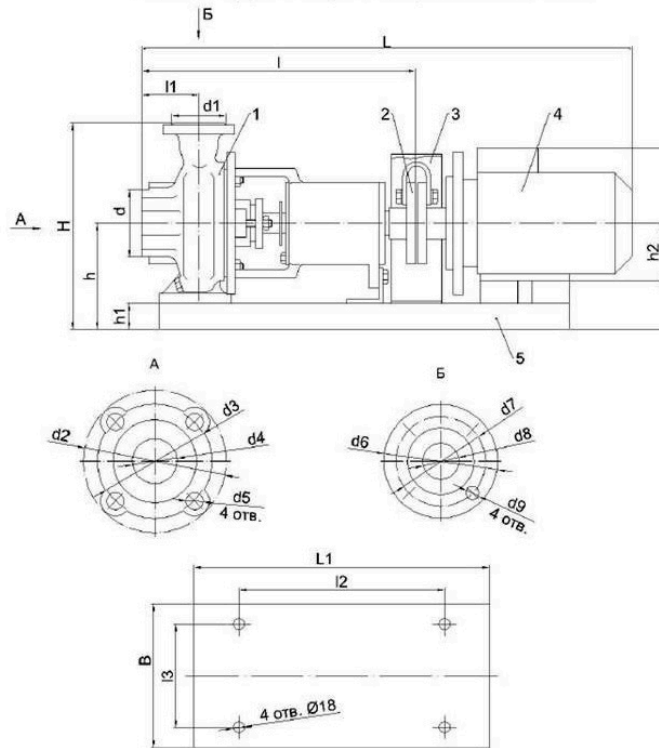

Типоразмер насоса	L	L1	I	II	I2	I3	H	H1	h	h1	h2
К 50-32-125	710	600	385	80	400	230	288	272	148	36	80
К 50-32-125 а	685										
К 65-50-125	820	680	465	80	440	290	328	338	168	36	90
К 65-50-160	860	750			500	285					328
К 65-50-160 а	835	720	400	100	475	285	348	341	168	36	100
К 80-65-160	845	675			455						315
К 80-65-160 а	800	655	400	100	475	285	348	341	168	36	100
К 80-65-160 (10 кгс/см ²)	845	675			455						315
К 80-65-160 а (10 кгс/см ²)	800	655	470	100	630	370	396	456	196	36	160
К 80-50-200	1005	870			510	340					381
К 80-50-200 а	975	840	600	100	660	370	406	456	216	36	160
К 100-80-160	1220	1015			320	381					132
К 100-80-160 а	1115	960	700	370	441	481	456	216	36	36	180
К 100-65-200	1305	1100									456
К 100-65-200 а	1270	1100	640	140	800	365	710	560	350	100	160
К 100-65-250	1300	1150									140
К 150-125-250	1330	1080	658	140	800	365	730	615	370	120	160
К150-125-315	1360	1145	667	140	800	448	755	560	400	120	180

Типоразмер насоса	B	d	d1	d2	d3	d4	d5	n	d6	d7	d8	d9
К 50-32-125	260	90	70	140	110	50	14	4	120	90	32	14
К 50-32-125 а												
К 65-50-125	320	122	102	180	145	65	18	4	160	125	50	18
К 65-50-160												
К 65-50-160 а	320	128	100	185	150	80	M16	4	160	130	65	14
К 80-65-160												
К 80-65-160 а	320	133	122	195	160	80	M16	4	180	145	65	18
К 80-65-160 (10 кгс/см ²)												
К 80-65-160 а (10 кгс/см ²)	400	142	102	190	160	100	M16	4	160	125	50	18
К 80-50-200												
К 80-50-200 а	400	158	133	215	180	100	M16	8	195	160	80	18
К 100-80-160												
К 100-80-160 а	400	158	122	215	180	100	M16	8	180	145	65	18
К 100-65-200												
К 100-65-200 а	420	212	184	280	240	100	M20	8	245	210	125	18
К 100-65-250												
К 150-125-250	420	212	184	280	240	150	M20	8	245	210	125	18
К 150-125-315												
К150-125-315	500	212	184	280	240	150	M20	8	245	210	125	18