

**MGF**[www.mgftools.com](http://www.mgftools.com)

Профессиональное насосное оборудование

*Работа в удовольствии*

CE

 **Рутектор**

# Паспорт

## Инструкция по эксплуатации

Арт. 905650

**Электрические насосы для гидравлических испытаний**

Руководство пользователя

изм. 1.1 от 04/09/2013



Настоящее руководство составлено в соответствии со следующими директивами: 98/37/ЕЕС, 2006/42/ЕЕС, UNI-EN 10893

## Введение

Поздравляем Вас! Оборудование, которое Вы приобрели, изготовлено из высококачественных материалов и с применением высоких технологий обработки. Соответствие нашим высоким нормам качества обеспечит для Вас долгий срок службы и надежность в эксплуатации.

## Назначение

Настоящий насос предназначен для мелкомасштабных работ по перекачиванию и заполнению, а также для гидравлических испытаний установок. Насос может работать со всеми видами жидкостей с максимальной вязкостью 1,5 м Па·с и с водяными растворами при РН в пределах от 7 до 12.

MGF не несет никакой ответственности за неполадки или низкокачественную работу, если насос использовался неправильно или для целей, не предназначенных для него, или подвергался переделкам.

## ТЕХНИЧЕСКАЯ ПОМОЩЬ

За любой технической поддержкой связывайтесь с нами по какому-либо из указанных способов:

Тел.: + 39 0521 818301

Факс: + 39 0521 818202

e-mail: [assistenza@mgftools.com](mailto:assistenza@mgftools.com)

Мы обслужим Вас по возможности в кратчайший срок.

Материал, отправляемый для ремонта, должен быть санкционирован RMA (обязательное условие для вывоза любых ремонтируемых изделий).

## ТЕХНИЧЕСКИЕ УСЛОВИЯ

Изделие	Макс. давление	Расход	Вес	Мощность
905650	500 бар	7-15 л/мин	140 кг	400В~50Гц 15 кВт 29А

## Техника безопасности

Не допускайте к месту работы насоса посторонних. Оператор должен быть одет в защитные перчатки и маску, которая защитит глаза от возможных травм.

Перед работой проверьте нагнетательный шланг на целостность и уплотнение всех резьбовых соединений.

## Пуск – Установка

Прежде чем начинать работу, проверьте, наличие всего дополнительного оборудования. Сохраните упаковку для возможной будущей транспортировки или хранения.

**Подсоединение шланга:** наденьте резьбовой шланг высокого давления и всасывающий шланг (если он не присоединен к источнику водоснабжения), не прилагая слишком большого усилия затяжки.

**Подсоединение к источнику водоснабжения:** поступающая вода должна быть чистой, не содержать коррозионных веществ и, по возможности, без извести. Максимально

разрешенная температура для поступающей воды – 60°C. Присоединение требует диаметра шланга не менее ½ дюйма (внутр. диам. 13 мм) и давления 15 бар. По возможности укоротите соединительный шланг и устраните все узкие места. Минимальный расход составляет 10 л/мин.

**Подключение напряжения:** перед подключением убедитесь, что, электроустановка соответствует требованиям техники безопасности и требуемой выходной мощности. Установка должна быть оборудована аварийным выключателем и устройством заземления. Перед присоединением выключите насос. Не присоединяйте другие потребители на одну и ту же точку. При использовании длинных силовых кабелей убедитесь, что сечение каждого кабеля соответствует электроток, чтобы избежать высоких температур и потерь электроэнергии.

**Продувка воздухом:** во избежание колебаний давления из-за внутреннего воздушного насоса, следует отключить всю воздушную внутреннюю установку для обеспечения полного заполнения водяной установки.

### Указания к эксплуатации

**Устройство регулировки давления позволяет работать при разных уровнях давления.** Для регулирования давления поверните регулятор давления (красная круглая ручка). Минимальное давление может меняться в зависимости от давления поступающей среды. Если Вы хотите только установить давление внутри насоса без заполнения системы, выполните установку давления закрытием крана на приборе HELP.

**Для заполнения системы** откройте клапан на приборе HELP.

**Закройте клапан «TEST», как только будет достигнуто желаемое давление.** Таким образом Вы отсекаете насос от испытания и всего входного оборудования, в то же время можете продолжать следить за давлением по манометру. Для длительных испытаний Вы можете отсоединить прибор HELP от насоса и оставить его только на участке строительства.

**Не оставляйте насос в положении «ON» при закрытом клапане «TEST».** Через несколько минут байпасная вода повысит температуру, что может привести к повреждению сальников.

**Температура воды и воздушные пузырьки:** температура воды и воздушные пузырьки могут изменить давление внутри установки. Принимайте эти факторы во внимание при тестировании крупномасштабных установок с большими перепадами температуры.

**Водяные струи под высоким давлением могут при неправильном использовании привести к повреждениям.** Избегайте запуск насоса без присоединения его к установке. **Всегда работайте с соблюдением общих требований техники безопасности:** не допускайте водяных потоков внутри насоса, пользуйтесь специальной обувью и защитными очками.

**Соблюдайте правила электробезопасности:** техническое обслуживание и проверка допускаются только тогда, когда насос отсоединен от электрической сети. Не подвергайте силовой кабель напряжениям, в случае повреждения заменяйте его. Следите, чтобы все электрические части были сухими.

**Шланги высокого давления необходимо проверять на наличие повреждений.** В случае необходимости заменяйте их, пользуясь фирменными запасными шлангами. Замену можно проводить только при выключенном двигателе и сброшенном давлении.

**Всегда обеспечивайте вентиляцию двигателя.** Проверьте правильность воздушного потока двигателя от корпуса.

Проверяйте **впускной фильтр** перед каждым испытанием.

По истечении 50 часов работы **замените масло**, а затем заменяйте его после каждых 100 часов. Пользуйтесь минеральным маслом SAE30. Эта периодичность замены может меняться при более жестких рабочих условиях.

Если Вы не пользуетесь насосом в течение долгого времени, или Вы используете его в странах с низкими температурами окружающей среды, закачайте небольшое количество незамерзающего раствора внутрь насоса. Это продлит срок службы сальников. Перед повторным запуском насоса поверните вал через отверстие на корпусе для разблокировки в случае необходимости клапанов.

Перед запуском проверните, если нужно (залипшие сальники), вал вручную.

### **Устранение неисправностей**

**Насос не достигает требуемого давления:** проверьте в следующей очередности: входной фильтр, воздушный насос, клапаны, соединение на входе (дет. № 85), сальники.

**Постоянное изменение давления:** проверьте внутренний воздушный насос или установки. Проверьте наличие грязи внутри насоса, состояние клапанов. Проверьте состояние фильтра и сальников.

**Внезапное снижение давления:** проверьте фильтр и клапаны на наличие загрязнений. Затем проверьте сальники.

**Насос работает шумно:** проверьте работу всасывания воздуха. Прочистите клапаны и проверьте их работу. Прочистите фильтр. Проверьте температуру воды. Проверьте механические детали, в частности, шариковые подшипники.

**Вода в масляной системе:** проверьте масло и проверьте наличие повреждений в сальниках и кольцах. Эти неисправности могут быть вызваны высокой влажностью.

**Утечка воды через крышку:** заменить сальники и кольца.

**Утечка масла:** заменить масляные прокладки.

**При включении слышен гул, однако, двигатель не вращается:** немедленно выключите двигатель и проверьте, не заблокирован ли насос. Проверьте, соответствует ли напряжение в электрической сети данным на паспортной табличке. Помните, что длинный силовой кабель может вызвать падение напряжения. Проверьте напряжение на вилке насоса.

**Двигатель неожиданно останавливается:** тепловая защита отключила насос из-за превышения температуры. Проверьте правильность напряжения, не заблокирован ли вал насоса или поворачивается с трудом. Выждите десять минут, затем перезапустите насос.

**Двигатель не запускается:** проверьте электрические соединения, вилку и выключатель. Если необходимо, дождитесь повторного запуска термовыключателя.

## Декларация о соответствии

MGF srl Via Chico Mendes, 8 – 43055 Mezzano Inferiore (Парма) – Италия, заявляет, что опрессовочные насосы (арт. 905650) соответствуют следующим директивам: 2006/42/CE, 2006/95/CE, 2004/108/CE, 2006/1907/CE, 2012/19/CE, 2011/65/CE.

Инж. Франческо Майоли  
MGF srl

## Схемы

### Однофазный

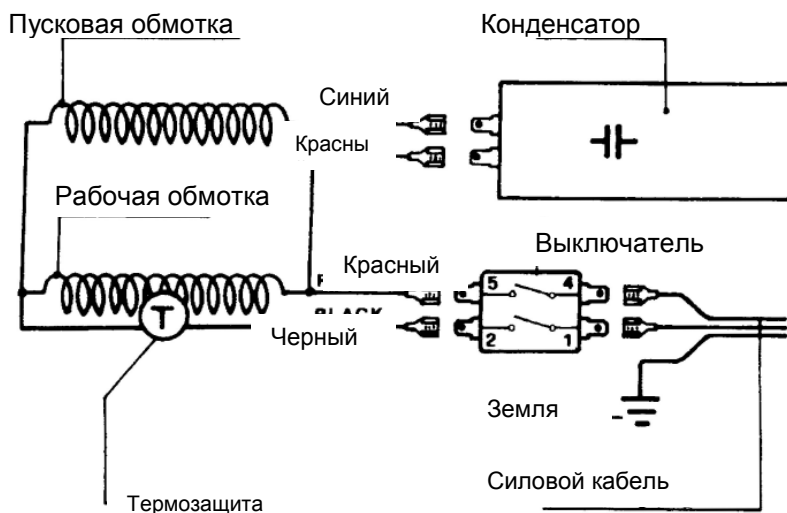

### Трёхфазный

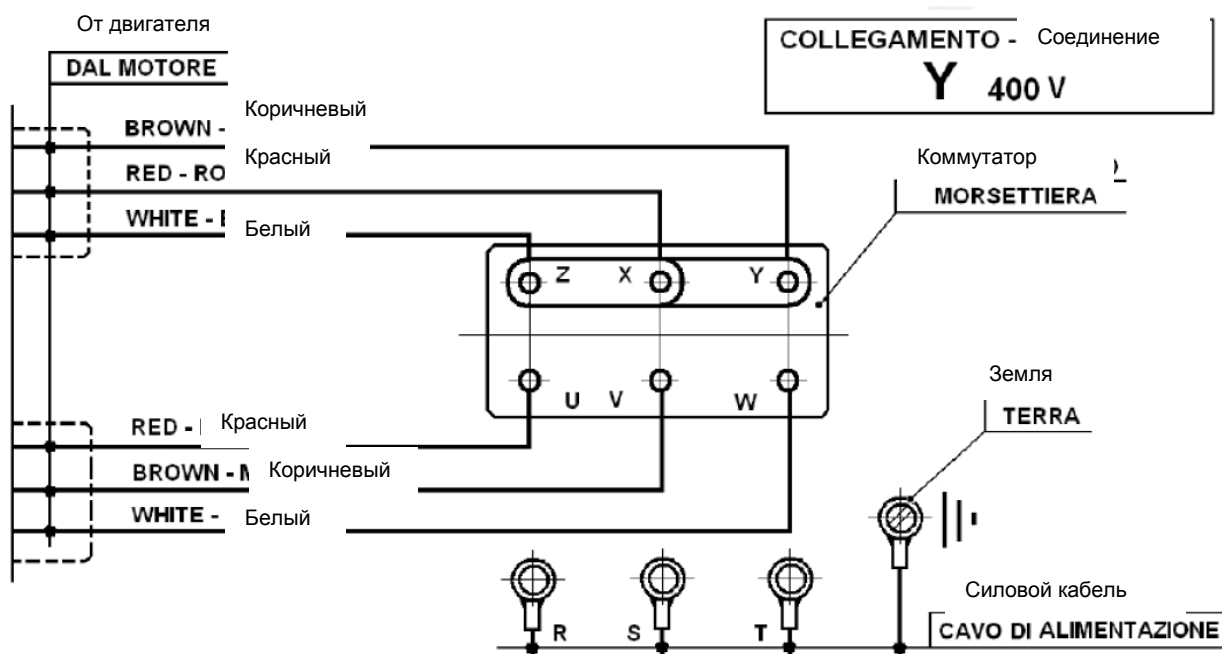

### Гарантийные обязательства.

Гарантийный срок эксплуатации насоса составляет 12 месяцев со дня продажи, при условии соблюдения потребителем правил транспортировки, хранения и эксплуатации.

Гарантийное обслуживание осуществляет ООО «Рутектор».

Гарантия не предусматривает возмещение материального ущерба или травм, связанных с эксплуатацией наших насосов.

Гарантийному ремонту не подлежат поломки, возникшие по причине неправильного подключения к электросети, отсутствия надежной защиты, дефектного монтажа, неправильно выполненной наладки и работы с коррозионно-активными жидкостями.

**ОСОБЕННОСТИ:** гарантия недействительна, если насос был разобран, самостоятельно отремонтирован или испорчен покупателями.

Насос Компакт- \_\_\_\_\_ № (если есть) \_\_\_\_\_ (заполняется покупателем)

Дата продажи определяется по отгрузочным документам (товарном чеке, накладной и т.п.).

ООО «Рутектор»

107553, г. Москва, улица Черкизовская Большая, дом 24А, стр.6.

Телефон: +7 (495) 660-00-69 e-mail: info@rutector.ru www.rutector.ru