

Характеристики

Кассетные блоки с круговым потоком (панель: PB-950QB)



YR-HRS01



AB71F2LR1FA
AB105F2LR1FA
AB140F2LR1FA

Наименование модели	Внутренний блок	AB71F2LR1FA	AB105F2LR1FA	AB140F2LR1FA
	Наружный блок	1U71F2LR1FA	1U105F2LQ1FB	1U140F2LC1FB
Охлаждение				
Мощность, номинал (мин. ~ макс.), кВт		7,1	10,55	14,5
Энергоэффективность	EER	3,21	3,21	3,21
Потребляемая мощность, номинал, кВт		2,21	3,29	4,52
Гарантированный диапазон рабочих температур окружающего воздуха, °C		-25 ~ 46*	-25 ~ 46*	-25 ~ 46*
Обогрев				
Мощность, номинал (мин. ~ макс.), кВт		7,4	11,7	15,25
Энергоэффективность	COP	3,62	3,55	3,52
Потребляемая мощность, номинал, кВт		2,04	3,30	4,33
Гарантированный диапазон рабочих температур окружающего воздуха, °C		-15 ~ 24	-15 ~ 24	-15 ~ 24
Внутренний блок				
Параметры сети электропитания	Ф / В / Гц	1 / 230 / 50		
Размеры блока (Ш × Г × В), мм	Без упаковки	840 × 840 × 204	840 × 840 × 246	840 × 840 × 288
	В упаковке	990 × 990 × 310	990 × 990 × 330	990 × 990 × 380
Вес, кг	Без упаковки	23	24	27
	В упаковке	28	31	33
Расход воздуха (турбо / выс. / средн. / низк. / тихий режим), м³/час		1650 / 1550 / 1350 / 1000 / 900	2160 / 2060 / 1760 / 1500 / 1000	2250 / 2150 / 2050 / 1750 / 1100
Уровень звукового давления (турбо / выс. / средн. / низк. / тихий режим), дБ(А)		47 / 45 / 42 / 39 / 37	52 / 50 / 47 / 44 / 42	52 / 50 / 47 / 44 / 42
Пульт управления	Стандартно	YR-HRS01		
	Опционально	HW-SA201ABK		
Панель				
Размеры блока (Ш × Г × В), мм	Без упаковки	950 × 950 × 50	950 × 950 × 50	950 × 950 × 50
	В упаковке	1013 × 1035 × 125	1013 × 1035 × 125	1013 × 1035 × 125
Вес, кг	Без упаковки	5,8	5,8	5,8
	В упаковке	8,8	8,8	8,8
Наружный блок				
Параметры сети электропитания	Ф / В / Гц	1 / 230 / 50	3 / 400 / 50	3 / 400 / 50
Производитель компрессора		HIGHLY	HIGHLY	HIGHLY
Тип компрессора		Роторный	Роторный	Роторный
Размеры блока (Ш × Г × В), мм	Без упаковки	890 × 340 × 700	950 × 370 × 815	1050 × 400 × 836
	В упаковке	985 × 430 × 720	1085 × 465 × 850	1160 × 530 × 996
Вес, кг	Без упаковки	38	54	87
	В упаковке	42	60	113
Уровень звукового давления (выс. скорость), дБ(А)		54	56	58
Тип хладагента		R32		
Заводская заправка хладагента, кг		1,0	2,25	2,55
Трубопроводы хладагента	Диаметр жидкост. трубы, мм	9,52	9,52	9,52
	Диаметр газовой трубы, мм	15,88	15,88	19,05
	Макс. длина / перепад высот, м	35 / 15	50 / 30	60 / 30
	Макс. длина трубопроводов без дополнительной заправки, м	10	30	30
	Дополнительная заправка, г/м	45	45	45

*Примечание: при установке соответствующего нагревателя картера компрессора допускается эксплуатация при температуре окружающего воздуха до -40 С.

Габаритные размеры

Кассетные блоки

AB71F2LR1FA, AB105F2LR1FA, AB140F2LR1FA

PB-950QB

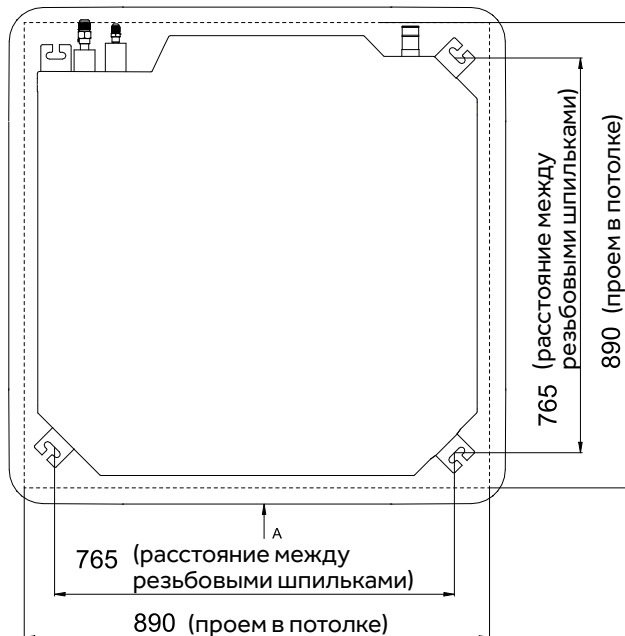
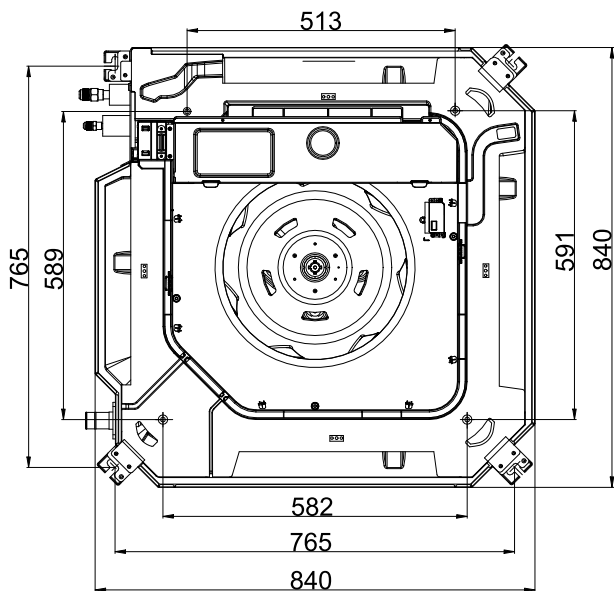

AB71F2LR1FA

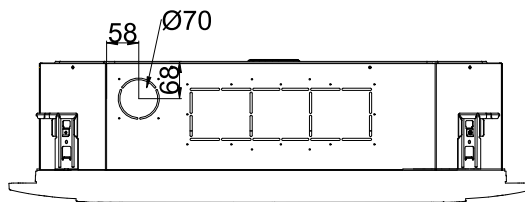
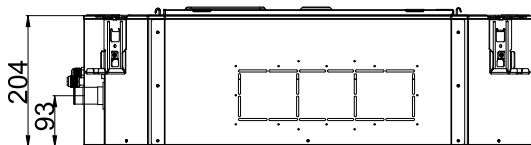

AB105F2LR1FA

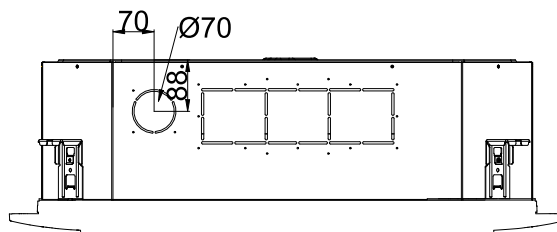
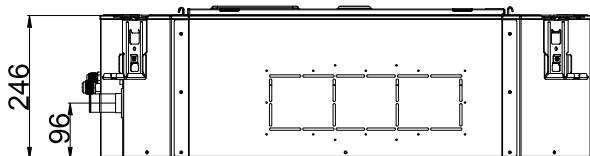

AB140F2LR1FA

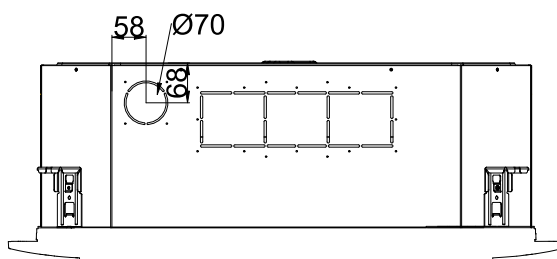
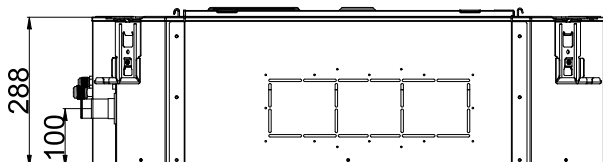

Габаритные размеры

Наружные блоки

1U71F2LR1FA

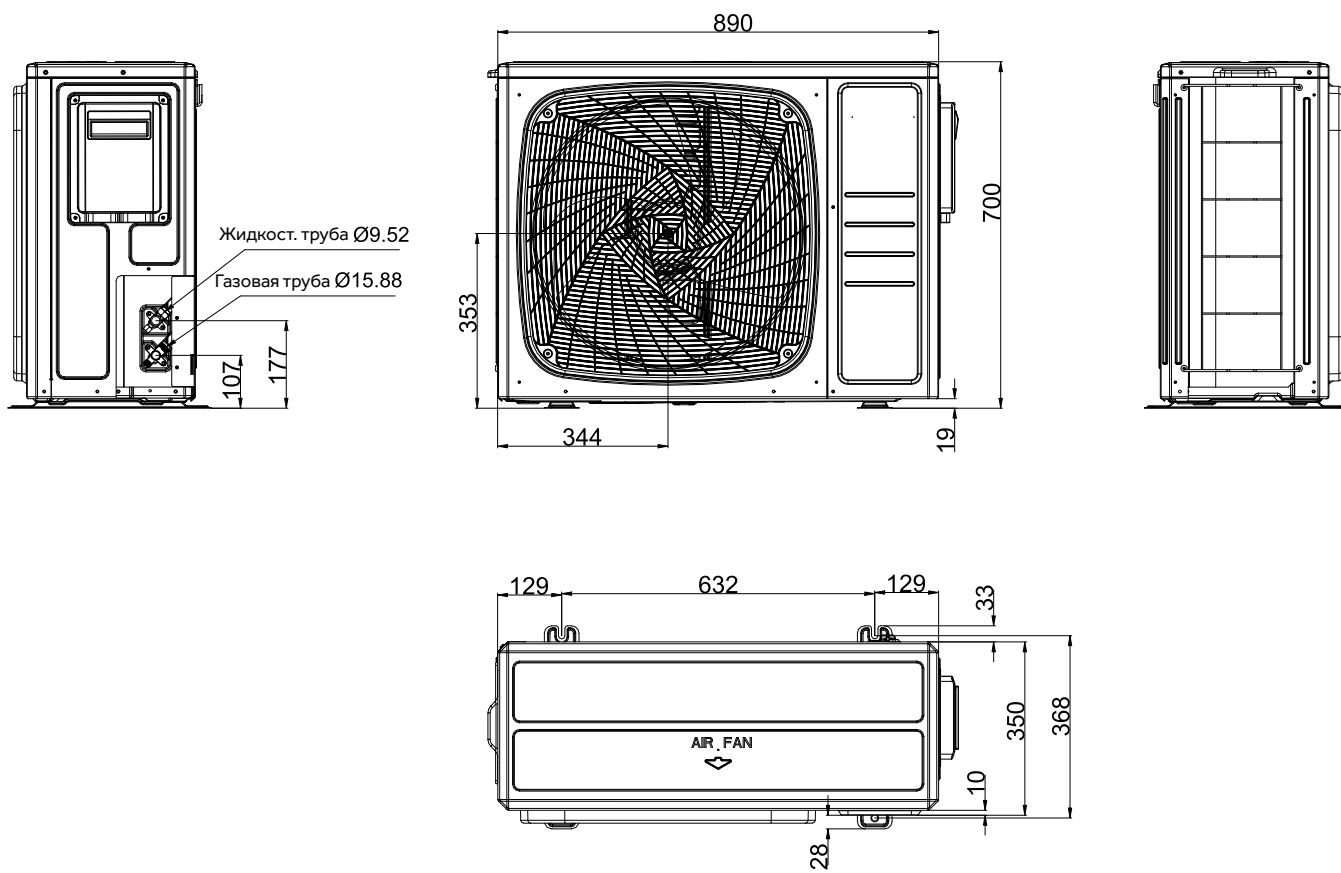

Габаритные размеры

Наружные блоки

1U105F2LQ1FB

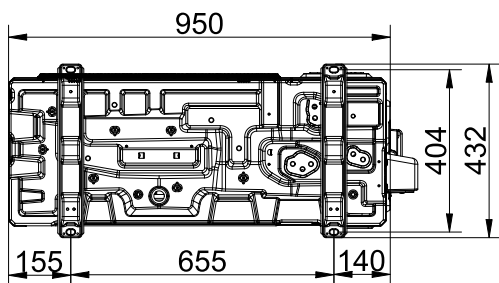
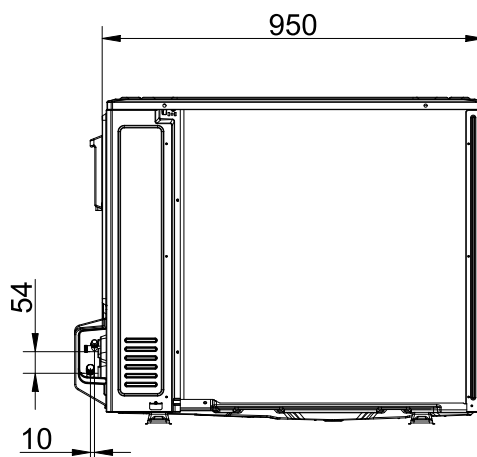
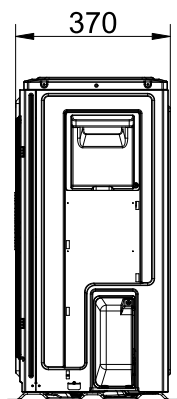
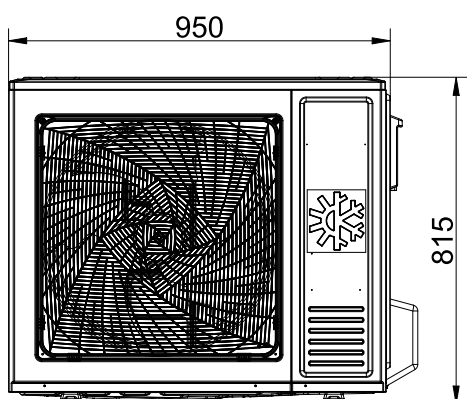
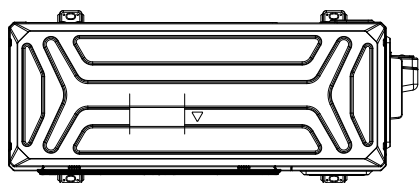

Наружные блоки

1U140F2LC1FB

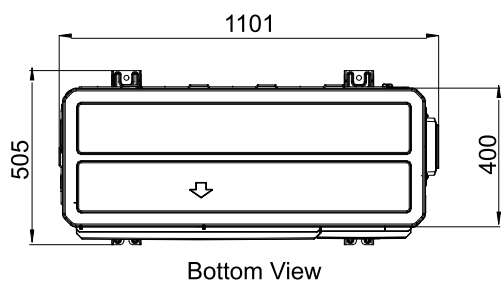

Bottom View

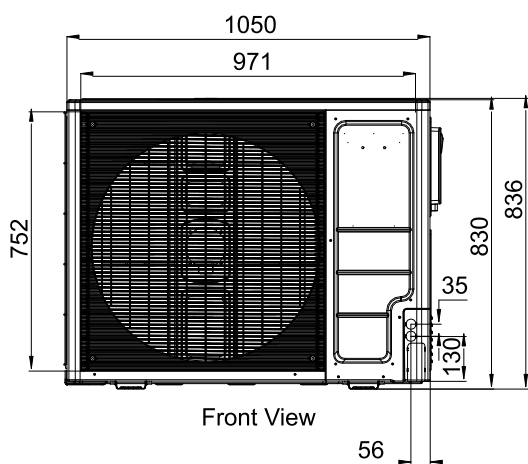

Front View

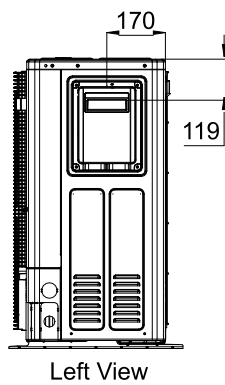

Left View

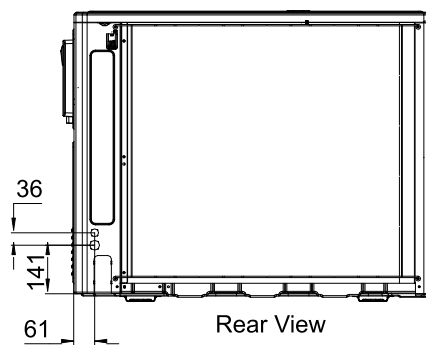

Rear View

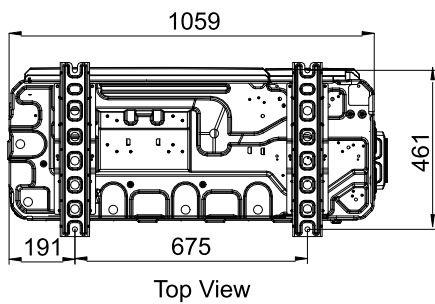

Top View