

ТЕХНИЧЕСКИЙ ПАСПОРТ ИЗДЕЛИЯ

КРАН ЗАПОРНЫЙ ЛАТУННЫЙ СЕРИИ R85XXX



Декларация о соответствии ЕАЭС №RU Д-ИТ.РА08.В.69663/22
Срок действия: с 30.11.2022г. по 29.11.2027г

Производитель: Giacomini SPA, Via per Alzo, 39, 28017 San Maurizio d'Opaglio (NO) ITALY

Назначение и область применения

Краны запорные серий R85XXX предназначены для промышленного и бытового использования в качестве запорной арматуры в системах отопления, охлаждения, холодного и горячего водоснабжения, транспортирования сжатого воздуха, нефтепродуктов, жидкостей и газов не агрессивных к материалам крана в пределах допустимых значений температуры и давления, указанных в настоящем паспорте.

Обозначения

R85 кран запорный

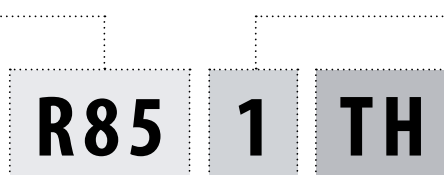

тип исполнения резьбового подсоединения и ручки

- 0 – резьба внутренняя/внутренняя, ручка рычажная
- 1 – резьба внутренняя/внутренняя, ручка бабочка
- 3 – резьба наружная/наружная, ручка бабочка
- 4 – резьба внутренняя/наружная, ручка бабочка
- 8 – отводы под пайку, ручка рычажная
- 9 – с отводом (полусоном), внутренняя/наружная резьба, ручка бабочка

вид исполнения

TH – удлиненная ручка для возможности использования теплоизоляции на трубопроводе

T –штуцер для термодатчика



Использование запорных кранов в качестве регулирующей арматуры не допускается.

Технические характеристики

R850

Артикул/Код	Размер									Вес, кг
	Размер резьбы	Условный проход	A, мм	I, мм	B, мм	J, мм	H, мм	C, мм	Kv	
R850X001 R850X021	1/4"	8	43	21	37	10	17	42	6,6	0,07
R850X002 R850X022	3/8"	10	46	23	42	12	20	78	6,7	0,12
R850X003 R850X023	1/2"	15	53	27	51	16	25	78	12,7	0,175
R850X004 R850X024	3/4"	20	60	30	67	20	31	96	24,6	0,27
R850X005 R850X025	1"	25	74	37	76	24	38	96	48,5	0,405
R850X006 R850X026	1 1/4"	32	84	42	85	29	47	96	98,0	0,55
R850X007 R850X027	1 1/2"	40	95	47	104	35	54	138	140	0,985
R850X008 R850X028	2"	50	109	54	120	43	66	138	211	1,586
R850X009 R850X029	2 1/2"	58	146	73	154	52	82	173	240	3,003
R850X010 R850X030	3"	68	160	80	169	60	98	173	269	4,23
R850X011 R850X031	4"	90	207	104	207	77	122	187	461	6,87

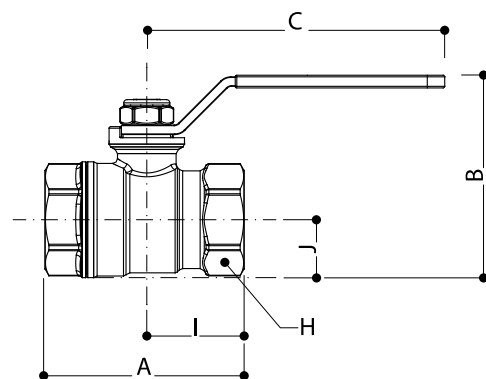

R851

Артикул/Код	Размер									
	Размер резьбы	Условный проход	A, мм	I, мм	B, мм	J, мм	H, мм	C, мм	Kv	Вес, кг
R851X001 R851X021	1/4"	8	43	21	35	10	17	40	6,6	0,074
R851X002 R851X022	3/8"	10	46	23	47	12	20	63	6,7	0,138
R851X003 R851X023	1/2"	15	53	27	54	16	25	63	12,7	0,166
R851X004 R851X024	3/4"	20	60	30	63	20	31	73	24,6	0,255
R851X005 R851X025	1"	25	74	37	72	24	38	73	48,5	0,385
R851X006 R851X026	1 1/4"	32	84	42	82	29	47	73	98,0	0,558

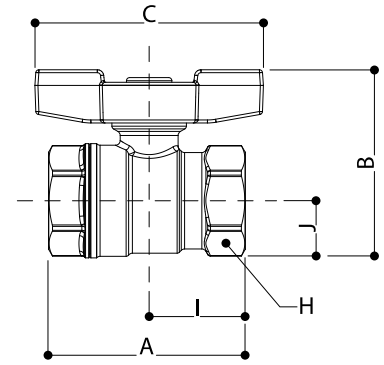

R851TH

Артикул/Код	Размер									
	Размер резьбы	Условный проход	A, мм	I, мм	B, мм	J, мм	H, мм	C, мм	Kv	Вес, кг
R851TX002	3/8"	10	46	23	73	12	20	78	6,7	0,154
R851TX003	1/2"	15	53	27	80	16	25	78	12,7	0,182
R851TX004	3/4"	20	60	30	89	20	31	78	24,6	0,263
R851TX005	1"	25	74	37	98	24	38	78	48,5	0,393
R851TX006	1 1/4"	32	84	42	108	29	47	78	98,0	0,566
R851TX007	1 1/2"	40	95	47	141	35	54	96	140	0,954
R851TX008	2"	50	109	54	156	43	66	96	211	1,489

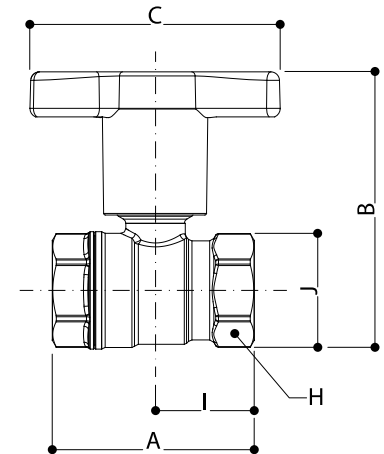

R854

Артикул/Код	Размер									
	Размер резьбы	Условный проход	A, мм	I, мм	B, мм	J, мм	H, мм	C, мм	Kv	Вес, кг
R854X023	1/2"	15	63	27	54	16	25	63	12,7	0,18
R854X024	3/4"	20	72	30	64	20	31	73	24,6	0,29
R854X025	1"	25	83	37	72	24	38	73	48,5	0,42
R854X026	1 1/4"	32	97	42	82	29	47	73	98,0	0,633

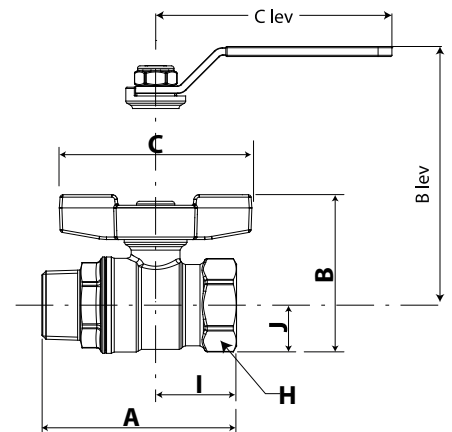

R854L

Артикул/Код	Размер									
	Размер резьбы	Условный проход	A, мм	I, мм	B _{lev} , мм	J, мм	H, мм	C _{lev} , мм	Kv	Вес, кг
R854LX023	1/2"	15	63	27	51	16	25	77	12,7	0,18
R854LX024	3/4"	20	72	30	67	20	31	94	24,6	0,29
R854LX025	1"	25	83	37	76	24	38	94	48,5	0,42
R854LX026	1 1/4"	32	97	42	85	29	47	94	98,0	0,63

R859

Артикул/Код	Размер резьбы (а x b)	Размер									
		Условный проход	A, мм	I, мм	B, мм	J, мм	C, мм	H, мм	H', мм	Kv	Вес, кг
R859X323	1/2"	15	74	27	54	16	63	25	30	12,7	0,253
R859X325	3/4"	20	83	30	64	20	73	31	38	24,6	0,406
R859X327	1"	25	95	31	72	24	73	38	46	48,5	0,596
R859X329	1"1/4	32	112	42	82	30	73	47	53	98,0	0,856
R859X343	1/2"	15	74	27	54	16	63	25	30	12,7	0,253
R859X345	3/4"	20	83	30	64	20	73	31	38	24,6	0,406
R859X347	1"	25	95	31	72	24	73	38	46	48,5	0,596
R859X349	1"1/4	32	112	42	82	30	73	47	53	98,0	0,856

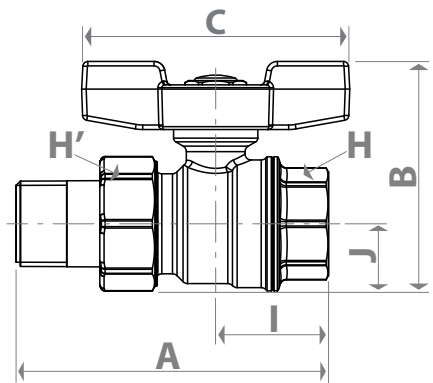

R851T

Код	DN	A, мм	I, мм	B, мм	J, мм	C, мм	H, мм	Kv	Вес, кг
R851TY103	15	53	27	73	35	63	25	12,7	0,182
R851TY104	20	60	30	80	37	73	31	24,6	0,263
R851TY105	25	74	37	86	39	73	38	48,5	0,393

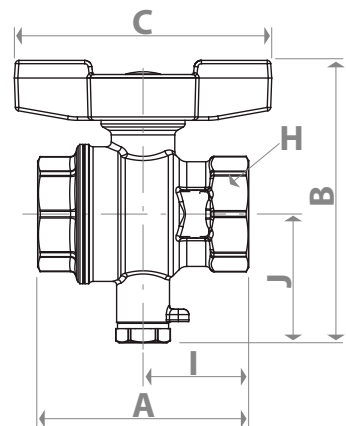

Режимы использования при передаче различных сред

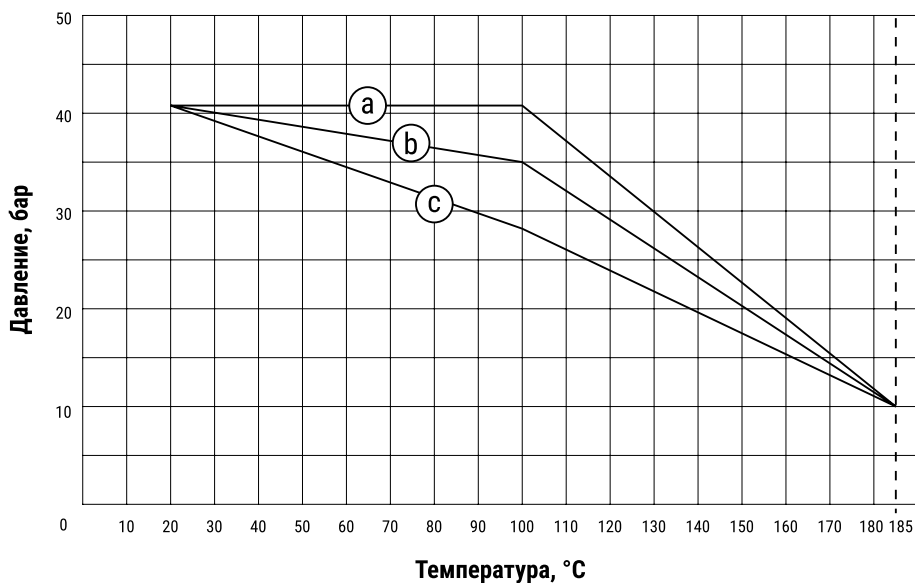

Зависимость рабочего давления от температуры перемещаемой среды.

Соответствие графиков сериям кранов

Серия	1/4" – 3/4"	1" – 2"	2"1/2 – 4"
R25X	a	b	c
R91X	a	b	c
R95X	a	b	c
R85X	b	c	c

- Номинальное давление PN42
- Максимальные условия работы на сухом насыщенном паре: +185°C при 10,5 бар (1,05 МПа);
- Максимальное давление (MOP) при работе с газом: MOP5 (5 бар), при температуре до +60 °C;
- Максимальное рабочее давление при работе с жидкими углеводородами: 12 бар (1,2 МПа), при температуре до +60 °C;
- Допустимая концентрация гликоля 50%

Применяемые материалы

Корпус:	латунь, CW617N-EN 12165, хромированный.
Муфта:	латунь, CW617N-EN 12165, хромированная.
Шток:	латунь, CW614N - EN 12164.
Затвор:	латунь, CW617N, хромированная.
Прокладки:	из PTFE (тефлона) – антифрикционные; из FPM (фторкаучука) – уплотнительные.
Ручка:	стальной рычаг с полимерным покрытием; ручка-бабочка из алюминиевого сплава.
Гайка:	из сплава DACROMET с гарантийной печатью и голограммой.
Уплотнение отвода:	PTFE.

Подготовка изделия к работе и эксплуатация.

Кран поставляется потребителю полностью подготовленным к работе и не требует дополнительной регулировки и технического обслуживания в процессе эксплуатации.

Установка и демонтаж изделия, а также любые операции по ремонту или регулировке должны производиться при отсутствии давления в системе.

Рекомендуется проводить монтаж крана в положении «открыто».

Наличие отвода (полусгона) позволяет монтировать и демонтировать кран без демонтажа трубопровода.

Перед установкой крана трубопровод должен быть очищен от окалины и ржавчины. Системы отопления, водоснабжения, трубопроводы котельных по окончании монтажа должны быть промыты водой до выхода ее без механических взвесей.

Кран не должен испытывать нагрузок от трубопровода (изгиб, сжатие, растяжение, кручение, перекосы, вибрация, несоосность патрубков, неравномерность затяжки). При необходимости должны быть предусмотрены опоры или компенсаторы, снижающие нагрузку на кран от трубопровода.

Утилизация

Утилизация изделия производится в порядке, установленном Законами РФ от 22 августа 2004 года №122-ФЗ «ОБ ОХРАНЕ АТМОСФЕРНОГО ВОЗДУХА», от 10 января 2003 года «15-ФЗ «ОБ ОТХОДАХ ПРОИЗВОДСТВА И ПОТРЕБЛЕНИЯ», а также другими российскими и региональными нормами, актами, правилами, распоряжениями и пр., принятыми во исполнение указанных законов.

Гарантийные обязательства

Гарантийный срок составляет 24 месяца от даты продажи. В течение этого срока изготовитель гарантирует соответствие изделий требованиям безопасности при соблюдении потребителем правил использования, транспортировки, хранения, монтажа и эксплуатации.

Гарантия распространяется на все дефекты, возникшие по вине изготовителя.

Наименование торгующей организации: _____

Дата продажи: _____ Подпись продавца _____

МП

Меры безопасности

Кран в части требований безопасности соответствует ГОСТ 12.3.00 и ГОСТ 12.2.06. Опасных и вредных производственных факторов не создает.

Приёмка и испытания

Краны, указанные в паспорте, изготовлены, испытаны и приняты в соответствии с действующей технической документацией изготовителя.

Сертификация

Краны указанные в паспорте соответствуют требованиям Технических регламентов Таможенного Союза, и имеют Свидетельство о гигиенической оценке.

Для монтажа и демонтажа кранов на трубопроводы необходимо использовать рожковые и разводные ключи. Использовать газовые (трубные) ключи не рекомендуется. Во избежание деформации и повреждения крана, а также нарушения его технических характеристик, категорически запрещается использовать ненадлежащий и неисправный инструмент и монтажное оборудование.

Кран должен быть надежно закреплен на трубопроводе, подтекание рабочей жидкости по резьбовой части не допускается. После монтажа необходимо обязательно провести манометрическое испытание герметичности системы и оформить акт испытания это позволит обезопасить систему от протечек.

В случае использования крана в системах по перемещению носителя с высоким содержанием механических примесей, установка дополнительного фильтрующего оборудования на входе является обязательным.

Для обеспечения нормального функционирования изделия в течение продолжительного периода времени, необходимо открывать/закрывать кран один раз в месяц.

Гарантия не распространяется на дефекты, возникшие в случаях:

- нарушения паспортных режимов хранения, монтажа, эксплуатации и обслуживания изделия;
- ненадлежащей транспортировки и погрузочно-разгрузочных работ;
- наличия следов воздействия веществ агрессивных к материалам изделия;
- наличия следов механического разрушения;
- наличия повреждений вызванных пожаром, стихией или иными форс-мажорными обстоятельствами;
- повреждений вызванных неправильными действиями потребителя
- наличия следов постороннего вмешательства в конструкцию изделия.

GIACOMINI S.P.A.:

Via per Alzo 39 28017 San Maurizio d'Opaglio (NO), Italy

Tel.: +39 0322 923 111

Представительство в России:

107045, Москва, Даев пер., 20

Тел. (495) 604 8396, факс (495) 604 8397

info.russia@giacomini.com • www.giacomini.ru