

# DIORA

НА СВЕТЛОЙ СТОРОНЕ



Российский завод  
светодиодного оборудования

# КАТАЛОГ 2024

# Содержание



## ПРОМЫШЛЕННОЕ ОСВЕЩЕНИЕ

	<a href="#">Diora Zevs / Zevs PRO</a> .....	8
	<a href="#">Diora Craft PRO / PRO+</a> .....	12
	<a href="#">Diora Unit PRO K30</a> .....	14
	<a href="#">Diora Unit PRO Д / K60 / Г90</a> .....	16
	<a href="#">Diora Unit K14</a> .....	20
	<a href="#">Diora Unit Store</a> .....	22
	<a href="#">Diora Unit PRO Glass</a> .....	24
	<a href="#">Diora Unit Frost PRO</a> .....	26
	<a href="#">Diora Angar PRO K60 / Г90 / Д</a> .....	28
	<a href="#">Diora Angar PRO Glass</a> .....	32
	<a href="#">Diora Piton</a> .....	34



<a href="#">Diora Quadro</a> .....	38
------------------------------------	----



<a href="#">Diora Quadro Store</a> .....	42
--	----



<a href="#">Diora Quadro A</a> .....	44
--------------------------------------	----



<a href="#">Diora LPO/LSP SE</a> .....	46
--	----



<a href="#">Diora LPO/LSP SE Mini</a> .....	48
---	----



<a href="#">Diora Tubus</a> .....	50
-----------------------------------	----



<a href="#">Diora NSP</a> .....	52
---------------------------------	----



<a href="#">Diora NSP Light</a> .....	54
---------------------------------------	----



## ВЫСОКОТЕМПЕРАТУРНОЕ ОСВЕЩЕНИЕ



<a href="#">Diora Unit TR PRO</a> .....	58
---	----



<a href="#">Diora Angar TR</a> .....	62
--------------------------------------	----



## УЛИЧНОЕ ОСВЕЩЕНИЕ



[Diora Skat](#) .....66



[Diora Caiman](#) .....70



[Diora Unit PRO Ш1/ Ш2 / Ш3 / Ш4](#) .....74



[Diora Unit Cross](#) .....78



[Diora Quadro Street S](#) .....80



[Diora Kengo SE](#) .....82



## АРХИТЕКТУРНОЕ ОСВЕЩЕНИЕ



[Diora Piton City](#) .....88



[Diora City Line](#) .....92



## САДОВО-ПАРКОВОЕ ОСВЕЩЕНИЕ



[Diora Germes](#) .....96



[Diora Meduza](#) .....98



[Diora HTY Шар](#) .....100



## ОХРАННОЕ ОСВЕЩЕНИЕ



[Diora Caiman Guard](#) .....104



[Diora Kengo Guard](#) .....106



## ОСВЕЩЕНИЕ НА ПОСТОЯННОМ ТОКЕ



[Diora Unit DC](#) .....110



[Diora Луна / Diora Луна AC12-36](#) .....112



## ВИБРОУСТОЙЧИВОЕ ОСВЕЩЕНИЕ



[Diora Unit VR Next PRO](#) .....116







## ВЗРЫВОЗАЩИЩЕННОЕ ОСВЕЩЕНИЕ



[Diora Unit Ex](#) .....122

# Содержание

	<a href="#">Diora Unit Ex NB</a> .....	128
	<a href="#">Diora Unit 2Ex</a> .....	132
	<a href="#">Diora Piton 2Ex</a> .....	138
	<a href="#">Diora НСП 02-200-001 (ВЗГ-200)</a> .....	142

















## ФИТО-ОСВЕЩЕНИЕ

	<a href="#">Diora Line Agro</a> .....	146
	<a href="#">Diora Quadro Agro</a> .....	148



## АДМИНИСТРАТИВНО-ОФИСНОЕ ОСВЕЩЕНИЕ

	<a href="#">Diora Office SE</a> .....	152
	<a href="#">Diora Office IP65 SE</a> .....	154
	<a href="#">Diora Office SE Max</a> .....	156

	<a href="#">Diora Office Flat Max SE</a> .....	158
	<a href="#">Diora Office SE Glass</a> .....	160
	<a href="#">Diora Office Flat SE</a> .....	162
	<a href="#">Diora Office Clip SE / Clip Flat SE</a> .....	164
	<a href="#">Diora Griliato SE</a> .....	166
	<a href="#">Diora Griliato Flat SE</a> .....	168
	<a href="#">Diora NPO SE</a> .....	170
	<a href="#">Diora NPO SE Mini</a> .....	172
	<a href="#">Diora NPO IP65 SE</a> .....	174
	<a href="#">Diora NPO IP65 SE Mini</a> .....	176
	<a href="#">Diora NPO SE Glass</a> .....	178

	<a href="#">Diora NPO SE Glass Mini</a> .....	180
	<a href="#">Diora LPO/LSP SE</a> .....	182
	<a href="#">Diora LPO/LSP SE Mini</a> .....	184
	<a href="#">Diora SPO SE</a> .....	186
	<a href="#">Diora Downlight</a> .....	188
	<a href="#">Офисно-административное освещение с датчиками движения</a> .....	190







## ОСВЕЩЕНИЕ ЖКХ

	<a href="#">Diora Луна / Diora Луна AC12-36</a> .....	196
	<a href="#">Diora ЖКХ</a> .....	198
	<a href="#">Diora Corn</a> .....	200





## ТОРГОВОЕ ОСВЕЩЕНИЕ.

	<a href="#">Diora Box SE</a> .....	204
	<a href="#">Diora Quadro Track / Track 2</a> .....	208
	<a href="#">Diora R-tail</a> .....	212
	<a href="#">Diora 27/3500-T8-15</a> .....	214



## ОСВЕЩЕНИЕ ОБРАЗОВАТЕЛЬНЫХ УЧРЕЖДЕНИЙ

	<a href="#">Diora Office SE Ra90 / Diora LPO/LSP SE Mini Ra90 / Diora LPO/LSP SE Ra90 / Diora NPO SE Ra90 / Diora Plank Ra90</a> .....	218
	<a href="#">Diora Plank, Diora Wing</a> .....	222

<a href="#">О компании</a> .....	224
<a href="#">Условные обозначения</a> .....	226
<a href="#">Структура формирования названий</a> .....	228
<a href="#">Аварийные светильники на базе светильников Diora Unit, Diora Craft</a> .....	230
<a href="#">Сертификаты</a> .....	232
<a href="#">Готовые решения по освещению</a> .....	234





## ПРОМЫШЛЕННОЕ ОСВЕЩЕНИЕ



Diora Zevs / Zevs PRO .....	8
Diora Craft PRO / PRO+ .....	12
Diora Unit PRO K30 .....	14
Diora Unit PRO Д / K60 / Г90 .....	16
Diora Unit K14 .....	20
Diora Unit Store .....	22
Diora Unit PRO Glass .....	24
Diora Unit Frost PRO .....	26
Diora Angar PRO K60 / Г90 / Д .....	28
Diora Angar PRO Glass .....	32
Diora Piton .....	34
Diora Quadro .....	38
Diora Quadro Store .....	42
Diora Quadro A .....	44
Diora LPO/LSP SE .....	46
Diora LPO/LSP SE Mini .....	48
Diora Tubus .....	50
Diora NSP .....	52
Diora NSP Light .....	54

# Diora Zevs / Zevs PRO

## Назначение

Освещение складов открытого хранения портов, транспортных развязок, внутренних территорий промышленных предприятий, строительных площадок, объектов железнодорожной инфраструктуры, карьеров, спортивных объектов, площадей и архитектурных объектов. Оптимальное решение для освещения больших пространств в составе высокомачтовых осветительных установок высотой до 30-ти метров.

## О светильнике

Мощный и компактный светильник / прожектор для освещения больших пространств в составе высокомачтовых осветительных установок. Наборная вторичная оптика из оптического поликарбоната с восемью типами КСС позволяет решить любые задачи освещения. Отличная замена светильников с лампами типа МГЛ 1000 и ДНаТ 1000.

- Литой алюминиевый корпус с активным охлаждением
- Вторичная оптика из оптического поликарбоната
- 8 типов КСС, в том числе специальные ассиметричные
- Световая отдача до 150 лм/Вт
- Защитное силикатное стекло или оптический поликарбонат
- Диапазон световой мощности от 21 000 до 73 000 лм
- Компактный корпус, снижающий ветровую нагрузку на опоры
- Источники питания MeanWell
- Возможность установки контроллеров управления внутри корпуса
- Светодиоды нового поколения Lumileds, Osram, Samsung



[подробнее](#)

## Установка

Поворотный кронштейн для горизонтального крепления на потолок, стены, балки. Имеет возможность регулировки угла наклона к опорной поверхности от 0° до 180°.

## Электрическое подключение

Кабель с сечением не менее 3x0,75 мм с помощью клеммника. Клеммник не входит в комплект поставки.

## Конструкция

Корпус, радиатор и прижимная рамка из литого под давлением алюминия. Источники питания установлены внутри корпуса. Поворотный кронштейн из окрашенной стали 3 мм имеет особую изогнутую конструкцию, позволяющую избежать потерь светового потока на элементах осветительных мачт.

Вентиляторы со степенью защиты IP67 запускаются при достижении температуры на радиаторе более 70°C (для светильников мощностью 450 и 500 Вт; 500 и 600 Вт в модификации Zevs PRO).

## Драйвер

Источники питания MeanWell, установленные в отдельной части корпуса и отделенные от светодиодного модуля для лучшего охлаждения. Широкий диапазон питающего напряжения позволяет светильнику работать в нестабильных сетях. Коммутация производится с использованием клеммников со степенью защиты IP67. Напряжение питания переменного тока: 100..305 В. Частота: 50-60 Гц. Напряжение питания постоянного тока: 142-431 В.

## Оптическая часть

Рассеиватель и наборная вторичная оптика из ударопрочного оптического поликарбоната. Модификация Glass: вторичная оптика из поликарбоната, рассеиватель из силикатного стекла. Светодиоды: Lumileds, Osram, Samsung.

## Комплект поставки

Светильник с креплением в сборе (1 шт).







## Общие технические характеристики

Кривая силы света (КСС)	концентрированная, косинусная, асимметричная
Угол расходимости светового потока	12°, 25°, 30°, 50°, 60°, 110°, 90°x30°, 45°x120°
Напряжение питания переменного тока, В	100..305
Номинальная частота напряжения питания, Гц	50-60
Напряжение питания постоянного тока, В	142..431
Марка светодиодов	Lumileds, Osram, Samsung
Цветовая температура, К	3000, 4000, 5000
Индекс цветопередачи, Ra	> 70
Коэффициент мощности, Pf	> 0,95
Коэффициент пульсации светового потока, %	< 1
Температура эксплуатации, °С	от -60 до +40
Вид климатического исполнения	УХЛ1
Класс защиты от поражения электрическим током	I
Класс энергоэффективности	A++
Степень защиты светильника от пыли и влаги	IP66
Ударопрочность	IK05
Исполнение блока питания	Одностадийный двухкаскадный с гальванической развязкой и активным корректором мощности
Гарантийный срок	5 лет

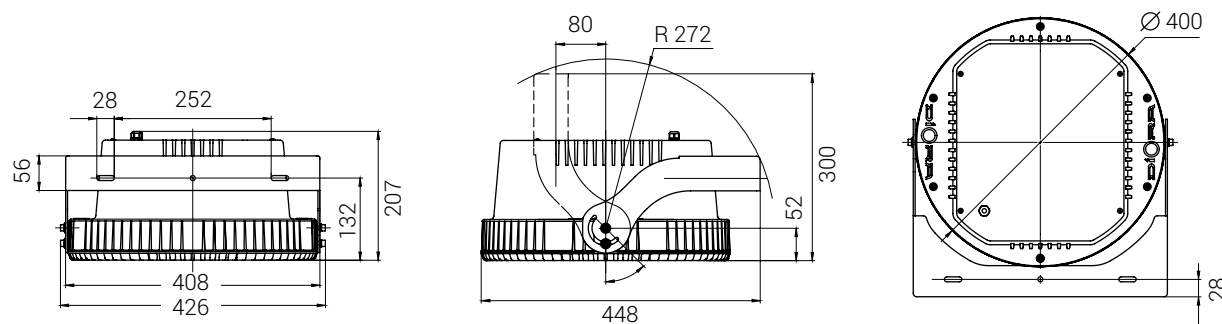

Diora Zevs/  
Zevs PRO K12

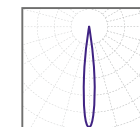

концентриро-  
ванная 12°

Diora Zevs/  
Zevs PRO K25

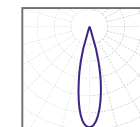

концентриро-  
ванная 25°

Diora Zevs/  
Zevs PRO K30

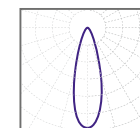

концентриро-  
ванная 30°

Diora Zevs/  
Zevs PRO K50

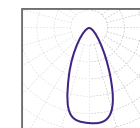

концентриро-  
ванная 50°

Diora Zevs/  
Zevs PRO K60

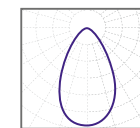

концентриро-  
ванная 60°

Diora Zevs/  
Zevs PRO KS

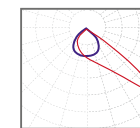

асимметричная  
90°x30°

Diora Zevs/  
Zevs PRO OV

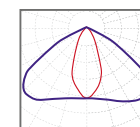

45°x120°

Diora Zevs/  
Zevs PRO Д

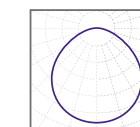

косинусная 120°

## Таблица моделей Diora Zevs

Модель	Световой поток, лм	Мощность, Вт	Масса нетто (с креплением, кг)
Diora Zevs 150/22000 K12	22000	150	14,95
Diora Zevs 200/26500 K12	26500	200	14,95
Diora Zevs 250/31000 K12	31000	250	14,95
Diora Zevs 300/42000 K12	42000	300	14,95
Diora Zevs 350/45000 K12	45000	350	14,95
Diora Zevs 400/49000 K12	49000	400	14,95
Diora Zevs 450/52000 K12	52000	450	14,95
Diora Zevs 500/55000 K12	55000	500	14,95
Diora Zevs 150/22000 K25	22000	150	14,95
Diora Zevs 200/26500 K25	26500	200	14,95
Diora Zevs 250/31000 K25	31000	250	14,95
Diora Zevs 300/42000 K25	42000	300	14,95
Diora Zevs 350/45000 K25	45000	350	14,95
Diora Zevs 400/49000 K25	49000	400	14,95
Diora Zevs 450/52000 K25	52000	450	14,95
Diora Zevs 500/55000 K25	55000	500	14,95
Diora Zevs 150/24500 K30	24500	150	14,95
Diora Zevs 200/31500 K30	31500	200	14,95
Diora Zevs 250/37000 K30	37000	250	14,95
Diora Zevs 300/44000 K30	44000	300	14,95
Diora Zevs 350/47000 K30	47000	350	14,95
Diora Zevs 400/53000 K30	53000	400	14,95
Diora Zevs 450/57000 K30	57000	450	14,95
Diora Zevs 500/61000 K30	61000	500	14,95
Diora Zevs 150/21000 K50	21000	150	14,95
Diora Zevs 200/25000 K50	25000	200	14,95
Diora Zevs 250/30000 K50	30000	250	14,95
Diora Zevs 300/41000 K50	41000	300	14,95
Diora Zevs 350/44000 K50	44000	350	14,95
Diora Zevs 400/48000 K50	48000	400	14,95
Diora Zevs 450/51000 K50	51000	450	14,95
Diora Zevs 500/54000 K50	54000	500	14,95
Diora Zevs 150/24500 K60	24500	150	14,95
Diora Zevs 200/31500 K60	31500	200	14,95
Diora Zevs 250/37000 K60	37000	250	14,95
Diora Zevs 300/43000 K60	43000	300	14,95
Diora Zevs 350/46000 K60	46000	350	14,95
Diora Zevs 400/52000 K60	52000	400	14,95
Diora Zevs 450/56000 K60	56000	450	14,95
Diora Zevs 500/60000 K60	60000	500	14,95
Diora Zevs 150/24000 KS	24000	150	14,95
Diora Zevs 200/31000 KS	31000	200	14,95
Diora Zevs 250/36500 KS	36500	250	14,95
Diora Zevs 300/41000 KS	41000	300	14,95
Diora Zevs 350/44000 KS	44000	350	14,95
Diora Zevs 400/50000 KS	50000	400	14,95
Diora Zevs 450/54000 KS	54000	450	14,95
Diora Zevs 500/58000 KS	58000	500	14,95
Diora Zevs 150/24000 OV	24000	150	14,95
Diora Zevs 200/31000 OV	31000	200	14,95
Diora Zevs 250/36500 OV	36500	250	14,95
Diora Zevs 300/42000 OV	42000	300	14,95
Diora Zevs 350/45000 OV	45000	350	14,95
Diora Zevs 400/51000 OV	51000	400	14,95
Diora Zevs 450/55000 OV	55000	450	14,95
Diora Zevs 500/59000 OV	59000	500	14,95

Модель	Световой поток, лм	Мощность, Вт	Масса нетто (с креплением, кг)
Diora Zevs Glass 150/22000 K12	22000	150	15,4
Diora Zevs Glass 200/26500 K12	26500	200	15,4
Diora Zevs Glass 250/31000 K12	31000	250	15,4
Diora Zevs Glass 300/42000 K12	42000	300	15,4
Diora Zevs Glass 350/45000 K12	45000	350	15,4
Diora Zevs Glass 400/49000 K12	49000	400	15,4
Diora Zevs Glass 450/52000 K12	52000	450	15,4
Diora Zevs Glass 500/55000 K12	55000	500	15,4
Diora Zevs Glass 150/22000 K25	22000	150	15,4
Diora Zevs Glass 200/26500 K25	26500	200	15,4
Diora Zevs Glass 250/31000 K25	31000	250	15,4
Diora Zevs Glass 300/42000 K25	42000	300	15,4
Diora Zevs Glass 350/45000 K25	45000	350	15,4
Diora Zevs Glass 400/49000 K25	49000	400	15,4
Diora Zevs Glass 450/52000 K25	52000	450	15,4
Diora Zevs Glass 500/55000 K25	55000	500	15,4
Diora Zevs Glass 150/24500 K30	24500	150	15,4
Diora Zevs Glass 200/31500 K30	31500	200	15,4
Diora Zevs Glass 250/37000 K30	37000	250	15,4
Diora Zevs Glass 300/44000 K30	44000	300	15,4
Diora Zevs Glass 350/47000 K30	47000	350	15,4
Diora Zevs Glass 400/53000 K30	53000	400	15,4
Diora Zevs Glass 450/57000 K30	57000	450	15,4
Diora Zevs Glass 500/61000 K30	61000	500	15,4
Diora Zevs Glass 150/21000 K50	21000	150	15,4
Diora Zevs Glass 200/25000 K50	25000	200	15,4
Diora Zevs Glass 250/30000 K50	30000	250	15,4
Diora Zevs Glass 300/41000 K50	41000	300	15,4
Diora Zevs Glass 350/44000 K50	44000	350	15,4
Diora Zevs Glass 400/48000 K50	48000	400	15,4
Diora Zevs Glass 450/51000 K50	51000	450	15,4
Diora Zevs Glass 500/54000 K50	54000	500	15,4
Diora Zevs Glass 150/24500 K60	24500	150	15,4
Diora Zevs Glass 200/31500 K60	31500	200	15,4
Diora Zevs Glass 250/37000 K60	37000	250	15,4
Diora Zevs Glass 300/43000 K60	43000	300	15,4
Diora Zevs Glass 350/46000 K60	46000	350	15,4
Diora Zevs Glass 400/52000 K60	52000	400	15,4
Diora Zevs Glass 450/56000 K60	56000	450	15,4
Diora Zevs Glass 500/60000 K60	60000	500	15,4
Diora Zevs Glass 150/24000 KS	24000	150	15,4
Diora Zevs Glass 200/31000 KS	31000	200	15,4
Diora Zevs Glass 250/36500 KS	36500	250	15,4
Diora Zevs Glass 300/41000 KS	41000	300	15,4
Diora Zevs Glass 350/44000 KS	44000	350	15,4
Diora Zevs Glass 400/50000 KS	50000	400	15,4
Diora Zevs Glass 450/54000 KS	54000	450	15,4
Diora Zevs Glass 500/58000 KS	58000	500	15,4
Diora Zevs Glass 150/24000 OV	24000	150	15,4
Diora Zevs Glass 200/31000 OV	31000	200	15,4
Diora Zevs Glass 250/36500 OV	36500	250	15,4
Diora Zevs Glass 300/42000 OV	42000	300	15,4
Diora Zevs Glass 350/45000 OV	45000	350	15,4
Diora Zevs Glass 400/51000 OV	51000	400	15,4
Diora Zevs Glass 450/55000 OV	55000	450	15,4
Diora Zevs Glass 500/59000 OV	59000	500	15,4

Модель	Световой поток, лм	Мощность, Вт	Масса нетто (с креплением, кг)
Diora Zevs 150/24000 Д лира	24000	150	14,95
Diora Zevs 200/31000 Д лира	31000	200	14,95
Diora Zevs 250/36500 Д лира	36500	250	14,95
Diora Zevs 300/41000 Д лира	41000	300	14,95
Diora Zevs 350/44000 Д лира	44000	350	14,95
Diora Zevs 400/50000 Д лира	50000	400	14,95
Diora Zevs 450/54000 Д лира	54000	450	14,95
Diora Zevs 500/58000 Д лира	58000	500	14,95
Diora Zevs Glass 150/24000 Д лира	24000	150	15,4
Diora Zevs Glass 200/31000 Д лира	31000	200	15,4
Diora Zevs Glass 250/36500 Д лира	36500	250	15,4
Diora Zevs Glass 300/41000 Д лира	41000	300	15,4
Diora Zevs Glass 350/44000 Д лира	44000	350	15,4
Diora Zevs Glass 400/50000 Д лира	50000	400	15,4
Diora Zevs Glass 450/54000 Д лира	54000	450	15,4
Diora Zevs Glass 500/58000 Д лира	58000	500	15,4
Diora Zevs PRO 400/55000 K40 лира	55000	400	14,95
Diora Zevs PRO 450/59000 K40 лира	59000	450	14,95
Diora Zevs PRO 500/64000 K40 лира	64000	500	14,95
Diora Zevs PRO 600/71000 K40 лира	71000	600	14,95
Diora Zevs PRO 400/55000 K60 лира	55000	400	14,95
Diora Zevs PRO 450/59000 K60 лира	59000	450	14,95
Diora Zevs PRO 500/64000 K60 лира	64000	500	14,95
Diora Zevs PRO 600/71000 K60 лира	71000	600	14,95
Diora Zevs PRO 400/55000 KS лира	55000	400	14,95
Diora Zevs PRO 450/60000 KS лира	60000	450	14,95
Diora Zevs PRO 500/65000 KS лира	65000	500	14,95
Diora Zevs PRO 600/73000 KS лира	73000	600	14,95
Diora Zevs PRO 400/55000 OV лира	55000	400	14,95
Diora Zevs PRO 450/59000 OV лира	59000	450	14,95
Diora Zevs PRO 500/64000 OV лира	64000	500	14,95
Diora Zevs PRO 600/71000 OV лира	71000	600	14,95
Diora Zevs PRO 400/56000 Д лира	56000	400	14,95
Diora Zevs PRO 450/60000 Д лира	60000	450	14,95
Diora Zevs PRO 500/65000 Д лира	65000	500	14,95
Diora Zevs PRO 600/73000 Д лира	73000	600	14,95

Модель	Световой поток, лм	Мощность, Вт	Масса нетто (с креплением, кг)
Diora Zevs PRO Glass 400/55000 KS лира	55000	400	15,4
Diora Zevs PRO Glass 450/60000 KS лира	60000	450	15,4
Diora Zevs PRO Glass 500/65000 KS лира	65000	500	15,4
Diora Zevs PRO Glass 600/73000 KS лира	73000	600	15,4
Diora Zevs PRO Glass 400/55000 OV лира	55000	400	15,4
Diora Zevs PRO Glass 450/59000 OV лира	59000	450	15,4
Diora Zevs PRO Glass 500/64000 OV лира	64000	500	15,4
Diora Zevs PRO Glass 600/71000 OV лира	71000	600	15,4
Diora Zevs PRO Glass 400/56000 Д лира	56000	400	15,4
Diora Zevs PRO Glass 450/60000 Д лира	60000	450	15,4
Diora Zevs PRO Glass 500/65000 Д лира	65000	500	15,4
Diora Zevs PRO Glass 600/73000 Д лира	73000	600	15,4
Diora Zevs PRO Glass 400/55000 K40 лира	55000	400	15,4
Diora Zevs PRO Glass 450/59000 K40 лира	59000	450	15,4
Diora Zevs PRO Glass 500/64000 K40 лира	64000	500	15,4
Diora Zevs PRO Glass 600/71000 K40 лира	71000	600	15,4
Diora Zevs PRO Glass 400/55000 K60 лира	55000	400	15,4
Diora Zevs PRO Glass 450/59000 K60 лира	59000	450	15,4
Diora Zevs PRO Glass 500/64000 K60 лира	64000	500	15,4
Diora Zevs PRO Glass 600/71000 K60 лира	71000	600	15,4

# Diora Craft PRO / PRO+

## Назначение

Общее освещение складов, производственных цехов, гаражей, торговых площадок, ремонтных мастерских, выставочных павильонов.

## О светильнике

Светильники для эффективного освещения помещений с монтажной высотой 6 – 18 м. Оригинальное расположение светодиодных плат на корпусе позволяет использовать его в качестве радиатора, что значительно снижает массу. Наличие защитного угла сводит к минимуму слепящий эффект. Являются аналогами светильников РСР-400, ГСП-250, ЖСП-250.

- Малая масса 3.2 кг
- Цельнометаллический корпус без ребер и углов
- Имеет защитный угол
- Сохраняет работоспособность при повышении температуры до +70 °С
- Отличное решение для промышленного освещения
- Модификация Diora Craft PRO+ имеет дополнительную светодиодную плату по центру светильника, что увеличивает осевую силу света на 10 %

## Установка

Крепление на поверхность потолка или стены с помощью лиры. Возможность регулировки угла наклона к опорной поверхности от 0° до 180°.

Опционально доступны крепления: тросовый подвес, рым-болт.

## Электрическое подключение

Провод 3x0,75 мм с помощью клеммника. Клеммник не входит в комплект поставки.

## Конструкция

Корпус из анодированного алюминия. Холодное накатывание на пресс-форму позволяет получить корпус без ребер и углов. Лира — сталь толщиной 2,5 мм, покрытая порошковой краской.

## Драйвер

Одностадийный с гальванической развязкой и активным корректором мощности.

Напряжение питания переменного тока: 176-264 В.

Частота: 50-60 Гц.

Напряжение питания постоянного тока: 180-370 В.

Опционально возможна поставка с аварийным блоком питания, позволяющим при отключении напряжения в сети работать 3 часа автономно. В комплекте с БАП поставляются светильники Diora Craft мощностью от 65 Вт до 160 Вт. Питание осуществляется за счет NiCd аккумулятора, расположенного в отдельном боксе. В аварийном режиме световой поток светильника снижается до 10 % от номинального.

## Оптическая часть

Прозрачный или матовый стабилизированный оптический поликарбонат.

Светодиоды: Samsung.

## Комплект поставки

Светильник (1 шт); Болт М8х16 с квадратной шейкой (2 шт); Шайба 8 DIN 125А (2 шт); Гайка-барашек М8 DIN 315 (2 шт); Гроверная шайба 12 (2 шт); Лира (1 шт).



[подробнее](#)

## Общие технические характеристики

Кривая силы света (КСС)	глубокая, косинусная Д
Угол расходимости светового потока	90°, 95°
Напряжение питания переменного тока, В	176-264
Номинальная частота напряжения питания, Гц	50-60
Марка светодиодов	Samsung
Цветовая температура, К	3000К, 4000К, 5000К
Индекс цветопередачи, Ra	> 80
Коэффициент мощности, Pf	> 0,95
Коэффициент пульсации светового потока, %	< 1
Температура эксплуатации, °С	от -60 до +60 (для моделей с аварийным блоком от -20 до +40)
Вид климатического исполнения	УХЛ2
Класс защиты от поражения электрическим током	I
Класс энергоэффективности	A++
Степень защиты светильника от пыли и влаги	IP65
Исполнение блока питания	Одностадийный двухкаскадный с гальванической развязкой и активным корректором мощности
Гарантийный срок	5 лет



для моделей с аварийным блоком



Таблица моделей Diora Craft PRO / PRO+

Модель	Световой поток, лм	Мощность, Вт	Крепление «Поворотная лира»	
			Масса нетто (с креплением), кг	Установочный размер (с креплением), мм
Diora Craft PRO 55/7500	7500	55	2,6	Ø 425x370
Diora Craft PRO 65/9000	9000	65	2,6	Ø 425x370
Diora Craft PRO 75/10500	10500	75	2,6	Ø 425x370
Diora Craft PRO 85/12500	12500	85	2,6	Ø 425x370
Diora Craft PRO 95/14000	14000	95	2,6	Ø 425x370
Diora Craft PRO 110/15500	15500	110	2,6	Ø 425x370
Diora Craft PRO 120/17000	17000	120	2,6	Ø 425x370
Diora Craft PRO 130/19000	19000	130	2,6	Ø 425x370
Diora Craft PRO 150/22000	22000	150	3,2	Ø 425x370
Diora Craft PRO+ 100/14500	14500	100	2,6	Ø 425x370
Diora Craft PRO+ 115/16500	16500	115	2,6	Ø 425x370
Diora Craft PRO+ 125/18000	18000	125	2,6	Ø 425x370
Diora Craft PRO+ 140/20000	20000	140	3,2	Ø 425x370
Diora Craft PRO+ 160/22500	22500	160	3,2	Ø 425x370
Diora Craft PRO+ 180/25000	25000	180	3,2	Ø 425x370
Diora Craft PRO 55/6500 opal	6500	55	2,6	Ø 425x370
Diora Craft PRO 65/8000 opal	8000	65	2,6	Ø 425x370
Diora Craft PRO 75/9000 opal	9000	75	2,6	Ø 425x370
Diora Craft PRO 85/10500 opal	10500	85	2,6	Ø 425x370
Diora Craft PRO 95/12000 opal	12000	95	2,6	Ø 425x370
Diora Craft PRO 110/13500 opal	13500	110	2,6	Ø 425x370
Diora Craft PRO 120/14500 opal	14500	120	2,6	Ø 425x370
Diora Craft PRO 130/16000 opal	16000	130	2,6	Ø 425x370
Diora Craft PRO 150/18000 opal	18000	150	3,2	Ø 425x370
Diora Craft PRO 65/9000 A	9000	65	2,3 + 5,5 кг БАП	Ø 425x370 + 300x210x150 мм БАП
Diora Craft PRO 85/12500 A	12500	85	2,3 + 5,5 кг БАП	Ø 425x370 + 300x210x150 мм БАП
Diora Craft PRO 120/17000 A	17000	120	2,3 + 5,5 кг БАП	Ø 425x370 + 300x210x150 мм БАП
Diora Craft PRO 150/22000 A	22000	150	2,3 + 5,5 кг БАП	Ø 425x370 + 300x210x150 мм БАП
Diora Craft PRO+ 100/14500 A	14500	110	2,3 + 5,5 кг БАП	Ø 425x370 + 300x210x150 мм БАП
Diora Craft PRO+ 125/18000 A	18000	125	2,3 + 5,5 кг БАП	Ø 425x370 + 300x210x150 мм БАП
Diora Craft PRO+ 160/22500 A	22500	160	2,3 + 5,5 кг БАП	Ø 425x370 + 300x210x150 мм БАП
Diora Craft PRO 65/8000 opal A	8000	65	2,3 + 5,5 кг БАП	Ø 425x370 + 300x210x150 мм БАП
Diora Craft PRO 85/10500 opal A	10500	85	2,3 + 5,5 кг БАП	Ø 425x370 + 300x210x150 мм БАП
Diora Craft PRO 120/14500 opal A	14500	120	2,3 + 5,5 кг БАП	Ø 425x370 + 300x210x150 мм БАП
Diora Craft PRO 150/18000 opal A	18000	150	2,3 + 5,5 кг БАП	Ø 425x370 + 300x210x150 мм БАП

Прозрачное защитное стекло      Матовое защитное стекло

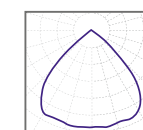

глубокая 90°

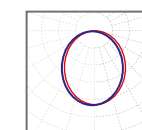

косинусная 95°

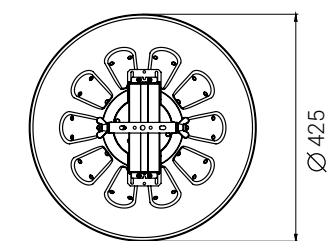
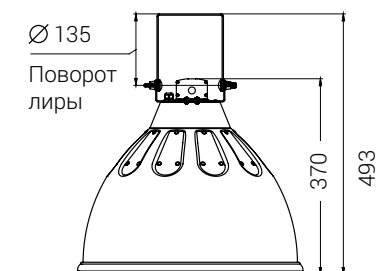

Лира поворотная

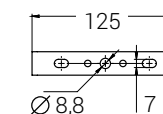
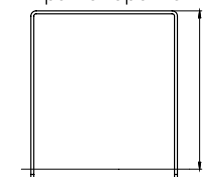

# Diora Unit PRO K30

## Назначение

Освещение складов, промышленных площадок, спортивных сооружений, карьеров, портов, объектов архитектуры.

## О светильнике

Универсальный светильник модульного исполнения для внутреннего и наружного освещения. Групповая линза (является защитным стеклом) создает световой поток с углом расходимости 30°. В зависимости от мощности стандартные светильники могут состоять из модулей в количестве от одного до шести. Являются аналогами светильников с лампами ДРЛ мощностью от 125 до 1000 Вт и с лампами ДНаТ мощностью от 70 до 1000 Вт.

- ✓ Высокая световая отдача — до 160 лм/Вт.
- ✓ Групповая линза из ударопрочного поликарбоната.
- ✓ Высокое качество света, равномерность цветовой температуры.
- ✓ Большое количество светодиодов, равномерно распределенных на плате.
- ✓ Диапазон световой мощности — от 8 000 до 174 000 лм.

## Установка

Базовые крепления:

- ✓ **Консольное крепление** от 20 до 52 мм под углом не более 30 градусов.
- ✓ **Поворотная лира** для горизонтального крепления на потолок, стены, балки. Имеет возможность регулировки угла наклона к опорной поверхности от 0° до 180° с шагом 10°.

Опционально доступны крепления:

универсальная консоль (до 82 мм), тросовый подвес, рым-болт и встраиваемое крепление для АЗС.

## Электрическое подключение

Кабель с сечением не менее 3х0,75 мм с помощью клеммника. Клеммник не входит в комплект поставки.

## Конструкция

Корпус и консольное крепление изготовлены из экструдированного алюминиевого профиля (сплав АД31Т1) с анодированным покрытием. Поворотная лира — сталь 2,5 мм, окрашенная порошковой краской.

## Управление освещением

Доступны модификации светильника, управляемые по протоколу 0...10В, DALI, DMX512.

## Драйвер

Одностадийный двухкаскадный с гальванической развязкой и активным корректором мощности. Напряжение питания переменного тока: 176-264 В. Частота: 50-60 Гц. Напряжение питания постоянного тока: 180-370 В.

## Оптическая часть

Групповая оптика из стабилизированного ударопрочного оптического поликарбоната. Светодиоды: Samsung.

## Комплект поставки

- ✓ **Консольное крепление:** светильник с консолью и драйвером в сборе (1 шт); болт с внутренним шестигранником M8x35 DIN912 (2 шт).
- ✓ **Поворотная лира:** светильник с драйвером в сборе (1 шт); Лира-скоба (1 шт); Винт-барашек M5 (4 шт); Шайба пружинная (4 шт); Шайба плоская (4 шт).



[подробнее](#)

## Общие технические характеристики

Кривая силы света (КСС)	концентрированная К30
Угол расходимости светового потока	30°
Напряжение питания переменного тока, В	176-264
Номинальная частота напряжения питания, Гц	50-60
Напряжение питания постоянного тока, В	180-370
Марка светодиода	Samsung
Цветовая температура, К	3000K, 4000K, 5000K
Индекс цветопередачи, Ra	> 80
Коэффициент мощности драйвера	> 0,95
Коэффициент пульсации светового потока, %	< 1
Температура эксплуатации, °С	от -60 до +60 (для моделей с аварийным блоком от -20 до +40)
Вид климатического исполнения	УХЛ1
Класс защиты от поражения электрическим током	I
Класс энергоэффективности	A+
Степень защиты светильника от пыли и влаги	IP67
Ударопрочность	IK05
Блок питания	Одностадийный с гальванической развязкой и активным корректором мощности
Гарантия	5 лет



Ta(°C) для моделей с аварийным блоком



Таблица моделей Diora Unit PRO K30

Модель	Световой поток, лм	Мощность, Вт	Крепление «Консольный кронштейн (до 52 мм)»		Крепление «Поворотная лира»	
			Масса нетто (с креплением), кг	Установочный размер (с креплением), мм	Масса нетто (с креплением), кг	Установочный размер (с креплением), мм
Diora Unit PRO 55/8000 K30	8000	55	2,35	306x165x97	2,55	316x165x140
Diora Unit PRO 65/10000 K30	10000	65	2,35	306x165x97	2,55	316x165x140
Diora Unit PRO 75/11500 K30	11500	75	2,35	306x165x97	2,55	316x165x140
Diora Unit PRO 85/13000 K30	13000	85	2,35	306x165x97	2,55	316x165x140
Diora Unit PRO 95/14000 K30	14000	95	2,35	306x165x97	2,55	316x165x140
Diora Unit PRO 105/16500 K30	16500	105	4,5	613x165x97	4,9	623x165x140
Diora Unit PRO 125/20000 K30	20000	125	4,5	613x165x97	4,9	623x165x140
Diora Unit PRO 150/23500 K30	23500	150	4,5	613x165x97	4,9	623x165x140
Diora Unit PRO 170/27000 K30	27000	170	4,5	613x165x97	4,9	623x165x140
Diora Unit PRO 190/29000 K30	29000	190	4,5	613x165x97	4,9	623x165x140
Diora Unit2 PRO 210/33000 K30	33000	210	9,8	613x330x107	10,15	613x330x212
Diora Unit2 PRO 250/40000 K30	40000	250	9,8	613x330x107	10,15	613x330x212
Diora Unit2 PRO 300/47000 K30	47000	300	9,8	613x330x107	10,15	613x330x212
Diora Unit2 PRO 340/54000 K30	54000	340	9,8	613x330x107	10,15	613x330x212
Diora Unit2 PRO 380/58000 K30	58000	380	9,8	613x330x107	10,15	613x330x212
Diora Unit3 PRO 405/63500 K30	63500	405			14,95	613x495x296
Diora Unit3 PRO 450/70500 K30	70500	450			14,95	613x495x296
Diora Unit3 PRO 490/77500 K30	77500	490			14,95	613x495x296
Diora Unit3 PRO 530/83000 K30	83000	530			14,95	613x495x296
Diora Unit3 PRO 570/87000 K30	87000	570			14,95	613x495x296
Diora Unit4 PRO 600/94000 K30	94000	600	21,5	613x660x107	22,5	613x660x270
Diora Unit4 PRO 640/101000 K30	101000	640	21,5	613x660x107	22,5	613x660x270
Diora Unit4 PRO 700/110000 K30	110000	700	21,5	613x660x107	22,5	613x660x270
Diora Unit4 PRO 760/116000 K30	116000	760	21,5	613x660x107	22,5	613x660x270
Diora Unit5 PRO 805/128000 K30	128000	805			32,3	613x854x130
Diora Unit5 PRO 850/135000 K30	135000	850			32,3	613x854x130
Diora Unit5 PRO 890/139000 K30	139000	890			32,3	613x854x130
Diora Unit5 PRO 950/145000 K30	145000	950			32,3	613x854x130
Diora Unit6 PRO 1020/162000 K30	162000	1020			37,6	613x1020x130
Diora Unit6 PRO 1140/174000 K30	174000	1140			37,6	613x1020x130

Diora Unit PRO K30

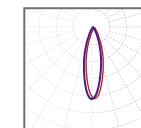

концентрированная 30°

# Diora Unit PRO Д / К60 / Г90

## Назначение

Общее освещение городских улиц, парков, придомовых территорий, АЗС, промышленных территорий, административных объектов, гаражных боксов.

## О светильнике

Универсальный светильник модульного исполнения с увеличенной световой отдачей для освещения любых открытых и закрытых пространств. В зависимости от мощности стандартные светильники могут состоять из одного, двух или трех модулей. По индивидуальному заказу количество модулей может быть увеличено. Являются аналогами светильников РКУ с лампами ДРЛ мощностью от 125 до 1000 Вт и ЖКУ с лампами ДНаТ мощностью от 70 до 1000 Вт.

- Устойчив к агрессивным средам
- Ударопрочный рассеиватель и корпус
- Возможность аварийного освещения
- Степень защиты IP67
- Широкий диапазон мощности и светового потока
- Универсальный светильник для решения любых задач освещения

## Установка

Базовые крепления:

- Консольное крепление** от 20 до 52 мм.
- Поворотная лира** для горизонтального крепления на потолок, стены, балки. Имеет возможность регулировки угла наклона к опорной поверхности от 0° до 180° с шагом 5°. Светильники с количеством модулей 3 и более поставляются только с поворотной лирой.

Опционально доступны крепления:

Регулируемый консольный кронштейн (до 82 мм), тросовый подвес, рым-болт и встраиваемое крепление для АЗС.

## Электрическое подключение

Провод 3х0,75 мм с помощью клеммника. Клеммник не входит в комплект поставки.

## Конструкция

Корпус и консольное крепление изготовлены из экструдированного алюминиевого профиля (сплав АД31Т1) с анодированным покрытием. Поворотная лира – сталь толщиной 2,5 мм, окрашенная порошковой краской.

## Драйвер

Одностадийный двухкаскадный с гальванической развязкой и активным корректором мощности.

Напряжение питания переменного тока: 176-264 В (по спец.заказу 100-305 В). Частота: 50-60 Гц.

Напряжение питания постоянного тока: 180-370 В (по спец.заказу 142-431 В). Опционально возможна поставка с аварийным блоком питания, позволяющим при отключении напряжения в сети работать 3 часа автономно. Питание осуществляется за счет NiCd аккумулятора, расположенного в отдельном боксе. В аварийном режиме световой поток светильника снизится до 10% от номинального.

## Оптическая часть

Защитное стекло из стабилизированного ударопрочного оптического поликарбоната. Светодиоды: Samsung.

## Комплект поставки

- Консольное крепление:** светильник с консолью и драйвером в сборе (1 шт); болт с внутренним шестигранником M8x35 DIN912 (2 шт).
- Поворотная лира:** светильник с драйвером в сборе (1 шт); Лира-скоба (1 шт); Винт-барашек M5 (4 шт); Шайба пружинная (4 шт); Шайба плоская (4 шт).



[подробнее](#)

## Общие технические характеристики

Кривая силы света (КСС)	косинусная, глубокая К60, глубокая Г90
Угол расходимости светового потока	60°, 90°, 120°
Напряжение питания переменного тока, В	176-264 (по спец.заказу 100-305)
Номинальная частота напряжения питания, Гц	50-60
Напряжение питания постоянного тока, В	180-370 (по спец.заказу 142-431)
Марка светодиодов	Samsung
Цветовая температура, К	3000К, 4000К, 5000К
Индекс цветопередачи, Ra	>80
Коэффициент мощности, Pf	> 0,95
Коэффициент пульсации светового потока, %	< 1
Температура эксплуатации, °С	от -60 до +60 (для моделей с аварийным блоком от -20 до +40)
Вид климатического исполнения	УХЛ1
Класс защиты от поражения электрическим током	I
Класс энергоэффективности	A++
Степень защиты светильника от пыли и влаги	IP67
Ударопрочность	IK08
Исполнение блока питания	Одностадийный двухкаскадный с гальванической развязкой и активным корректором мощности
Гарантийный срок	5 лет



Ta(°C) для моделей -20/+40 с аварийным блоком





Таблица моделей Diora Unit PRO Д

Модель	Световой поток, лм	Мощность, Вт	Крепление «Консольный кронштейн (до 52 мм)»		Крепление «Поворотная лира»	
			Масса нетто (с креплением), кг	Установочный размер (с креплением), мм	Масса нетто (с креплением), кг	Установочный размер (с креплением), мм
Diora Unit PRO 25/3700 Д	3700	25	1,65	216x165x97	1,8	226x165x140
Diora Unit PRO 30/4700 Д	4700	30	1,65	216x165x97	1,8	226x165x140
Diora Unit PRO 40/6000 Д	6000	40	1,65	216x165x97	1,8	226x165x140
Diora Unit PRO 45/7000 Д	7000	45	1,65	216x165x97	1,8	226x165x140
Diora Unit PRO 56/8500 Д	8500	56	1,65	216x165x97	1,8	226x165x140
Diora Unit PRO 63/9800 Д	9800	63	1,65	216x165x97	1,8	226x165x140
Diora Unit PRO 70/11200 Д	11200	70	2,35	306x165x97	2,55	316x165x140
Diora Unit PRO 78/12400 Д	12400	78	2,35	306x165x97	2,55	316x165x140
Diora Unit PRO 90/14200 Д	14200	90	2,35	306x165x97	2,55	316x165x140
Diora Unit PRO 100/15500 Д	15500	100	2,35	306x165x97	2,55	316x165x140
Diora Unit PRO 110/17000 Д	17000	110	3	432x165x97	3,25	442x165x140
Diora Unit PRO 125/19500 Д	19500	125	3	432x165x97	3,25	442x165x140
Diora Unit PRO 135/21000 Д	21000	135	3	432x165x97	3,25	442x165x140
Diora Unit PRO 155/24000 Д	24000	155	4,5	613x165x97	4,9	623x165x140
Diora Unit PRO 175/28000 Д	28000	175	4,5	613x165x97	4,9	623x165x140
Diora Unit PRO 200/31000 Д	31000	200	4,5	613x165x97	4,9	623x165x140
Diora Unit2 PRO 220/34000 Д	34000	220	6,15	432x330x107	6,75	432x330x212
Diora Unit2 PRO 250/39000 Д	39000	250	6,15	432x330x107	6,75	432x330x212
Diora Unit2 PRO 270/42000 Д	42000	270	6,15	432x330x107	6,75	432x330x212
Diora Unit2 PRO 310/48000 Д	48000	310	9,8	613x330x107	10,15	613x330x212
Diora Unit2 PRO 350/56000 Д	56000	350	9,8	613x330x107	10,15	613x330x212
Diora Unit2 PRO 400/62000 Д	62000	400	9,8	613x330x107	10,15	613x330x212
Diora Unit3 PRO 330/51000 Д	51000	330	-	-	9,9	432x495x296
Diora Unit3 PRO 375/58000 Д	58000	375	-	-	9,9	432x495x296
Diora Unit3 PRO 465/72000 Д	72000	465	-	-	14,95	613x495x296
Diora Unit3 PRO 525/84000 Д	84000	525	-	-	14,95	613x495x296
Diora Unit3 PRO 600/93000 Д	93000	600	-	-	14,95	613x495x296

Diora Unit PRO Д

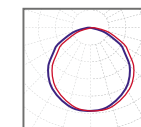

косинусная 120°

Diora Unit PRO K60

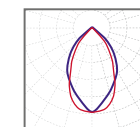

глубокая 60°

Diora Unit PRO Г90

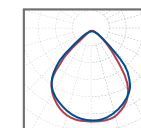

глубокая 90°

Таблица моделей Diora Unit PRO K60

Модель	Световой поток, лм	Мощность, Вт	Крепление «Консольный кронштейн (до 52 мм)»		Крепление «Поворотная лира»	
			Масса нетто (с креплением), кг	Установочный размер (с креплением), мм	Масса нетто (с креплением), кг	Установочный размер (с креплением), мм
Diora Unit PRO 25/3500 K60	3500	25	1,65	216x165x97	1,8	226x165x140
Diora Unit PRO 30/4400 K60	4400	30	1,65	216x165x97	1,8	226x165x140
Diora Unit PRO 40/5600 K60	5600	40	1,65	216x165x97	1,8	226x165x140
Diora Unit PRO 45/6500 K60	6500	45	1,65	216x165x97	1,8	226x165x140
Diora Unit PRO 56/8000 K60	8000	56	1,65	216x165x97	1,8	226x165x140
Diora Unit PRO 63/9200 K60	9200	63	1,65	216x165x97	1,8	226x165x140
Diora Unit PRO 70/10200 K60	10200	70	2,35	306x165x97	2,55	316x165x140
Diora Unit PRO 78/11400 K60	11400	78	2,35	306x165x97	2,55	316x165x140
Diora Unit PRO 90/13200 K60	13200	90	2,35	306x165x97	2,55	316x165x140
Diora Unit PRO 100/14500 K60	14500	100	2,35	306x165x97	2,55	316x165x140
Diora Unit PRO 110/16000 K60	16000	110	3	432x165x97	3,25	442x165x140
Diora Unit PRO 125/18000 K60	18000	125	3	432x165x97	3,25	442x165x140
Diora Unit PRO 135/20000 K60	20000	135	3	432x165x97	3,25	442x165x140
Diora Unit PRO 155/22500 K60	22500	155	4,5	613x165x97	4,9	623x165x140
Diora Unit PRO 175/26000 K60	26000	175	4,5	613x165x97	4,9	623x165x140
Diora Unit PRO 200/29000 K60	29000	200	4,5	613x165x97	4,9	623x165x140
Diora Unit2 PRO 220/32000 K60	32000	220	6,15	432x330x107	6,75	432x330x212
Diora Unit2 PRO 250/36000 K60	36000	250	6,15	432x330x107	6,75	432x330x212
Diora Unit2 PRO 270/40000 K60	40000	270	6,15	432x330x107	6,75	432x330x212
Diora Unit2 PRO 310/45000 K60	45000	310	9,8	613x330x107	10,15	613x330x212
Diora Unit2 PRO 350/52000 K60	52000	350	9,8	613x330x107	10,15	613x330x212
Diora Unit2 PRO 400/58000 K60	58000	400	9,8	613x330x107	10,15	613x330x212
Diora Unit3 PRO 330/48000 K60	48000	330	-	-	9,9	432x495x296
Diora Unit3 PRO 375/54000 K60	54000	375	-	-	9,9	432x495x296
Diora Unit3 PRO 465/67000 K60	67000	465	-	-	14,95	613x495x296
Diora Unit3 PRO 525/78000 K60	78000	525	-	-	14,95	613x495x296
Diora Unit3 PRO 600/87000 K60	87000	600	-	-	14,95	613x495x296

Таблица моделей Diora Unit PRO Г90

Модель	Световой поток, лм	Мощность, Вт	Крепление «Консольный кронштейн (до 52 мм)»		Крепление «Поворотная лира»	
			Масса нетто (с креплением), кг	Установочный размер (с креплением), мм	Масса нетто (с креплением), кг	Установочный размер (с креплением), мм
Diora Unit PRO 25/3500 Г90	3500	25	1,65	216x165x97	1,8	226x165x140
Diora Unit PRO 30/4400 Г90	4400	30	1,65	216x165x97	1,8	226x165x140
Diora Unit PRO 40/5600 Г90	5600	40	1,65	216x165x97	1,8	226x165x140
Diora Unit PRO 45/6500 Г90	6500	45	1,65	216x165x97	1,8	226x165x140
Diora Unit PRO 56/8000 Г90	8000	56	1,65	216x165x97	1,8	226x165x140
Diora Unit PRO 63/9200 Г90	9200	63	1,65	216x165x97	1,8	226x165x140
Diora Unit PRO 70/10200 Г90	10200	70	2,35	306x165x97	2,55	316x165x140
Diora Unit PRO 78/11400 Г90	11400	78	2,35	306x165x97	2,55	316x165x140
Diora Unit PRO 90/13200 Г90	13200	90	2,35	306x165x97	2,55	316x165x140
Diora Unit PRO 100/14500 Г90	14500	100	2,35	306x165x97	2,55	316x165x140
Diora Unit PRO 110/16000 Г90	16000	110	3	432x165x97	3,25	442x165x140
Diora Unit PRO 125/18000 Г90	18000	125	3	432x165x97	3,25	442x165x140
Diora Unit PRO 135/20000 Г90	20000	135	3	432x165x97	3,25	442x165x140
Diora Unit PRO 155/22500 Г90	22500	155	4,5	613x165x97	4,9	623x165x140
Diora Unit PRO 175/26000 Г90	26000	175	4,5	613x165x97	4,9	623x165x140
Diora Unit PRO 200/29000 Г90	29000	200	4,5	613x165x97	4,9	623x165x140
Diora Unit2 PRO 220/32000 Г90	32000	220	6,15	432x330x107	6,75	432x330x212
Diora Unit2 PRO 250/36000 Г90	36000	250	6,15	432x330x107	6,75	432x330x212
Diora Unit2 PRO 270/40000 Г90	40000	270	6,15	432x330x107	6,75	432x330x212
Diora Unit2 PRO 310/45000 Г90	45000	310	9,8	613x330x107	10,15	613x330x212
Diora Unit2 PRO 350/52000 Г90	52000	350	9,8	613x330x107	10,15	613x330x212
Diora Unit2 PRO 400/58000 Г90	58000	400	9,8	613x330x107	10,15	613x330x212
Diora Unit3 PRO 330/48000 Г90	48000	330	-	-	9,9	432x495x296
Diora Unit3 PRO 375/54000 Г90	54000	375	-	-	9,9	432x495x296
Diora Unit3 PRO 465/67000 Г90	67000	465	-	-	14,95	613x495x296
Diora Unit3 PRO 525/78000 Г90	78000	525	-	-	14,95	613x495x296
Diora Unit3 PRO 600/87000 Г90	87000	600	-	-	14,95	613x495x296

# Diora Unit K14

## Назначение

Освещение складов, промышленных площадок, спортивных сооружений, карьеров, портов, объектов архитектуры.

## О светильнике

Универсальный светильник модульного исполнения для внутреннего и наружного освещения.

Групповая оптика создает концентрированный световой поток с углом расходимости 14°.

В зависимости от мощности стандартные светильники могут состоять из одного, двух или трех модулей. По индивидуальному заказу количество модулей может быть увеличено. Являются аналогами светильников с лампами ДРЛ мощностью от 125 до 1000 Вт и ДНаТ мощностью от 70 до 600 Вт.

- Устойчив к агрессивным средам
- Ударопрочный рассеиватель и корпус
- Возможность аварийного освещения
- Степень защиты IP67
- Широкий диапазон мощности и светового потока
- Отличное решение для акцентированного либо заливающего освещения

## Установка

Базовые крепления:

- Консольное крепление** от 20 до 52 мм.
- Поворотная лира** для горизонтального крепления на потолок, стены, балки. Имеет возможность регулировки угла наклона к опорной поверхности от 0° до 180° с шагом 5°. Светильники с количеством модулей 3 и более поставляются только с поворотной лирой.

Опционально доступны крепления:

регулируемый консольный кронштейн (до 82 мм), тросовый подвес, рым-болт и встраиваемое крепление для АЗС.

## Электрическое подключение

Кабель с сечением не менее 3x0,75 мм с помощью клеммника. Клеммник не входит в комплект поставки.

## Конструкция

Корпус и консольное крепление изготовлены из экструдированного алюминиевого профиля (сплав АД31Т1) с анодированным покрытием. Поворотная лира — сталь толщиной 2,5 мм, окрашенная порошковой краской.

## Управление освещением

Доступны модификации светильника, управляемые по протоколу 0..10В, DALI, ШИМ.

## Драйвер

Одностадийный двухкаскадный с гальванической развязкой и активным корректором мощности. Напряжение питания переменного тока: 176-264 В (по спец.заказу 100-305 В).

Частота: 50-60 Гц.

Напряжение питания постоянного тока: 180-370 В (по спец.заказу 142-431 В).

Опционально возможна поставка с аварийным блоком питания, позволяющим при отключении напряжения в сети работать 3 часа автономно. Питание осуществляется за счет NiCd аккумулятора, расположенного в отдельном боксе. В аварийном режиме световой поток светильника снизится до 10 % от номинального.

## Оптическая часть

Групповая оптика Ledil под защитным стеклом из стабилизированного ударопрочного поликарбоната.

Светодиоды: Samsung.

## Комплект поставки

- Консольное крепление:** светильник с консолью и драйвером в сборе (1 шт); болт с внутренним шестигранником M8x35 DIN912 (2 шт).
- Поворотная лира:** светильник с драйвером в сборе (1 шт); Лира-скоба (1 шт); Винт-барашек M5 (4 шт); Шайба пружинная (4 шт); Шайба плоская (4 шт).



[подробнее](#)

## Общие технические характеристики

Кривая силы света (КСС)	концентрированная K14
Угол расходимости светового потока	14°
Напряжение питания переменного тока, В	176-264 (по спец.заказу 100-305)
Номинальная частота напряжения питания, Гц	50-60
Напряжение питания постоянного тока, В	180-370 (по спец.заказу 142-431)
Марка светодиодов	Samsung
Цветовая температура, К	3000K, 4000K, 5000K
Индекс цветопередачи, Ra	> 70
Коэффициент мощности, Pf	> 0,95
Коэффициент пульсации светового потока, %	< 1
Температура эксплуатации, °С	от -60 до +60 (для моделей с аварийным блоком от -20 до +40)
Вид климатического исполнения	УХЛ1
Класс защиты от поражения электрическим током	I
Класс энергоэффективности	A+
Степень защиты светильника от пыли и влаги	IP67
Ударопрочность	IK05
Исполнение блока питания	Одностадийный двухкаскадный с гальванической развязкой и активным корректором мощности
Гарантийный срок	5 лет



Ta(°C) для моделей с аварийным блоком -20/+40



Таблица моделей Diora Unit K14

Модель	Световой поток, лм	Мощность, Вт	Крепление «Консольный кронштейн (до 52 мм)»		Крепление «Поворотная лира»	
			Масса нетто (с креплением), кг	Установочный размер (с креплением), мм	Масса нетто (с креплением), кг	Установочный размер (с креплением), мм
Diora Unit 25/3200 K14	3200	25	1,65	216x165x97	1,8	226x165x140
Diora Unit 30/4000 K14	4000	30	1,65	216x165x97	1,8	226x165x140
Diora Unit 45/6000 K14	6000	45	1,65	216x165x97	1,8	226x165x140
Diora Unit 55/7000 K14	7000	55	1,65	216x165x97	1,8	226x165x140
Diora Unit 70/9500 K14	9500	70	2,35	306x165x97	2,55	316x165x140
Diora Unit 85/11500 K14	11500	85	2,35	306x165x97	2,55	316x165x140
Diora Unit 105/14000 K14	14000	105	3	432x165x97	3,25	442x165x140
Diora Unit 125/15500 K14	15500	125	3	432x165x97	3,25	442x165x140
Diora Unit 140/18500 K14	18500	140	4,5	613x165x97	4,9	623x165x140
Diora Unit 170/22500 K14	22500	170	4,5	613x165x97	4,9	623x165x140
Diora Unit2 210/28000 K14	28000	210	6,15	432x330x107	6,75	432x330x212
Diora Unit2 250/31000 K14	31000	250	6,15	432x330x107	6,75	432x330x212
Diora Unit2 280/37000 K14	37000	280	9,8	613x330x107	10,15	613x330x212
Diora Unit2 310/41000 K14	41000	310	9,8	613x330x107	10,15	613x330x212
Diora Unit2 340/45000 K14	45000	340	9,8	613x330x107	10,15	613x330x212
Diora Unit3 375/46500 K14	46500	375	-	-	9,9	432x495x296
Diora Unit3 420/55500 K14	55500	420	-	-	14,95	613x495x296
Diora Unit3 450/59500 K14	59500	450	-	-	14,95	613x495x296
Diora Unit3 480/63500 K14	63500	480	-	-	14,95	613x495x296
Diora Unit3 510/67500 K14	67500	510	-	-	14,95	613x495x296
Diora Unit4 590/78000 K14	78000	590	21,5	613x660x107	22,5	613x660x270
Diora Unit4 620/82000 K14	82000	620	21,5	613x660x107	22,5	613x660x270
Diora Unit4 650/86000 K14	86000	650	21,5	613x660x107	22,5	613x660x270
Diora Unit4 680/90000 K14	90000	680	21,5	613x660x107	22,5	613x660x270
Diora Unit5 730/96500 K14	96500	730	-	-	32,3	613x854x130
Diora Unit5 760/100500 K14	100500	760	-	-	32,3	613x854x130
Diora Unit5 790/104500 K14	104500	790	-	-	32,3	613x854x130
Diora Unit5 850/112500 K14	112500	850	-	-	32,3	613x854x130
Diora Unit6 930/123000 K14	123000	930	-	-	37,6	613x1020x130
Diora Unit6 1020/135000 K14	135000	1020	-	-	37,6	613x1020x130

Diora Unit K14

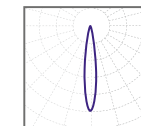

концентрированная 14°

# Diora Unit Store

## Назначение

Освещение складов стеллажного хранения, логистических комплексов, магазинов, выставочных павильонов.

## О светильнике

Специализированный модульный светильник для освещения складов стеллажного хранения и логистических комплексов. Сложная оптическая система обеспечивает равномерную освещенность рабочей поверхности и стеллажей. Комбинированная КСС (Д и К) позволяет максимально эффективно использовать световой поток светильника.

- Равномерное освещение межстеллажного пространства
- Комбинированная КСС (Д и К)
- Уменьшенное количество светоточек
- Идеальное решение для освещения складов

## Установка

Базовые крепления:

- **Консольное крепление** от 20 до 52 мм.
- **Поворотная лира** для горизонтального крепления на потолок, стены, балки. Имеет возможность регулировки угла наклона к опорной поверхности от 0° до 180° с шагом 5°.

Опционально доступны крепления:

Универсальная консоль (до 82 мм), тросовый подвес, рым-болт и встраиваемое крепление для АЗС.

## Электрическое подключение

Кабель с сечением не менее 3x0,75 мм с помощью клеммник. Клеммник не входит в комплект поставки.

## Конструкция

Корпус и консольное крепление изготовлены из экструдированного алюминиевого профиля (сплав АД31Т1) с анодированным покрытием. Поворотная лира — сталь 2,5 мм, окрашенная порошковой краской.

## Управление освещением

Доступны модификации светильника, управляемые по протоколу 0..10В, DALI, ШИМ.

## Драйвер

Одностадийный двухкаскадный с гальванической развязкой и активным корректором мощности.

Напряжение питания переменного тока: 176-264 В (по спец.заказу 100-305 В).

Частота: 50-60 Гц.

Напряжение питания постоянного тока: 180-370 В (по спец.заказу 142-431 В).

## Оптическая часть

Групповая оптика Ledil под защитным стеклом из стабилизированного ударопрочного оптического поликарбоната. Светодиоды: Samsung.

## Комплект поставки

- **Консольное крепление:** светильник с консолью и драйвером в сборе (1 шт); болт с внутренним шестигранником M8x35 DIN912 (2 шт).
- **Поворотная лира:** светильник с драйвером в сборе (1 шт); Лира-скоба (1 шт); Винт-барашек M5 (4 шт); Шайба пружинная (4 шт); Шайба плоская (4 шт).



[подробнее](#)

## Общие технические характеристики

Кривая силы света (КСС)	комбинированная
Угол расходимости светового потока	105°x25°
Напряжение питания переменного тока, В	176-264 (по спец.заказу 100-305)
Номинальная частота напряжения питания, Гц	50-60
Напряжение питания постоянного тока, В	180-370 (по спец.заказу 142-431)
Марка светодиодов	Samsung
Цветовая температура, К	3000K, 4000K, 5000K
Индекс цветопередачи, Ra	> 70
Коэффициент мощности, Pf	> 0,95
Коэффициент пульсации светового потока, %	< 1
Температура эксплуатации, °С	от -60 до +60 (для моделей с аварийным блоком от -20 до +40)
Вид климатического исполнения	УХЛ1
Класс защиты от поражения электрическим током	I
Класс энергоэффективности	A++
Степень защиты светильника от пыли и влаги	IP67
Ударопрочность	IK05
Исполнение блока питания	Одностадийный двухкаскадный с гальванической развязкой и активным корректором мощности
Гарантийный срок	5 лет



Ta(°C) для моделей с аварийным блоком



Таблица моделей Diora Unit Store

Модель	Световой поток, лм	Мощность, Вт	Крепление «Консольный кронштейн (до 52 мм)»		Крепление «Поворотная лира»	
			Масса нетто (с креплением), кг	Установочный размер (с креплением), мм	Масса нетто (с креплением), кг	Установочный размер (с креплением), мм
Diora Unit Store 25/3200	3200	25	1,65	216x165x97	1,8	226x165x140
Diora Unit Store 30/4000	4000	30	1,65	216x165x97	1,8	226x165x140
Diora Unit Store 45/6000	6000	45	1,65	216x165x97	1,8	226x165x140
Diora Unit Store 55/7000	7000	55	1,65	216x165x97	1,8	226x165x140
Diora Unit Store 70/9500	9500	70	2,35	306x165x97	2,55	316x165x140
Diora Unit Store 85/11500	11500	85	2,35	306x165x97	2,55	316x165x140
Diora Unit Store 105/13500	13500	105	3	432x165x97	3,25	442x165x140
Diora Unit Store 125/15500	15500	125	3	432x165x97	3,25	442x165x140
Diora Unit Store 140/18000	18000	140	4,5	613x165x97	4,9	623x165x140
Diora Unit Store 170/22500	22500	170	4,5	613x165x97	4,9	623x165x140
Diora Unit2 Store 210/27000	27000	210	6,15	432x330x107	6,75	432x330x212
Diora Unit2 Store 250/31000	31000	250	6,15	432x330x107	6,75	432x330x212
Diora Unit2 Store 280/36000	36000	280	9,8	613x330x107	10,15	613x330x212
Diora Unit2 Store 310/40500	40500	310	9,8	613x330x107	10,15	613x330x212
Diora Unit2 Store 340/45000	45000	340	9,8	613x330x107	10,15	613x330x212

Diora Unit Store

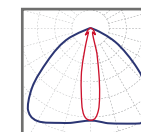

105°x25°

# Diora Unit PRO Glass

## О светильнике

Универсальный светильник модульного исполнения для освещения любых открытых и закрытых пространств. Рассеиватель из силикатного стекла позволяет применять светильники для освещения пожароопасных зон классов П-I,II,III. В зависимости от мощности стандартные светильники могут состоять из одного, двух или трех модулей. По индивидуальному заказу количество модулей может быть увеличено. Являются аналогами светильников РКУ с лампами ДРЛ мощностью от 125 до 1000 Вт и ДНаТ мощностью от 70 до 600 Вт.

## Назначение

Общее освещение складов и производства резиновых изделий, склады бумаги, целлюлозно-бумажные производства, мебельные предприятия, столярные мастерские, швейное производство и склады готовых изделий, деревообрабатывающие производства

- Рассеиватель из силикатного стекла марки М1
- Высокая пропускная способность, прочность, отсутствие дефектов рассеивателя
- Возможность применения в пожароопасных зонах класса П-I,II,III
- Устойчивость к агрессивным средам
- Максимальная эффективность в серии 160 лм/Вт

## Установка

Базовые крепления:

- **Консольное крепление** от 20 до 52 мм.
- **Поворотная лира** для горизонтального крепления на потолок, стены, балки. Имеет возможность регулировки угла наклона к опорной поверхности от 0° до 180° с шагом 5°. Светильники с количеством модулей 3 и более поставляются только с поворотной лирой.

Опционально доступны крепления:

Регулируемый консольный кронштейн (до 82 мм), тросовый подвес, рым-болт и встраиваемое крепление для АЗС.

## Электрическое подключение

Кабель с сечением не менее 3х0,75 мм с помощью клеммника. Клеммник не входит в комплект поставки.

## Конструкция

Корпус и консольное крепление изготовлены из экструдированного алюминиевого профиля (сплав АД31Т1) с анодированным покрытием. Поворотная лира — сталь 2,5 мм, окрашенная порошковой краской.

## Драйвер

Одностадийный двухкаскадный с гальванической развязкой и активным корректором мощности.

Напряжение питания переменного тока: 176-264 В.

Частота: 50-60 Гц.

Напряжение питания постоянного тока: 180-370 В.

## Оптическая часть

Рассеиватель из силикатного стекла марки М1. Светодиоды: Samsung

## Комплект поставки

**Консольное крепление:** светильник с консолью и драйвером в сборе [1 шт]; болт с внутренним шестигранником М8х35 DIN912 [2 шт]

**Поворотная лира:** Светильник с драйвером в сборе [1 шт]; Лира-скоба [1 шт]; Винт-барашек М5 [4 шт]; Шайба пружинная [4 шт]; Шайба плоская [4 шт]

## Управление освещением

Доступны модификации светильника, управляемые по протоколу 0..10В, DALI, ШИМ.



[подробнее](#)

## Общие технические характеристики

Кривая силы света (КСС)	косинусная
Угол расходимости светового потока	120°
Напряжение питания переменного тока, В	176-264
Номинальная частота напряжения питания, Гц	50-60
Напряжение питания постоянного тока, В	180-370
Марка светодиодов	Samsung
Цветовая температура, К	3000К, 4000К, 5000К
Индекс цветопередачи, Ra	80
Коэффициент мощности, Pf	0,95
Коэффициент пульсации светового потока, %	< 1
Температура эксплуатации, °С	от -60 до +60 (для моделей с аварийным блоком от -20 до +40)
Вид климатического исполнения	УХЛ1
Класс защиты от поражения электрическим током	I
Класс энергоэффективности	A++
Степень защиты светильника от пыли и влаги	IP67
Ударопрочность	IK05
Исполнение блока питания	Одностадийный двухкаскадный с гальванической развязкой и активным корректором мощности
Гарантийный срок	5 лет



Ta(°C) для моделей с аварийным блоком





## Таблица моделей Diora Unit PRO Glass

Модель	Световой поток, лм	Мощность, Вт	Масса нетто (с креплением), кг	Габаритный размер (с креплением), мм
Diora Unit PRO Glass 25/3300 Д прозрачный консоль	3300	25	1,65	216 x 165 x 97
Diora Unit PRO Glass 30/4500 Д прозрачный консоль	4500	30	1,65	216 x 165 x 97
Diora Unit PRO Glass 40/5500 Д прозрачный консоль	5500	40	1,65	216 x 165 x 97
Diora Unit PRO Glass 45/6500 Д прозрачный консоль	6500	45	1,65	216 x 165 x 97
Diora Unit PRO Glass 56/8000 Д прозрачный консоль	8000	56	1,65	216 x 165 x 97
Diora Unit PRO Glass 65/10000 Д прозрачный консоль	10000	65	2,35	306 x 165 x 97
Diora Unit PRO Glass 78/11000 Д прозрачный консоль	11000	78	2,35	306 x 165 x 97
Diora Unit PRO Glass 90/13000 Д прозрачный консоль	13000	90	2,35	306 x 165 x 97
Diora Unit PRO Glass 100/14500 Д прозрачный консоль	14500	100	3	432 x 165 x 97
Diora Unit PRO Glass 110/15500 Д прозрачный консоль	15500	110	3	432 x 165 x 97
Diora Unit PRO Glass 130/19000 Д прозрачный консоль	19000	130	4,5	613 x 165 x 97
Diora Unit PRO Glass 155/22000 Д прозрачный консоль	22000	155	4,5	613 x 165 x 97
Diora Unit PRO Glass 175/25000 Д прозрачный консоль	25000	175	4,5	613 x 165 x 97

Diora Unit PRO Glass

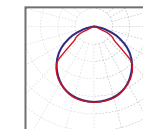

косинусная  
120°

Модель	Световой поток, лм	Мощность, Вт	Масса нетто (с креплением), кг	Габаритный размер (с креплением), мм
Diora Unit PRO Glass 25/3300 Д прозрачный лира	3300	25	1,65	226 x 165 x 140
Diora Unit PRO Glass 30/4500 Д прозрачный лира	4500	30	1,65	226 x 165 x 140
Diora Unit PRO Glass 40/5500 Д прозрачный лира	5500	40	1,65	226 x 165 x 140
Diora Unit PRO Glass 45/6500 Д прозрачный лира	6500	45	1,65	226 x 165 x 140
Diora Unit PRO Glass 56/8000 Д прозрачный лира	8000	56	1,65	226 x 165 x 140
Diora Unit PRO Glass 65/10000 Д прозрачный лира	10000	65	2,35	316 x 165 x 140
Diora Unit PRO Glass 78/11000 Д прозрачный лира	11000	78	2,35	316 x 165 x 140
Diora Unit PRO Glass 90/13000 Д прозрачный лира	13000	90	2,35	316 x 165 x 140
Diora Unit PRO Glass 100/14500 Д прозрачный лира	14500	100	3	442 x 165 x 140
Diora Unit PRO Glass 110/15500 Д прозрачный лира	15500	110	3	442 x 165 x 140
Diora Unit PRO Glass 130/19000 Д прозрачный лира	19000	130	4,5	623 x 165 x 140
Diora Unit PRO Glass 155/22000 Д прозрачный лира	22000	155	4,5	623 x 165 x 140
Diora Unit PRO Glass 175/25000 Д прозрачный лира	25000	175	4,5	623 x 165 x 140

# Diora Unit Frost PRO

## Назначение

Освещение открытых и закрытых спортивных площадок, школьных спортзалов, бассейнов, производственных помещений с небольшой высотой подвеса, торговые помещения.

## О светильнике

Универсальный светильник модульного исполнения для внутреннего освещения. Защитное стекло из матового поликарбоната сводит к минимуму слепящий эффект. Благодаря этому светильники могут применяться для освещения объектов с серьезными требованиями к ослепленности и индексу дискомфорта. В зависимости от мощности стандартные светильники могут состоять из одного, двух или трех модулей. По индивидуальному заказу количество модулей может быть увеличено. Являются аналогами светильников с лампами ДРЛ мощностью от 125 до 1000 Вт и ДНаТ мощностью от 70 до 600 Вт.

- Минимальный слепящий эффект
- Ударопрочный рассеиватель и корпус
- Имеется защитная решетка
- Равномерное распределение светового потока
- Отлично подходит для освещения спортивных объектов

## Установка

**Базовые крепления:**

- Консольное крепление** от 20 до 52 мм;
  - Поворотная лира** для горизонтального крепления на потолок, стены, балки. Имеет возможность регулировки угла наклона к опорной поверхности от 0° до 180° с шагом 5°.
- Светильники с количеством модулей 3 и более поставляются только с поворотной лирой.

**Опционально доступны крепления:**

Регулируемый консольный кронштейн (до 82 мм), тросовый подвес, рым-болт и встраиваемое крепление для АЗС.

## Электрическое подключение

Провод 3x0,75 мм с помощью клеммника. Клеммник не входит в комплект поставки.

## Конструкция

Корпус и консольное крепление изготовлены из экструдированного алюминиевого профиля (сплав АД31Т1) с анодированным покрытием. Поворотная лира — сталь толщиной 2,5 мм, окрашенная порошковой краской.

## Драйвер

Одностадийный двухкаскадный с гальванической развязкой и активным корректором мощности. Напряжение питания переменного тока: 176-264 В (по спец. заказу 100-305 В). Частота: 50-60 Гц. Напряжение питания постоянного тока: 180-370 В (по спец. заказу 142-431 В). Опционально возможна поставка с аварийным блоком питания, позволяющим при отключении напряжения в сети работать 3 часа автономно. Питание осуществляется за счет NiCd аккумулятора, расположенного в отдельном боксе. В аварийном режиме световой поток светильника снизится до 10 % от номинального.

## Оптическая часть

Защитное стекло из матового стабилизированного ударопрочного оптического поликарбоната. Светодиоды: Samsung.

## Комплект поставки

- Консольное крепление:** светильник с консолью и драйвером в сборе (1 шт); болт с внутренним шестигранником M8x35 DIN912 (2 шт).
- Поворотная лира:** светильник с драйвером в сборе (1 шт); Лира-скоба (1 шт); Винт-барашек M5 (4 шт); Шайба пружинная (4 шт); Шайба плоская (4 шт).



[подробнее](#)

## Общие технические характеристики

Кривая силы света (КСС)	косинусная
Угол расходимости светового потока	120°
Напряжение питания переменного тока, В	176-264 (по спец. заказу 100-305)
Номинальная частота напряжения питания, Гц	50-60
Напряжение питания постоянного тока, В	180-370 (по спец. заказу 142-431)
Марка светодиодов	Samsung
Цветовая температура, К	3000K, 4000K, 5000K
Индекс цветопередачи, Ra	> 80
Коэффициент мощности, Pf	> 0,95
Коэффициент пульсации светового потока, %	< 1
Температура эксплуатации, °C	от -60 до +60 (для моделей с аварийным блоком от -20 до +40)
Вид климатического исполнения	УХЛ1
Класс защиты от поражения электрическим током	I
Класс энергоэффективности	A++
Степень защиты светильника от пыли и влаги	IP67
Исполнение блока питания	Одностадийный двухкаскадный с гальванической развязкой и активным корректором мощности
Гарантийный срок	5 лет

230 В

50/60 Гц

AC/DC

Ra >80

Pf >0,95

Kp<1%

Ta(°C) -60/+60

УХЛ1

III

A++

IP67

EMC

1-10 В

DALI

—

+

III

EM

4

LMS

5

P A C

Ta(°C) для моделей -20/+40 с аварийным блоком



Таблица моделей Diora Unit Frost PRO

Модель	Световой поток, лм	Мощность, Вт	Крепление «Консольный кронштейн»		Крепление «Поворотная лира»	
			Масса нетто (с креплением), кг	Установочный размер (с креплением), мм	Масса нетто (с креплением), кг	Установочный размер (с креплением), мм
Diora Unit Frost PRO 25/3100 Д	3700	25	1,65	216x165x97	1,8	226x165x140
Diora Unit Frost PRO 30/4000 Д	4700	30	1,65	216x165x97	1,8	226x165x140
Diora Unit Frost PRO 40/5100 Д	6000	40	1,65	216x165x97	1,8	226x165x140
Diora Unit Frost PRO 45/6000 Д	7000	45	1,65	216x165x97	1,8	226x165x140
Diora Unit Frost PRO 56/7300 Д	8500	56	1,65	216x165x97	1,8	226x165x140
Diora Unit Frost PRO 63/8200 Д	9800	63	1,65	216x165x97	1,8	226x165x140
Diora Unit Frost PRO 70/9200 Д	11200	70	2,35	306x165x97	2,55	316x165x140
Diora Unit Frost PRO 78/10500 Д	12400	78	2,35	306x165x97	2,55	316x165x140
Diora Unit Frost PRO 90/12000 Д	14200	90	2,35	306x165x97	2,55	316x165x140
Diora Unit Frost PRO 100/13500 Д	15500	100	2,35	306x165x97	2,55	316x165x140
Diora Unit Frost PRO 110/15000 Д	17000	110	3	432x165x97	3,25	442x165x140
Diora Unit Frost PRO 125/17000 Д	19500	125	3	432x165x97	3,25	442x165x140
Diora Unit Frost PRO 135/18500 Д	21000	135	3	432x165x97	3,25	442x165x140
Diora Unit Frost PRO 155/21000 Д	24000	155	4,5	613x165x97	4,9	623x165x140
Diora Unit Frost PRO 175/24000 Д	28000	175	4,5	613x165x97	4,9	623x165x140
Diora Unit Frost PRO 200/27000 Д	31000	200	4,5	613x165x97	4,9	623x165x140
Diora Unit2 Frost PRO 220/30000 Д	34000	220	6,15	432x330x107	6,75	432x330x212
Diora Unit2 Frost PRO 250/34000 Д	39000	250	6,15	432x330x107	6,75	432x330x212
Diora Unit2 Frost PRO 270/37000 Д	42000	270	6,15	432x330x107	6,75	432x330x212
Diora Unit2 Frost PRO 310/42000 Д	48000	310	9,8	613x330x107	10,15	613x330x212
Diora Unit2 Frost PRO 350/48000 Д	56000	350	9,8	613x330x107	10,15	613x330x212
Diora Unit2 Frost PRO 400/54000 Д	62000	400	9,8	613x330x107	10,15	613x330x212
Diora Unit3 Frost PRO 330/45000 Д	51000	330	-	-	9,9	432x495x296
Diora Unit3 Frost PRO 375/51000 Д	58000	375	-	-	9,9	432x495x296
Diora Unit3 Frost PRO 465/63000 Д	72000	465	-	-	14,95	613x495x296
Diora Unit3 Frost PRO 525/72000 Д	84000	525	-	-	14,95	613x495x296
Diora Unit3 Frost PRO 600/81000 Д	93000	600	-	-	14,95	613x495x296

Diora Unit Frost PRO

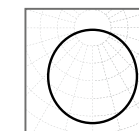

косинусная  
115°

# Diora Angar PRO K60 / Г90 / Д

## Назначение

Освещение помещений с высоким содержанием пыли, сажи и т.д.: угольные склады, кузнечные цеха, ТЭЦ, цеха разгрузки глинозема и вулканизации резины, цементные заводы, горно-обогатительные комбинаты.

## О светильнике

Высокоэффективная модификация светильников Diora Angar. Универсальные светильники для освещения объектов с тяжелыми условиями эксплуатации: высокая влажность, запыленность, наличие сажи и взвеси в воздухе. Закрытый корпус и боковые крышки с силиконовыми уплотнителями защищают от оседания пыли. Являются аналогами светильников РКУ с лампами ДРЛ мощностью от 125 до 700 Вт и ДНаТ мощностью от 70 до 400 Вт.

- ✔ Закрытый пылезащищенный корпус
- ✔ Три типа КСС: Д, К60, Г90
- ✔ Возможность работы до +60 °С
- ✔ Установка контроллеров управления и модулей защиты внутри корпуса
- ✔ Рассеиватель из поликарбоната или силикатного стекла
- ✔ Световая отдача до 170 лм/Вт



[подробнее](#)

## Установка

По запросу комплектуется одним из четырех видов креплений: поворотная лира; консольное крепление на трубу (в том числе с регулировкой угла наклона); рым-болт; крепление на жесткий трос.

## Электрическое подключение

Провод 3x0,75 мм с помощью клеммника. Клеммник не входит в комплект поставки.

## Конструкция

Корпус изготовлен из экструдированного алюминиевого профиля (сплав АД31Т1) с анодированным покрытием. Поворотная лира — сталь 2,5 мм, окрашенная порошковой краской.

## Оптическая часть

Защитное стекло из стабилизированного ударопрочного оптического поликарбоната либо силикатного стекла (в модификации Angar Glass PRO).

Светодиоды: Samsung.

## Драйвер

Одностадийный двухкаскадный с гальванической развязкой и активным корректором мощности.

Напряжение питания переменного тока: 176-264В (по спец.заказу 100-305 В).

Частота: 50-60 Гц.

Напряжение питания постоянного тока: 180-370 В (по спец.заказу 142-431 В).

Опционально возможна поставка с аварийным блоком питания, позволяющим при отключении напряжения в сети работать 3 часа автономно. Питание осуществляется за счет NiCd аккумулятора, расположенного в отдельном боксе. В аварийном режиме световой поток светильника снизится до 10% от номинального.

## Комплект поставки

Светильник с оптической системой и драйвером в сборе (1 шт). Крепление не входит в комплект поставки.

## Общие технические характеристики

Кривая силы света (КСС)	косинусная, глубокая К60, глубокая Г90
Угол расходимости светового потока	60°, 90°, 120°
Напряжение питания переменного тока, В	176-264 (по спец. заказу 100-305)
Номинальная частота напряжения питания, Гц	50-60
Напряжение питания постоянного тока, В	180-370 (по спец. заказу 142-431)
Марка светодиодов	Samsung
Цветовая температура, К	3000К, 4000К, 5000К
Индекс цветопередачи, Ra	> 80
Коэффициент мощности, P <sub>f</sub>	0,95
Коэффициент пульсации светового потока, %	< 1
Температура эксплуатации, °С	от -60 до +60 (для моделей с аварийным блоком от -20 до +40)
Вид климатического исполнения	УХЛ1
Класс защиты от поражения электрическим током	I
Класс энергоэффективности	A++
Степень защиты светильника от пыли и влаги	IP67
Исполнение блока питания	Одностадийный двухкаскадный с гальванической развязкой и активным корректором мощности
Гарантийный срок	5 лет



Ta(°C) для моделей с аварийным блоком

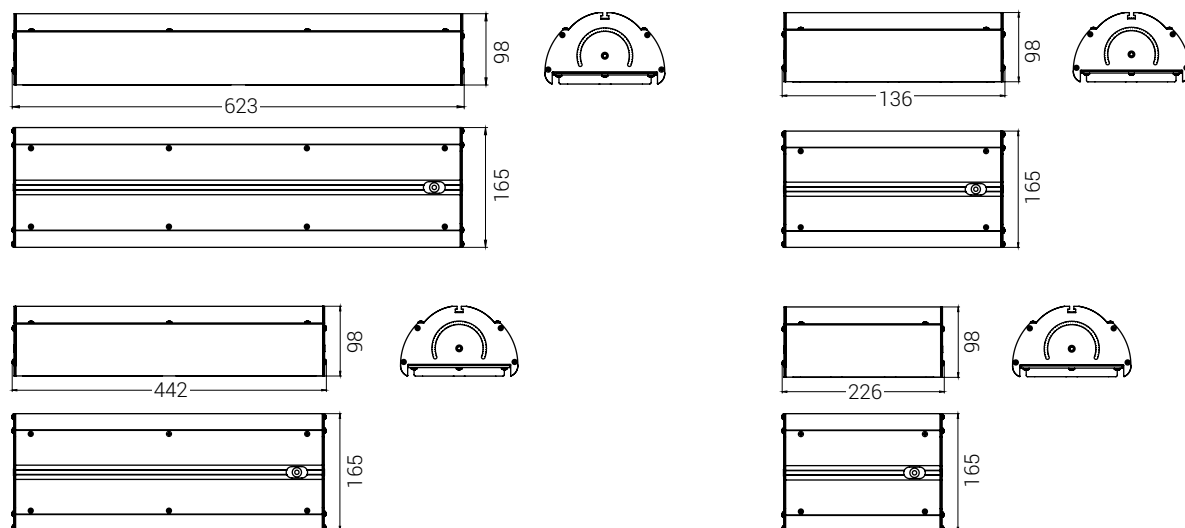

Diора Angar  
PRO Д

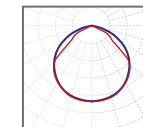

косинусная  
120°

Diора Angar  
PRO К60

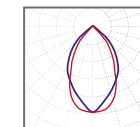

глубокая  
60°

Diора Angar  
PRO Г90

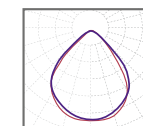

глубокая  
90°

### Таблица моделей Diора Angar PRO Г90

Модель	Световой поток, лм	Мощность, Вт	Масса нетто (без крепления), кг	Установочный размер (без крепления), мм
Diора Angar PRO 25/3600 Г90	3600	25	2,06	226 x 165 x 100
Diора Angar PRO 30/4600 Г90	4600	30	2,06	226 x 165 x 100
Diора Angar PRO 37/5700 Г90	5700	37	2,06	226 x 165 x 100
Diора Angar PRO 45/7000 Г90	7000	45	2,06	226 x 165 x 100
Diора Angar PRO 55/8500 Г90	8500	55	2,06	226 x 165 x 100
Diора Angar PRO 65/10000 Г90	10000	65	2,06	226 x 165 x 100
Diора Angar PRO 75/11500 Г90	11500	75	2,06	226 x 165 x 100
Diора Angar PRO 85/13500 Г90	13500	85	3,08	316 x 165 x 100
Diора Angar PRO 95/15000 Г90	15000	95	3,08	316 x 165 x 100
Diора Angar PRO 110/16500 Г90	16500	110	3,08	316 x 165 x 100
Diора Angar PRO 125/18500 Г90	18500	125	3,08	316 x 165 x 100
Diора Angar PRO 135/20500 Г90	20500	135	4,05	442 x 165 x 100
Diора Angar PRO 150/23000 Г90	23000	150	4,05	442 x 165 x 100
Diора Angar PRO 170/27000 Г90	27000	170	5	623 x 165 x 100
Diора Angar PRO 195/30000 Г90	30000	195	5	623 x 165 x 100
Diора Angar PRO 220/33000 Г90	33000	220	5	623 x 165 x 100
Diора Angar PRO 245/36000 Г90	36000	245	5	623 x 165 x 100

### Виды креплений:



Поворотная  
лира



Тросовый  
подвес



Консоль

## Таблица моделей Diora Angar PRO Д

Модель	Световой поток, лм	Мощность, Вт	Масса нетто (без крепления), кг	Установочный размер (без крепления), мм
Diora Angar PRO 25/3900 Д	3900	25	2,06	226 x 165 x 100
Diora Angar PRO 30/4900 Д	4900	30	2,06	226 x 165 x 100
Diora Angar PRO 37/6000 Д	6000	37	2,06	226 x 165 x 100
Diora Angar PRO 45/7500 Д	7500	45	2,06	226 x 165 x 100
Diora Angar PRO 55/9000 Д	9000	55	2,06	226 x 165 x 100
Diora Angar PRO 65/10600 Д	10600	65	2,06	226 x 165 x 100
Diora Angar PRO 75/12000 Д	12000	75	2,06	226 x 165 x 100
Diora Angar PRO 85/14500 Д	14500	85	3,08	316 x 165 x 100
Diora Angar PRO 95/16500 Д	16500	95	3,08	316 x 165 x 100
Diora Angar PRO 110/18000 Д	18000	110	3,08	316 x 165 x 100
Diora Angar PRO 125/20000 Д	20000	125	3,08	316 x 165 x 100
Diora Angar PRO 135/22000 Д	22000	135	4,05	442 x 165 x 100
Diora Angar PRO 150/24000 Д	24000	150	4,05	442 x 165 x 100
Diora Angar PRO 170/29000 Д	29000	170	5	623 x 165 x 100
Diora Angar PRO 195/33000 Д	33000	195	5	623 x 165 x 100
Diora Angar PRO 220/36000 Д	36000	220	5	623 x 165 x 100
Diora Angar PRO 245/40000 Д	40000	245	5	623 x 165 x 100

Таблица моделей Diora Angar PRO K60

Модель	Световой поток, лм	Мощность, Вт	Масса нетто (без крепления), кг	Установочный размер (без крепления), мм
Diora Angar PRO 25/3600 K60	3600	25	2,06	226 x 165 x 100
Diora Angar PRO 30/4600 K60	4600	30	2,06	226 x 165 x 100
Diora Angar PRO 37/5700 K60	5700	37	2,06	226 x 165 x 100
Diora Angar PRO 45/7000 K60	7000	45	2,06	226 x 165 x 100
Diora Angar PRO 55/8500 K60	8500	55	2,06	226 x 165 x 100
Diora Angar PRO 65/10000 K60	10000	65	2,06	226 x 165 x 100
Diora Angar PRO 75/11500 K60	11500	75	2,06	226 x 165 x 100
Diora Angar PRO 85/13500 K60	13500	85	3,08	316 x 165 x 100
Diora Angar PRO 95/15000 K60	15000	95	3,08	316 x 165 x 100
Diora Angar PRO 110/16500 K60	16500	110	3,08	316 x 165 x 100
Diora Angar PRO 125/18500 K60	18500	125	3,08	316 x 165 x 100
Diora Angar PRO 135/20500 K60	20500	135	4,05	442 x 165 x 100
Diora Angar PRO 150/23000 K60	23000	150	4,05	442 x 165 x 100
Diora Angar PRO 170/27000 K60	27000	170	5	623 x 165 x 100
Diora Angar PRO 195/30000 K60	30000	195	5	623 x 165 x 100
Diora Angar PRO 220/33000 K60	33000	220	5	623 x 165 x 100
Diora Angar PRO 245/36000 K60	36000	245	5	623 x 165 x 100

# Diora Angar PRO Glass

## Назначение

Освещение помещений с высоким содержанием пыли, сажи и т.д.: угольные склады, кузнечные цеха, ТЭЦ, цеха разгрузки глинозема и вулканизации резины, цементные заводы, горно-обогатительные комбинаты, склады и производства резиновых изделий.

## О светильнике

Универсальный светильник для освещения объектов с тяжелыми условиями эксплуатации: высокая влажность, запыленность, наличие сажи. Закрытый корпус и боковые крышки с силиконовыми уплотнителями защищают от оседания пыли. Рассеиватель из силикатного стекла позволяет применять светильники для освещения пожароопасных зон классов П-I,II,IIa,III. Являются аналогами светильников РКУ с лампами ДРЛ мощностью от 125 до 700 Вт и ДНаТ мощностью от 70 до 400 Вт.

- ▶ Рассеиватель из силикатного стекла марки М1
- ▶ Высокая пропускная способность, прочность, отсутствие дефектов рассеивателя
- ▶ Возможность применения в пожароопасных зонах класса П-I, II, IIa, III
- ▶ Устойчивость к агрессивным средам
- ▶ Максимальная эффективность в серии 160 лм/Вт



[подробнее](#)

## Установка

По запросу комплектуется одним из четырех видов креплений: поворотная лира; консольное крепление на трубу (в том числе с регулировкой угла наклона); рым-болт; крепление на жесткий трос.

## Электрическое подключение

Кабель с сечением не менее 3x0,75 мм с помощью клеммника. Клеммник не входит в комплект поставки.

## Конструкция

Корпус изготовлен из экструдированного алюминиевого профиля (сплав АД31Т1) с анодированным покрытием. Поворотная лира — сталь 2,5 мм, окрашенная порошковой краской.

## Драйвер

Одностадийный двухкаскадный с гальванической развязкой и активным корректором мощности. Напряжение питания переменного тока: 176-264 В. Частота: 50-60 Гц. Напряжение питания постоянного тока: 180-370 В.

## Оптическая часть

Рассеиватель из силикатного стекла марки М1. Светодиоды: Samsung.

## Комплект поставки

Светильник с оптической системой и драйвером в сборе [1 шт]. Крепление не входит в комплект поставки.

## Управление освещением

Доступны модификации светильника, управляемые по протоколу 0..10В, DALI, ШИМ.

## Общие технические характеристики

Кривая силы света (КСС)	косинусная
Угол расходимости светового потока	120°
Напряжение питания переменного тока, В	176-264
Номинальная частота напряжения питания, Гц	50-60
Напряжение питания постоянного тока, В	180-370
Марка светодиодов	Samsung
Цветовая температура, К	3000К, 4000К, 5000К
Индекс цветопередачи, Ra	80
Коэффициент мощности, Pf	0,95
Коэффициент пульсации светового потока, %	< 1
Температура эксплуатации, °С	от -60 до +60 (для моделей с аварийным блоком от -20 до +40)
Вид климатического исполнения	УХЛ1
Класс защиты от поражения электрическим током	I
Класс энергоэффективности	A++
Степень защиты светильника от пыли и влаги	IP67
Ударопрочность	IK05
Исполнение блока питания	Одностадийный двухкаскадный с гальванической развязкой и активным корректором мощности
Гарантийный срок	5 лет



**Ta(°C)** для моделей с аварийным блоком



## Таблица моделей Angar PRO Glass

Модель	Световой поток, лм	Мощность, Вт	Масса нетто (без крепления), кг	Габаритный размер (без крепления), мм
Diora Angar PRO Glass 24/3500 Д прозрачный	3500	24	2,06	226x165x98
Diora Angar PRO Glass 30/4500 Д прозрачный	4500	30	2,06	226x165x98
Diora Angar PRO Glass 37/5600 Д прозрачный	5600	37	2,06	226x165x98
Diora Angar PRO Glass 45/7500 Д прозрачный	7500	45	2,06	226x165x98
Diora Angar PRO Glass 56/9000 Д прозрачный	9000	56	2,06	226x165x98
Diora Angar PRO Glass 65/10500 Д прозрачный	10500	65	3,08	316x165x98
Diora Angar PRO Glass 75/12000 Д прозрачный	12000	75	3,08	316x165x98
Diora Angar PRO Glass 85/14000 Д прозрачный	14000	85	3,08	316x165x98
Diora Angar PRO Glass 95/15000 Д прозрачный	15500	95	3,08	316x165x98
Diora Angar PRO Glass 110/17000 Д прозрачный	17000	110	4,05	442x165x98
Diora Angar PRO Glass 125/19000 Д прозрачный	19000	125	4,05	442x165x98
Diora Angar PRO Glass 150/24000 Д прозрачный	24000	150	5	623x165x98
Diora Angar PRO Glass 170/28000 Д прозрачный	28000	170	5	623x165x98
Diora Angar PRO Glass 195/31000 Д прозрачный	31000	195	5	623x165x98

Diora Angar  
PRO Glass

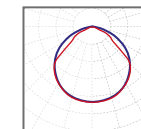

косинусная  
120°

# Diora Piton

## Назначение

Общее и акцентированное освещение складов, промышленных площадок, спортивных сооружений, магазинов, автомоек. В комплекте с защитным стеклом могут быть использованы в качестве архитектурного освещения.

## О светильнике

Универсальный линейный светильник для освещения открытых и закрытых пространств. Оптимальное решение для замены светильников типа ЛСП 2х36. Высокая степень защиты корпуса от внешних воздействий (IP65) позволяет использовать светильники в условиях повышенной влажности и запыленности. Используется для локального или общего освещения.

- Устойчив к агрессивным средам
- 3 вида КСС: Д, К60, Г90
- 2 типа рассеивателей: прозрачный и матовый поликарбонат
- Прекрасное промышленное решение для выстраивания светильников в линию
- Великолепно подходит для архитектурного освещения

## Установка

По запросу комплектуется одним из четырех видов креплений: поворотная лира; тросовый подвес; рым-болт; металлические скобы для накладного монтажа.

## Электрическое подключение

Кабель с сечением не менее 3х0,75 мм (4х0,75 для аварийных светильников) с помощью клеммника. Клеммник не входит в комплект поставки. Имеются модификации с транзитом электропитания.

## Конструкция

Корпус изготовлен из экструдированного алюминиевого профиля (сплав АД31Т1) с анодированным покрытием. Рассеиватель крепится с помощью прижимных алюминиевых планок. Боковые крышки из литого под давлением алюминия имеют коэффициент расширения, идентичный материалу корпуса. Силиконовые уплотнители защищают источник питания от влаги.

## Драйвер

Одностадийный двухкаскадный с гальванической развязкой и активным корректором мощности.

Напряжение питания переменного тока: 176-264 В.

Частота: 50-60 Гц.

Напряжение питания постоянного тока: 180-370 В. Опционально возможна поставка с аварийным блоком питания, позволяющим при отключении напряжения в сети работать 3 часа автономно. Питание осуществляется за счет литий – ионного аккумулятора, встроенного в корпус драйвера (2,4 Ah). В аварийном режиме световой поток светильника снизится до 10 % от номинального.

## Оптическая часть

Защитное стекло из стабилизированного ударопрочного оптического поликарбоната. КСС формируется с помощью рефлекторных решеток в зависимости от модификации светильника. Светодиоды: Samsung.

## Комплект поставки

Светильник с рассеивателем и драйвером в сборе (1 шт).

**i Крепление не входит в комплект поставки.**



[подробнее](#)

## Общие технические характеристики

Кривая силы света (КСС)	косинусная, глубокая
Угол расходимости светового потока	100°x115°, 100°x100°, 85°x90°, 65°x70°
Напряжение питания переменного тока, В	176-264
Номинальная частота напряжения питания, Гц	50-60
Напряжение питания постоянного тока, В	180-370
Марка светодиодов	Samsung
Цветовая температура, К	3000К, 4000К, 5000К
Индекс цветопередачи, Ra	80
Коэффициент мощности, Pf	0,95
Коэффициент пульсации светового потока, %	< 1
Температура эксплуатации, °С	от -40 до +60 (для моделей с аварийным блоком от +10 до +40)
Вид климатического исполнения	УХЛ1
Класс защиты от поражения электрическим током	I
Класс энергоэффективности	A+
Степень защиты светильника от пыли и влаги	IP65
Исполнение блока питания	Одностадийный двухкаскадный с гальванической развязкой и активным корректором мощности, аварийный блок (литий – ионный аккумулятор, встроенный в корпус драйвера (2,4 Ah))
Гарантийный срок	5 лет



**Ta(°C)** для моделей +10/+40 с аварийным блоком

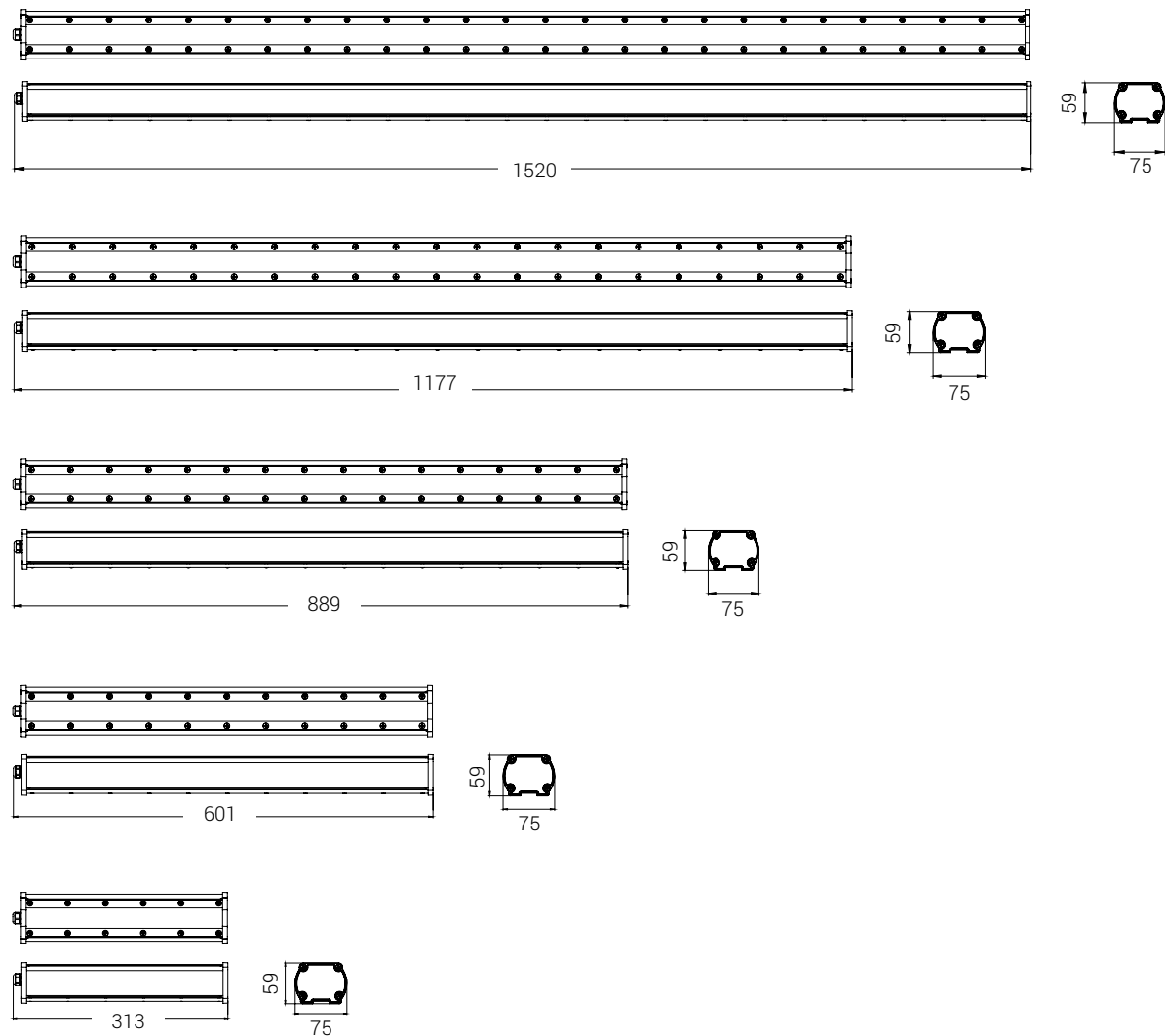

Diora Piton  
Д прозрачный

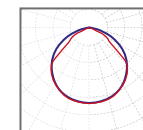

косинусная  
100°x115°

Diora Piton  
Д opal

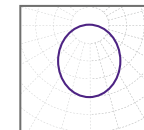

косинусная  
100°x100°

Diora Piton  
Г90

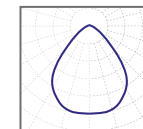

глубокая  
85°x90°

Diora Piton  
К60

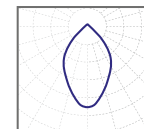

глубокая  
65°x70°

### Виды креплений:



Поворотная  
лира



Тросовый  
подвес

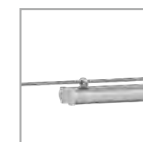

Рым-болт



Металлические  
скобы для накладного  
монтажа

## Таблица моделей Diora Piton Д прозрачный

Модель	Световой поток, лм	Мощность, Вт	Масса нетто (без крепления), кг	Габаритный размер (без крепления), мм
Diora Piton 16/2100 Д прозрачный	2100	16	0,84	313 x 75 x 59
Diora Piton 20/2600 Д прозрачный	2600	20	0,84	313 x 75 x 59
Diora Piton 25/3100 Д прозрачный	3100	25	0,84	313 x 75 x 59
Diora Piton 30/3500 Д прозрачный	3500	30	0,84	313 x 75 x 59
Diora Piton 35/4800 Д прозрачный	4800	35	1,4	601 x 75 x 59
Diora Piton 40/5400 Д прозрачный	5400	40	1,4	601 x 75 x 59
Diora Piton 48/6100 Д прозрачный	6100	48	1,4	601 x 75 x 59
Diora Piton 56/6900 Д прозрачный	6900	56	1,4	601 x 75 x 59
Diora Piton 70/8800 Д прозрачный	8800	70	2,05	889 x 75 x 59
Diora Piton 80/9700 Д прозрачный	9700	80	2,05	889 x 75 x 59
Diora Piton 90/12000 Д прозрачный	12000	90	2,5	1177 x 75 x 59
Diora Piton 100/12800 Д прозрачный	12800	100	2,5	1177 x 75 x 59
Diora Piton 110/13600 Д прозрачный	13600	110	2,5	1177 x 75 x 59
Diora Piton 117/15000 Д прозрачный	15000	117	3	1520 x 75 x 59

## Таблица моделей Diora Piton Д opal

Модель	Световой поток, лм	Мощность, Вт	Масса нетто (без крепления), кг	Габаритный размер (без крепления), мм
Diora Piton 16/1800 Д opal	1800	16	0,84	313 x 75 x 59
Diora Piton 20/2200 Д opal	2200	20	0,84	313 x 75 x 59
Diora Piton 25/2600 Д opal	2600	25	0,84	313 x 75 x 59
Diora Piton 30/3000 Д opal	3000	30	0,84	313 x 75 x 59
Diora Piton 35/4000 Д opal	4000	35	1,4	601 x 75 x 59
Diora Piton 40/4600 Д opal	4600	40	1,4	601 x 75 x 59
Diora Piton 48/5200 Д opal	5200	48	1,4	601 x 75 x 59
Diora Piton 56/5800 Д opal	5800	56	1,4	601 x 75 x 59
Diora Piton 70/7500 Д opal	7500	70	2,05	889 x 75 x 59
Diora Piton 80/8300 Д opal	8300	80	2,05	889 x 75 x 59
Diora Piton 90/10000 Д opal	10000	90	2,5	1177 x 75 x 59
Diora Piton 100/11000 Д opal	11000	100	2,5	1177 x 75 x 59
Diora Piton 110/11700 Д opal	11700	110	2,5	1177 x 75 x 59
Diora Piton 117/12600 Д opal	12600	117	3	1520 x 75 x 59

Таблица моделей Diora Piton Г90

Модель	Световой поток, лм	Мощность, Вт	Масса нетто (без крепления), кг	Габаритный размер (без крепления), мм
Diора Piton 16/2100 Г90	2100	16	0,84	313 x 75 x 59
Diора Piton 20/2600 Г90	2600	20	0,84	313 x 75 x 59
Diора Piton 25/3100 Г90	3100	25	0,84	313 x 75 x 59
Diора Piton 30/3500 Г90	3500	30	0,84	313 x 75 x 59
Diора Piton 35/4800 Г90	4800	35	1,4	601 x 75 x 59
Diора Piton 40/5500 Г90	5500	40	1,4	601 x 75 x 59
Diора Piton 48/6300 Г90	6300	48	1,4	601 x 75 x 59
Diора Piton 56/7000 Г90	7000	56	1,4	601 x 75 x 59
Diора Piton 70/9000 Г90	9000	70	2,05	889 x 75 x 59
Diора Piton 80/9800 Г90	9800	80	2,05	889 x 75 x 59
Diора Piton 90/12000 Г90	12000	90	2,5	1177 x 75 x 59
Diора Piton 100/13000 Г90	13000	100	2,5	1177 x 75 x 59
Diора Piton 110/13700 Г90	13700	110	2,5	1177 x 75 x 59
Diора Piton 117/15000 Г90	15000	117	3	1520 x 75 x 59

Таблица моделей Diora Piton К60

Модель	Световой поток, лм	Мощность, Вт	Масса нетто (без крепления), кг	Габаритный размер (без крепления), мм
Diора Piton 16/2000 К60	2000	16	0,84	313 x 75 x 59
Diора Piton 20/2500 К60	2500	20	0,84	313 x 75 x 59
Diора Piton 25/3000 К60	3000	25	0,84	313 x 75 x 59
Diора Piton 30/3400 К60	3400	30	0,84	313 x 75 x 59
Diора Piton 35/4600 К60	4600	35	1,4	601 x 75 x 59
Diора Piton 40/5300 К60	5300	40	1,4	601 x 75 x 59
Diора Piton 48/6000 К60	6000	48	1,4	601 x 75 x 59
Diора Piton 56/6700 К60	6700	56	1,4	601 x 75 x 59
Diора Piton 70/8600 К60	8600	70	2,05	889 x 75 x 59
Diора Piton 80/9500 К60	9500	80	2,05	889 x 75 x 59
Diора Piton 90/11500 К60	11500	90	2,5	1177 x 75 x 59
Diора Piton 100/12500 К60	12500	100	2,5	1177 x 75 x 59
Diора Piton 110/13200 К60	13200	110	2,5	1177 x 75 x 59
Diора Piton 117/14500 К60	14500	117	3	1520 x 75 x 59

# Diora Quadro

## О светильнике

Освещение складов, промышленных площадок, спортивных сооружений, гаражей, магазинов, подсобных помещений, мастерских, выставочных павильонов.

## Назначение

Универсальный бюджетный светильник для внутреннего и наружного освещения. Тонкая и легкая конструкция за счет использования совмещенного корпуса / светодиодной платы из алюминия. Групповая линза (является защитным стеклом) создает световой поток с углом расходимости 115°/80°/60°/25°. Являются аналогами светильников с лампами ДРЛ мощностью от 125 до 1000 Вт и с лампами ДНаТ мощностью от 70 до 700 Вт.

- Тонкая и легкая конструкция (масса не более 5,5 кг)
- Групповая линза из ударопрочного поликарбоната
- Высокое качество света, равномерность цветовой температуры
- Большое количество светодиодов, равномерно распределенных на плате
- Широкий диапазон мощности: от 25 до 300 Вт

## Установка

Поворотная лира для горизонтального крепления на потолок, стены, балки. Имеет возможность регулировки угла наклона к опорной поверхности от 0° до 180° с шагом 5°.

## Электрическое подключение

Кабель с сечением не менее 3x0,75 мм с помощью клеммника. Клеммник не входит в комплект поставки.

## Конструкция

Корпус / светодиодная плата изготовлены из алюминия толщиной 2,5 мм. Несущая конструкция и поворотная лира — сталь 2 мм, окрашенная порошковой краской.

## Управление освещением

Доступны модификации светильника, управляемые по протоколу 0...10В, DALI.

## Драйвер

Одностадийный двухкаскадный с гальванической развязкой и активным корректором мощности.

Напряжение питания переменного тока: 176-264 В.

Частота: 50-60 Гц.

Напряжение питания постоянного тока: 180-370 В.

## Оптическая часть

Групповая оптика из стабилизированного ударопрочного оптического поликарбоната.

Светодиоды: Samsung.

## Комплект поставки

**Поворотная лира:** светильник с драйвером и несущей конструкцией в сборе (1 шт); Лира-скоба (1 шт).



[подробнее](#)

## Общие технические характеристики

Кривая силы света (КСС)	косинусная, глубокая, концентрированная
Угол расходимости светового потока	25°, 60°, 80°, 115°
Напряжение питания переменного тока, В	176-264 (по спец.заказу 100-305)
Номинальная частота напряжения питания, Гц	50-60
Напряжение питания постоянного тока, В	180-370 (по спец.заказу 142-431)
Марка светодиодов	Samsung
Цветовая температура, К	2700К, 4000К, 5000К
Индекс цветопередачи, Ra	> 80
Коэффициент мощности, Pf	> 0,95
Коэффициент пульсации светового потока, %	< 5
Температура эксплуатации, °С	от -40 до +50
Вид климатического исполнения	УХЛ2
Класс защиты от поражения электрическим током	I
Класс энергоэффективности	A++
Степень защиты светильника от пыли и влаги	IP65
Ударопрочность	IK05
Исполнение блока питания	Одностадийный двухкаскадный с гальванической развязкой и активным корректором мощности
Гарантийный срок	5 лет



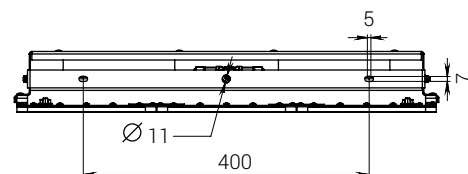
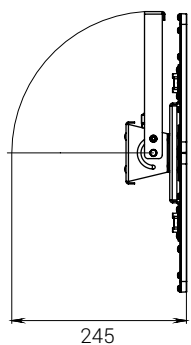
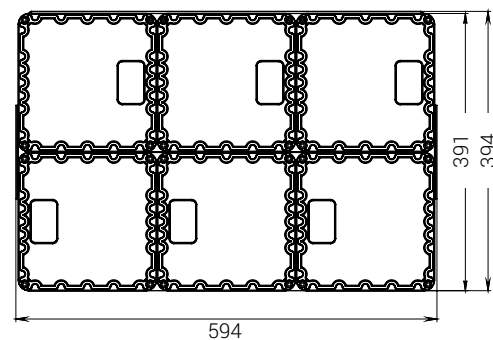
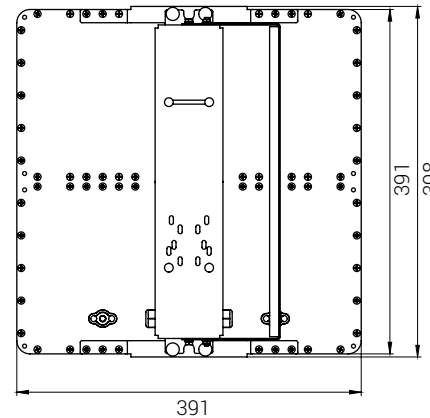
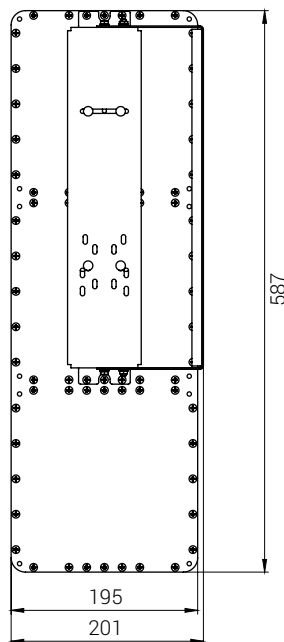
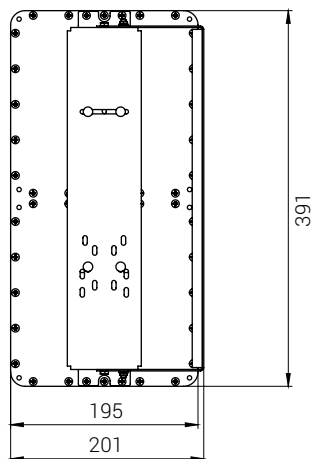
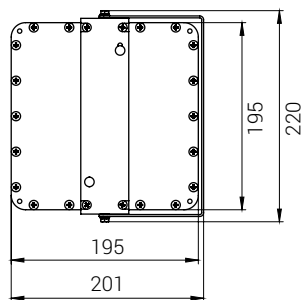
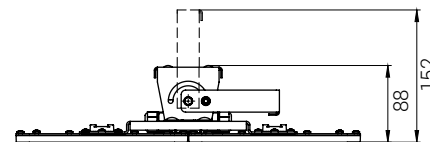
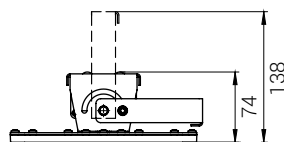
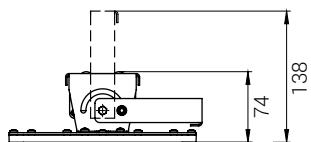
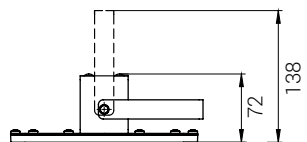

Diora Quadro Д

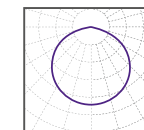

косинусная  
115°

Diora Quadro Г60

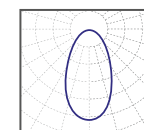

глубокая  
60°

Diora Quadro Г80

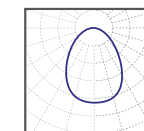

глубокая  
80°

Diora Quadro К25

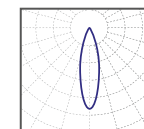

концентри-  
рованная 25°

## Таблица моделей Diora Quadro Д

Модель	Световой поток, лм	Мощность, Вт	Масса нетто (с креплением), кг	Габаритный размер (с креплением), мм
Quadro 25/3600 Д лира	3600	25	1	220x201x137
Quadro 35/5200 Д лира	5200	35	1	220x201x137
Quadro 45/6900 Д лира	6900	45	1	220x201x137
Quadro 55/8200 Д лира	8200	55	1	220x201x137
Quadro 65/9800 Д лира	9800	65	2,1	391x201x137
Quadro 75/11200 Д лира	11200	75	2,1	391x201x137
Quadro 85/13000 Д лира	13000	85	2,1	391x201x137
Quadro 95/14500 Д лира	14500	95	2,1	391x201x137
Quadro 105/16000 Д лира	16000	105	2,1	391x201x137
Quadro 120/18500 Д лира	18500	120	2,5	587x201x137
Quadro 135/21000 Д лира	21000	135	2,5	587x201x137
Quadro 150/23500 Д лира	23500	150	2,5	587x201x137
Quadro 160/25000 Д лира	25000	160	3	398x391x150
Quadro 180/29000 Д лира	29000	180	3	398x391x150
Quadro 200/32000 Д лира	32000	200	3	398x391x150
Quadro 240/37000 Д лира	37000	240	5,1	594x394x245
Quadro 270/42000 Д лира	42000	270	5,1	594x394x245
Quadro 300/47000 Д лира	47000	300	5,1	594x394x245

## Таблица моделей Diora Quadro Г80

Модель	Световой поток, лм	Мощность, Вт	Масса нетто (с креплением), кг	Габаритный размер (с креплением), мм
Quadro 25/3500 Г80 лира	3500	25	1	220x201x137
Quadro 35/5000 Г80 лира	5000	35	1	220x201x137
Quadro 45/6600 Г80 лира	6600	45	1	220x201x137
Quadro 55/7900 Г80 лира	7900	55	1	220x201x137
Quadro 65/9300 Г80 лира	9300	65	2,1	391x201x137
Quadro 75/10800 Г80 лира	10800	75	2,1	391x201x137
Quadro 85/12500 Г80 лира	12500	85	2,1	391x201x137
Quadro 95/13800 Г80 лира	13800	95	2,1	391x201x137
Quadro 105/15500 Г80 лира	15500	105	2,1	391x201x137
Quadro 120/18000 Г80 лира	18000	120	2,5	587x201x137
Quadro 135/21000 Г80 лира	21000	135	2,5	587x201x137
Quadro 150/22500 Г80 лира	22500	150	2,5	587x201x137
Quadro 160/24000 Г80 лира	24000	160	3	398x391x150
Quadro 180/27500 Г80 лира	27500	180	3	398x391x150
Quadro 200/31000 Г80 лира	31000	200	3	398x391x150
Quadro 240/36000 Г80 лира	37000	240	5,1	594x394x245
Quadro 270/40000 Г80 лира	42000	270	5,1	594x394x245
Quadro 300/45000 Г80 лира	47000	300	5,1	594x394x245





Таблица моделей Diora Quadro Г60

Модель	Световой поток, лм	Мощность, Вт	Масса нетто (с креплением), кг	Габаритный размер (с креплением), мм
Quadro 25/3500 Г60 лира	3500	25	1	220x201x137
Quadro 35/5000 Г60 лира	5000	35	1	220x201x137
Quadro 45/6600 Г60 лира	6000	45	1	220x201x137
Quadro 55/7900 Г60 лира	7900	55	1	220x201x137
Quadro 65/9300 Г60 лира	9300	65	2,1	391x201x137
Quadro 75/10800 Г60 лира	10800	75	2,1	391x201x137
Quadro 85/12500 Г60 лира	12500	85	2,1	391x201x137
Quadro 95/13800 Г60 лира	13800	95	2,1	391x201x137
Quadro 105/15200 Г60 лира	15200	105	2,1	391x201x137
Quadro 120/18000 Г60 лира	18000	120	2,5	587x201x137
Quadro 135/20000 Г60 лира	20000	135	2,5	587x201x137
Quadro 150/22500 Г60 лира	22500	150	2,5	587x201x137
Quadro 160/24000 Г60 лира	24000	160	3	398x391x150
Quadro 180/27600 Г60 лира	27600	180	3	398x391x150
Quadro 200/31000 Г60 лира	31000	200	3	398x391x150
Quadro 240/36000 Г60 лира	37000	240	5,1	594x394x245
Quadro 270/40000 Г60 лира	42000	270	5,1	594x394x245
Quadro 300/45000 Г60 лира	47000	300	5,1	594x394x245

Таблица моделей Diora Quadro K25

Модель	Световой поток, лм	Мощность, Вт	Масса нетто (с креплением), кг	Габаритный размер (с креплением), мм
Quadro 25/3400 K25 лира	3400	25	1	220x201x137
Quadro 35/4800 K25 лира	4800	35	1	220x201x137
Quadro 45/6500 K25 лира	6500	45	1	220x201x137
Quadro 55/7600 K25 лира	7600	55	1	220x201x137
Quadro 65/9100 K25 лира	9100	65	2,1	391x201x137
Quadro 75/10500 K25 лира	10500	75	2,1	391x201x137
Quadro 85/12000 K25 лира	12000	85	2,1	391x201x137
Quadro 95/13500 K25 лира	13500	95	2,1	391x201x137
Quadro 105/15000 K25 лира	15000	105	2,1	391x201x137
Quadro 120/17500 K25 лира	17500	120	2,5	587x201x137
Quadro 135/19500 K25 лира	19500	135	2,5	587x201x137
Quadro 150/22000 K25 лира	22000	150	2,5	587x201x137
Quadro 160/24500 K25 лира	24500	160	3	398x391x150
Quadro 180/27000 K25 лира	27000	180	3	398x391x150
Quadro 200/30000 K25 лира	30000	200	3	398x391x150
Quadro 240/35000 K25 лира	37000	240	5,1	594x394x245
Quadro 270/39000 K25 лира	42000	270	5,1	594x394x245
Quadro 300/44000 K25 лира	47000	300	5,1	594x394x245

# Diora Quadro Store

## О светильнике

Освещение складов стеллажного хранения, логистических комплексов, магазинов, выставочных павильонов.

## Назначение

Специализированный светильник для освещения складов стеллажного хранения и логистических комплексов. Сложная оптическая система обеспечивает равномерную освещенность рабочей поверхности и стеллажей. Комбинированная КСС (Д и К) позволяет максимально эффективно использовать световой поток светильника. Тонкая и легкая конструкция за счет использования совмещенного корпуса / светодиодной платы из алюминия.

- Равномерное освещение межстеллажного пространства
- Комбинированная КСС (Д и К)
- Уменьшенное количество светоточек
- Идеальное решение для освещения складов

## Установка

Поворотное крепление для установки светильника на потолок, стены или пол. Возможность регулировки угла наклона от 0° до 180°.

## Электрическое подключение

Провод 3x0,75 мм с помощью клеммника. Клеммник не входит в комплект поставки.

## Конструкция

Светодиодная плата из алюминия обладает высокой прочностью и выполняет роль корпуса. Благодаря большой площади эффективно отводится тепло от светодиодов. Несущая конструкция и крепление из окрашенной стали толщиной 2 мм.

## Драйвер

Одностадийный двухкаскадный с гальванической развязкой и активным корректором мощности.

Напряжение питания переменного тока: 176-264 В.  
Частота: 50-60 Гц.

## Оптическая часть

Групповая оптика из стабилизированного ударопрочного оптического поликарбоната  
Светодиоды: Samsung.

## Комплект поставки

Светильник с драйвером и несущей конструкцией в сборе (1 шт); Болт М12 (4 шт); Шайба плоская (4 шт); Шайба стопорная с лапкой (4 шт); Гайка М12 (4 шт); Гайка М12 низкая (4 шт).



[подробнее](#)

## Общие технические характеристики

Кривая силы света (КСС)	комбинированная
Угол расходимости светового потока	110x30°
Напряжение питания переменного тока, В	176-264
Номинальная частота напряжения питания, Гц	50-60
Марка светодиодов	Samsung
Цветовая температура, К	3000К, 4000К, 5000К
Индекс цветопередачи, Ra	> 70
Коэффициент мощности, Pf	> 0,95
Коэффициент пульсации светового потока, %	< 1
Температура эксплуатации, °С	от -40 до +50
Вид климатического исполнения	УХЛ2
Класс защиты от поражения электрическим током	I
Класс энергоэффективности	A++
Степень защиты светильника от пыли и влаги	IP54
Исполнение блока питания	Одностадийный двухкаскадный с гальванической развязкой и активным корректором мощности
Гарантийный срок	5 лет



## Таблица моделей Diora Quadro Store

Модель	Световой поток, лм	Мощность, Вт	Масса нетто (с креплением), кг	Габаритный размер (с креплением), мм
Diora Quadro Store 25/4100 лира	4100	25	1	220x201x137
Diora Quadro Store 55/7500 лира	7500	55	1	220x201x137
Diora Quadro Store 75/11500 лира	11500	75	2,1	391x201x137
Diora Quadro Store 85/12500 лира	12500	85	2,1	391x201x137
Diora Quadro Store 95/13500 лира	13500	95	2,1	391x201x137
Diora Quadro Store 105/15000 лира	15000	105	2,1	391x201x137
Diora Quadro Store 120/18000 лира	18000	120	2,5	587x201x137
Diora Quadro Store 135/20000 лира	20000	135	2,5	587x201x137
Diora Quadro Store 150/21500 лира	21500	150	2,5	587x201x137
Diora Quadro Store 160/24000 лира	24000	160	3	398x391x150
Diora Quadro Store 180/26500 лира	26500	180	3	398x391x150
Diora Quadro Store 200/28500 лира	28500	200	3	398x391x150

Diora Quadro Store

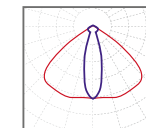

110°x30°

# Diora Quadro A

## О светильнике

Общее и аварийное освещение промышленных объектов, гаражей, подсобных помещений, магазинов, мастерских, выставочных павильонов, спортивных площадок.

## Назначение

Специализированный светильник для общего и аварийного освещения. Блок аварийного питания и литий-ионный аккумулятор устанавливаются в алюминиевый корпус и монтируются на несущую конструкцию. Аварийный блок питания позволяет при отключении напряжения в сети работать два часа автономно.

- Аварийный светильник
- Два часа – время работы в аварийном режиме
- Тонкая и легкая конструкция благодаря совмещенному корпусу / светодиодной плате из алюминия
- Групповая линза из ударопрочного поликарбоната
- Высокое качество света, равномерность цветовой температуры

## Установка

Поворотное крепление для установки светильника на потолок, стены или пол. Возможность регулировки угла наклона от 0° до 180°.

## Электрическое подключение

Кабель с сечением не менее 4x0,75 мм с помощью клеммника. Клеммник не входит в комплект поставки.

## Конструкция

Светодиодная плата из алюминия обладает высокой прочностью и выполняет роль корпуса. Благодаря большой площади эффективно отводится тепло от светодиодов. Несущая конструкция и крепление из окрашенной стали толщиной 2 мм.

## Драйвер

Одностадийный двухкаскадный с гальванической развязкой и активным корректором мощности. Аварийный блок питания позволяет при отключении напряжения в сети работать половине светильника 2 часа автономно. Питание осуществляется за счет литий – ионного аккумулятора (2,6 Ah). Напряжение питания переменного тока: 176-264 В. Частота: 50-60 Гц.

## Оптическая часть

Групповая оптика из стабилизированного ударопрочного оптического поликарбоната  
Светодиоды: Samsung.

## Комплект поставки

Светильник (1 шт); Болт М5х10 (4шт); Гайка М5 (2 шт); Шайба плоская 5 (4 шт); Шайба пружинная 5 (4 шт); Лира (1шт).



[подробнее](#)

## Общие технические характеристики

Кривая силы света (КСС)	косинусная, глубокая, концентрированная
Угол расходимости светового потока	25°, 60°, 80°, 115°
Напряжение питания переменного тока, В	176-264
Номинальная частота напряжения питания, Гц	50-60
Напряжение питания постоянного тока, В	180-370
Марка светодиодов	Samsung
Цветовая температура, К	3000К, 4000К, 5000К
Индекс цветопередачи, Ra	> 80
Коэффициент мощности, Pf	> 0,95
Коэффициент пульсации светового потока, %	< 1
Температура эксплуатации, °С	от 0 до +40
Вид климатического исполнения	УХЛ2
Класс защиты от поражения электрическим током	I
Класс энергоэффективности	A++
Степень защиты светильника от пыли и влаги	IP54
Ударопрочность	IK05
Исполнение блока питания	Одностадийный двухкаскадный с гальванической развязкой и активным корректором мощности
Гарантийный срок	5 лет



Таблица моделей Diora Quadro A

Модель	Световой поток, лм	Мощность, Вт	Масса нетто (с креплением), кг	Габаритный размер (с креплением), мм
Diora Quadro 30/4500 Г60 лира А	4500	30	3,34	414x195x221
Diora Quadro 40/6000 Г60 лира А	6000	40	3,34	414x195x221
Diora Quadro 60/8500 Г60 лира А	8500	60	3,34	414x195x221
Diora Quadro 80/11500 Г60 лира А	11500	80	3,34	414x195x221
Diora Quadro 105/15500 Г60 лира А	15500	105	3,34	414x195x221
Diora Quadro 135/20000 Г60 лира А	20000	135	4,53	414x391x221
Diora Quadro 160/23500 Г60 лира А	23500	160	4,53	414x391x221
Diora Quadro 30/4500 Г80 лира А	4500	30	3,34	414x195x221
Diora Quadro 40/6000 Г80 лира А	6000	40	3,34	414x195x221
Diora Quadro 60/8500 Г80 лира А	8500	60	3,34	414x195x221
Diora Quadro 80/11500 Г80 лира А	11500	80	3,34	414x195x221
Diora Quadro 105/15500 Г80 лира А	15500	105	3,34	414x195x221
Diora Quadro 135/20000 Г80 лира А	20000	135	4,53	414x391x221
Diora Quadro 160/23500 Г80 лира А	23500	160	4,53	414x391x221
Diora Quadro 30/4500 Д лира А	4500	30	3,34	414x195x221
Diora Quadro 40/6000 Д лира А	6000	40	3,34	414x195x221
Diora Quadro 60/8500 Д лира А	8500	60	3,34	414x195x221
Diora Quadro 80/11500 Д лира А	11500	80	3,34	414x195x221
Diora Quadro 105/15500 Д лира А	15500	105	3,34	414x195x221
Diora Quadro 135/20000 Д лира А	20000	135	4,53	414x391x221
Diora Quadro 160/23500 Д лира А	23500	160	4,53	414x391x221
Diora Quadro 30/4500 К25 лира А	4500	30	3,34	414x195x221
Diora Quadro 40/6000 К25 лира А	6000	40	3,34	414x195x221
Diora Quadro 60/8500 К25 лира А	8500	60	3,34	414x195x221
Diora Quadro 80/11500 К25 лира А	11500	80	3,34	414x195x221
Diora Quadro 105/15500 К25 лира А	15500	105	3,34	414x195x221
Diora Quadro 135/20000 К25 лира А	20000	135	4,53	414x391x221
Diora Quadro 160/23500 К25 лира А	23500	160	4,53	414x391x221

# Diora LPO/LSP SE

## Назначение

Освещение общественных, производственных и подсобных помещений с высоким содержанием пыли и влаги (производственные цеха, склады, мастерские, гаражи, подвалы, автомойки).

## О светильнике

Серия промышленных светильников со степенью защиты IP65 и высокой светоотдачей, для замены светильников типа ЛСП 2х36. Оптимальный выбор для освещения помещений с монтажной высотой до 6 метров.

- Высокая степень защиты IP65
- 2 типа рассеивателей: опаловый и прозрачный
- Возможность аварийного освещения
- Диапазон цветových температур от 3000 до 6000 К
- Источник питания с гальванической развязкой

## Установка

Накладной монтаж на потолок или стены посредством металлических скоб (входят в комплект поставки). Опционально доступно крепление на трос.

## Электрическое подключение

Кабель 3x0,75 мм (4x0,75 для аварийных светильников) с помощью винтового клеммного зажима (входит в комплект поставки). Диаметр вводного кабеля 5-10 мм.

## Конструкция

Корпус из негорючего АБС-пластика. Рассеиватель крепится к корпусу с помощью откидных клипс. Светодиодные платы устанавливаются на металлическую пластину, соединенную с корпусом поворотными винтами, облегчающими ее снятие, а также гибкими клипсами, обеспечивающими удобство обслуживания светильника на высоте.

## Управление освещением

Доступны модели светильника, управляемые по протоколу DALI.

## Драйвер

Одностадийный двухкаскадный с гальванической развязкой и активным корректором мощности. Напряжение питания переменного тока: 176-264 В. Частота: 50-60 Гц. Напряжение питания постоянного тока: 180-370 В. Опционально возможна поставка с аварийным блоком питания, позволяющим при отключении напряжения в сети работать 2 часа автономно. Питание осуществляется за счет литий – ионного аккумулятора, встроенного в корпус драйвера (2,4 Ah). В аварийном режиме световой поток светильника снизится до 10 % от номинального.

## Оптическая часть

Ударопрочный светостабилизированный полистирол в двух вариантах: опаловый и прозрачный. Светодиоды: Samsung.

## Комплект поставки

Светильник (1 шт); Кабельный сальник (1 шт); Защелка стекла (8 шт); Пластиковый дюбель (4 шт); Саморез (4 шт); Металлическая скоба (2 шт).



[подробнее](#)

## Общие технические характеристики

Кривая силы света (КСС)	косинусная Д, косинусная
Угол расходимости светового потока	120°, 110°
Напряжение питания переменного тока, В	176-264
Номинальная частота напряжения питания, Гц	50-60
Напряжение питания постоянного тока, В	180-370
Марка светодиодов	Samsung
Цветовая температура, К	3000К, 4000К, 5000К, 6000К
Индекс цветопередачи, Ra	> 80
Коэффициент мощности, Pf	> 0,95
Коэффициент пульсации светового потока, %	< 1
Температура эксплуатации, °С	от -40 до +40 (для моделей с аварийным блоком от +10 до +40)
Вид климатического исполнения	УХЛ3
Класс защиты от поражения электрическим током	I
Класс энергоэффективности	A++
Степень защиты светильника от пыли и влаги	IP65
Ударопрочность	IK03
Исполнение блока питания	Одностадийный двухкаскадный с гальванической развязкой и активным корректором мощности, аварийный блок (литий – ионный аккумулятор, встроенный в корпус драйвера (2,4 Ah)).
Гарантийный срок	5 лет



Ta(°C) для моделей +10/+40 с аварийным блоком



Таблица моделей Diora LPO/LSP SE

Модель	Световой поток, лм	Мощность, Вт	Масса нетто, кг
Diora LPO/LSP SE 20/2900 opal	2900	20	1,53
Diora LPO/LSP SE 20/3000 прозрачный	3000	20	1,47
Diora LPO/LSP SE 30/4100 opal	4100	30	1,59
Diora LPO/LSP SE 30/4300 прозрачный	4300	30	1,5
Diora LPO/LSP SE 40/5500 opal	5500	40	1,64
Diora LPO/LSP SE 40/5700 прозрачный	5700	40	1,59
Diora LPO/LSP SE 50/6800 opal	6800	50	1,63
Diora LPO/LSP SE 50/7100 прозрачный	7100	50	1,49
Diora LPO/LSP SE 55/7500 opal	7500	55	1,65
Diora LPO/LSP SE 55/7900 прозрачный	7900	55	1,65
Diora LPO/LSP SE 23/3100 opal A	3100	23	1,69
Diora LPO/LSP SE 23/3300 прозрачный A	3300	23	1,55
Diora LPO/LSP SE 33/4300 opal A	4300	33	1,69
Diora LPO/LSP SE 33/4400 прозрачный A	4400	33	1,55
Diora LPO/LSP SE 42/5300 opal A	5300	42	1,76
Diora LPO/LSP SE 42/5600 прозрачный A	5600	42	1,66
Diora LPO/LSP SE 50/6300 opal A	6300	50	1,76
Diora LPO/LSP SE 50/6700 прозрачный A	6700	50	1,66
Diora LPO/LSP SE 60/7000 opal A	7000	60	2,02
Diora LPO/LSP SE 60/7400 прозрачный A	7400	60	1,91

A — светильники с аварийным блоком.  
Время работы в аварийном режиме: 2 часа.

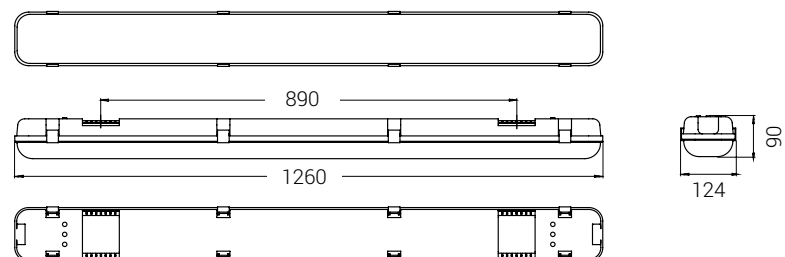

Diora LPO/LSP SE  
прозрачный

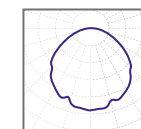

косинусная  
120°

Diora LPO/LSP SE  
opal

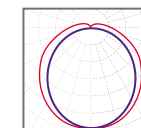

косинусная  
110°

# Diora LPO/LSP SE Mini

## Назначение

Освещение офисов, магазинов, торговых центров, общественных, производственных и подсобных помещений с высоким содержанием пыли и влаги (производственные цеха, склады, мастерские, гаражи, подвалы, автомойки).

## О светильнике

Серия экономичных светильников для офисного и промышленного освещения в узком корпусе со степенью защиты IP65. Оптимальное решение для замены светильников типа ЛСП 2x36.

- Единый корпус и рассеиватель
- Степень защиты IP65
- Возможность аварийного освещения
- Светодиоды Samsung
- Сквозное подключение с транзитом питания



[подробнее](#)

## Установка

Накладной монтаж на потолок или стены посредством пластиковых скоб (входят в комплект поставки).

## Электрическое подключение

Кабель 3x0,75 мм (4x0.75 для аварийных светильников) с помощью клеммника. Клеммник не входит в комплект поставки. Имеются модификации с транзитом электропитания посредством разъемов, установленных в корпусе светильника.

## Конструкция

Корпус и рассеиватель светильника из поликарбоната представляют собой единую часть, полученную методом соэкструзии, что обеспечивает абсолютную герметичность. Светодиодные платы устанавливаются на металлическую пластину.

## Управление освещением

Доступны модели светильника, управляемые по протоколу DALI.

## Драйвер

Одностадийный двухкаскадный с гальванической развязкой и активным корректором мощности.

Напряжение питания переменного тока: 176-264 В  
Частота: 50-60 Гц.

Напряжение питания постоянного тока: 180-370 В.

Опционально возможна поставка с аварийным блоком питания, позволяющим при отключении напряжения в сети работать 2 часа автономно. Питание осуществляется за счет литий – ионного аккумулятора, встроенного в корпус драйвера (2,4 Ah). В аварийном режиме световой поток светильника снизится до 10 % от номинального.

## Оптическая часть

Ударопрочный опаловый поликарбонат. Светодиоды: Samsung.

## Комплект поставки

Светильник с рассеивателем в сборе [1 шт];  
пластиковая скоба [2 шт].

## Общие технические характеристики

Кривая силы света (КСС)	косинусная
Угол расходимости светового потока	145°x115°
Напряжение питания переменного тока, В	176-264
Номинальная частота напряжения питания, Гц	50-60
Напряжение питания постоянного тока, В	180-370
Марка светодиодов	Samsung
Цветовая температура, К	3000К, 4000К, 5000К, 6000К
Индекс цветопередачи, Ra	80
Коэффициент мощности, Pf	0,95
Коэффициент пульсации светового потока, %	< 1
Температура эксплуатации, °С	от -40 до +40 (для моделей с аварийным блоком от +10 до +40)
Вид климатического исполнения	УХЛ3
Класс защиты от поражения электрическим током	I
Класс энергоэффективности	A+
Степень защиты светильника от пыли и влаги	IP65
Исполнение блока питания	Одностадийный двухкаскадный с гальванической развязкой и активным корректором мощности, аварийный блок (литий – ионный аккумулятор, встроенный в корпус драйвера (2,4 Ah)).
Гарантийный срок	5 лет



Таблица моделей Diora LPO/LSP SE Mini

Модель	Световой поток, лм	Мощность, Вт	Масса нетто, кг
Diora LPO/LSP SE 20/2200 Mini-6 opal	2200	20	0,77
Diora LPO/LSP SE 20/2200 Mini-6 opal T	2200	20	0,9
Diora LPO/LSP SE 30/3200 Mini-6 opal	3200	30	0,94
Diora LPO/LSP SE 30/3200 Mini-6 opal T	3200	30	1,07
Diora LPO/LSP SE 20/2200 Mini-12 opal	2200	20	1,28
Diora LPO/LSP SE 20/2200 Mini-12 opal T	2200	20	1,41
Diora LPO/LSP SE 30/3200 Mini-12 opal	3200	30	1,23
Diora LPO/LSP SE 30/3200 Mini-12 opal T	3200	30	1,36
Diora LPO/LSP SE 40/4500 Mini-12 opal	4500	40	1,25
Diora LPO/LSP SE 40/4500 Mini-12 opal T	4500	40	1,38
Diora LPO/LSP SE 50/5300 Mini-12 opal	5300	50	1,32
Diora LPO/LSP SE 50/5300 Mini-12 opal T	5300	50	1,45
Diora LPO/LSP SE 60/6500 Mini-12 opal	6500	60	1,35
Diora LPO/LSP SE 60/6500 Mini-12 opal T	6500	60	1,48
Diora LPO/LSP SE 20/2200 Mini-6 opal A	2200	23	0,95
Diora LPO/LSP SE 20/2200 Mini-6 opal T A	2200	23	1,08
Diora LPO/LSP SE 30/3000 Mini-6 opal A	3000	32	1
Diora LPO/LSP SE 30/3000 Mini-6 opal T A	3000	32	1,13
Diora LPO/LSP SE 20/2200 Mini-12 opal A	2200	23	1,45
Diora LPO/LSP SE 20/2200 Mini-12 opal T A	2200	23	1,58
Diora LPO/LSP SE 30/3000 Mini-12 opal A	3000	32	1,5
Diora LPO/LSP SE 30/3000 Mini-12 opal T A	3000	32	1,63
Diora LPO/LSP SE 40/4000 Mini-12 opal A	4000	42	1,5
Diora LPO/LSP SE 40/4000 Mini-12 opal T A	4000	42	1,63
Diora LPO/LSP SE 50/5000 Mini-12 opal A	5000	50	1,5
Diora LPO/LSP SE 50/5000 Mini-12 opal T A	5000	50	1,63
Diora LPO/LSP SE 60/5600 Mini-12 opal A	5600	57	1,75
Diora LPO/LSP SE 60/5600 Mini-12 opal T A	5600	57	1,88

A — светильники с аварийным блоком.

T — светильники с возможностью транзитного подключения посредством LLT-разъема.

Габариты светильников: Mini-6 — 612x76x76 мм; Mini-12 — 1185x76x76 мм.

Diora LPO/LSP  
SE Mini opal

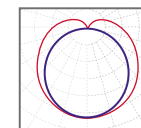

косинусная  
145°x115°

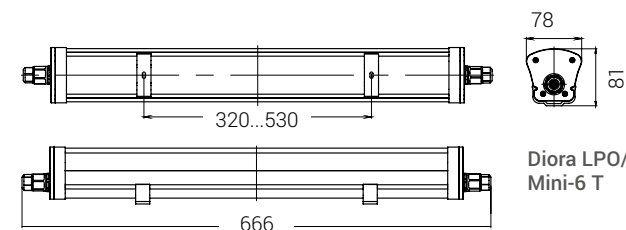

Diora LPO/LSP  
Mini-6 T

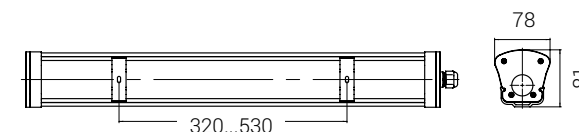

Diora LPO/LSP  
Mini-6

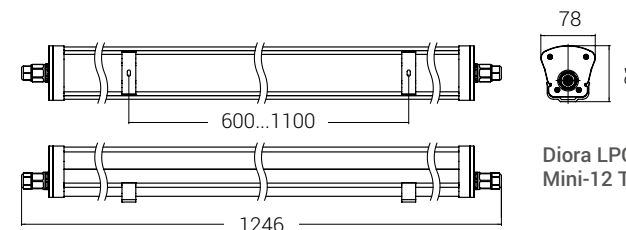

Diora LPO/LSP  
Mini-12 T

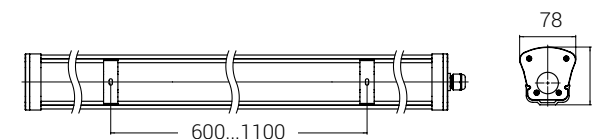

Diora LPO/LSP  
Mini-12

# Diora Tubus

## Назначение

Общее и акцентированное освещение промышленных, административных и подсобных помещений, также для архитектурной подсветки зданий и сооружений различного назначения.

## О светильнике

Конструктивно светильники состоят из модулей длиной 600 либо 1200 мм. Возможность создания светильников мощностью от 18 до 198 Вт с количеством модулей от 1 до 22.

- Корпус из ударопрочного поликарбоната
- Два типа корпуса: опаловый и прозрачный
- Торцевые крышки обеспечивают степень защиты IP65
- Возможность подключения светильников в линию с транзитом электропитания
- Возможность мытья светильников под давлением

## Установка

Накладной монтаж на поверхность потолка или стены с помощью пластиковых креплений.

## Электрическое подключение

Кабель с сечением не менее 3x0,75 мм с помощью клеммника. Клеммник не входит в комплект поставки.

## Конструкция

Совмещенный корпус-рассеиватель изготовлен из прозрачного или матового ударопрочного поликарбоната; торцевые крышки — из пластика. Кабельный ввод защищает светильник от попадания воды на светодиодную плату.

## Управление освещением

Доступны модификации светильника, управляемые по протоколу 0..10V, DALI, ШИМ.

## Драйвер

Одностадийный двухкаскадный с гальванической развязкой и активным корректором мощности.

Напряжение питания переменного тока: 176-264 В.

Частота: 50-60 Гц.

Напряжение питания постоянного тока: 180-370 В.

## Оптическая часть

Рассеиватель из матового или прозрачного ударопрочного поликарбоната.

Светодиоды: Samsung.

## Комплект поставки

Светильник с драйвером в сборе (1 шт); пластиковые монтажные скобы (2 шт.).



[подробнее](#)

## Общие технические характеристики

Кривая силы света (КСС)	косинусная
Угол расходимости светового потока	100°, 105°x140°
Напряжение питания переменного тока, В	176-264
Номинальная частота напряжения питания, Гц	50-60
Напряжение питания постоянного тока, В	180-370
Марка светодиодов	Samsung
Цветовая температура, К	2700К, 3500К, 3000К, 4000К, 5000К
Индекс цветопередачи, Ra	> 80
Коэффициент мощности, Pf	> 0,95
Коэффициент пульсации светового потока, %	< 1
Температура эксплуатации, °С	от -60 до +50
Вид климатического исполнения	УХЛ1
Класс защиты от поражения электрическим током	I
Класс энергоэффективности	A+
Степень защиты светильника от пыли и влаги	IP65
Исполнение блока питания	Одностадийный двухкаскадный с гальванической развязкой и активным корректором мощности
Гарантийный срок	3 года





Таблица моделей Diora Tubus

Модель	Световой поток, лм	Мощность, Вт	Масса нетто (без крепления), кг	Габаритный размер (без крепления), мм
Diora Tubus 18/2500 прозрачный 1*600	2500	18	0,55	648xØ30
Diora Tubus 18/1900 opal 1*600	1900	18	0,55	648xØ30
Diora Tubus 18/2500 прозрачный 1*1200	2500	18	0,65	1248xØ30
Diora Tubus 18/1900 opal 1*1200	1900	18	0,65	1248xØ30
Diora Tubus 27/3600 прозрачный 1*1200	3600	27	0,65	1248xØ30
Diora Tubus 27/2700 opal 1*1200	2700	27	0,65	1248xØ30
Diora Tubus 36/5000 прозрачный 4*600	5000	36	1,05	2870xØ30
Diora Tubus 36/5000 прозрачный 2*600	5000	36	0,75	1390xØ30
Diora Tubus 36/5000 прозрачный 1*1200	5000	36	0,65	1248xØ30
Diora Tubus 36/5000 прозрачный 2*1200	5000	36	0,9	2590xØ30
Diora Tubus 36/3700 opal 4*600	3700	36	1,05	2870xØ30
Diora Tubus 36/3700 opal 2*600	3700	36	0,75	1390xØ30
Diora Tubus 36/3700 opal 1*1200	3700	36	0,65	1248xØ30
Diora Tubus 36/3700 opal 2*1200	3700	36	0,9	2590xØ30
Diora Tubus 54/6700 прозрачный 4*600	6700	54	1,05	2870xØ30
Diora Tubus 54/6700 прозрачный 2*1200	6700	54	0,9	2590xØ30
Diora Tubus 54/5500 opal 4*600	5500	54	1,05	2870xØ30
Diora Tubus 54/5500 opal 2*1200	5500	54	0,9	2590xØ30

Diora Tubus  
прозрачный

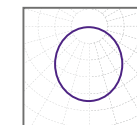

косинусная  
100°

Diora Tubus  
opal

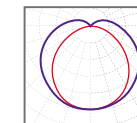

косинусная  
105°x140°

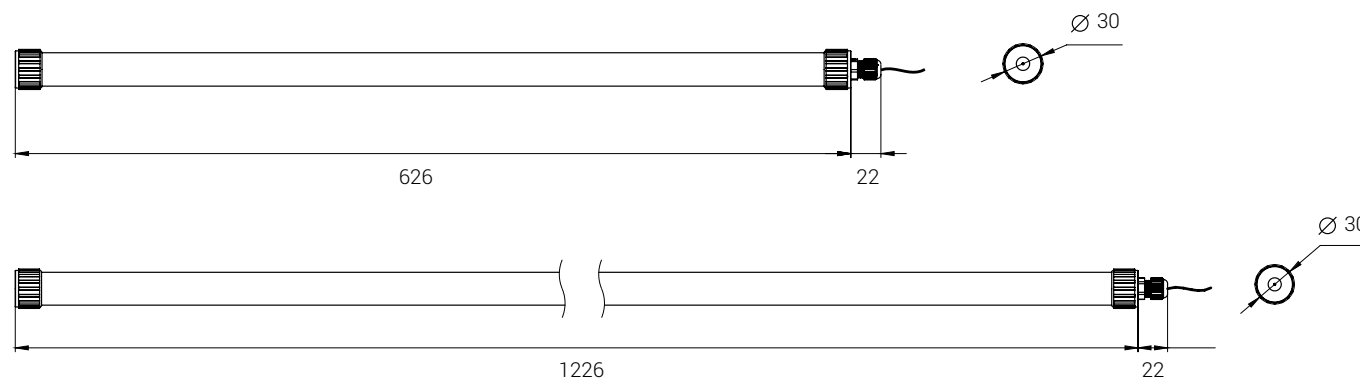

# Diora NSP

## Назначение

Освещение площадок обслуживания оборудования, подвалов, гаражей, ходовых мостиков промышленных предприятий, подсобных помещений.

## О светильнике

Подвесные светильники для промышленного освещения. Являются аналогами светильников с лампами накаливания мощностью до 100 Вт и с лампами КЛЛ мощностью до 20 Вт.

- Корпус из литого под давлением алюминия и колпак из ударопрочного стекла
- Два типа крепления: подвесное и на трубу G $\frac{3}{4}$  с внешней резьбой
- Керамический патрон под лампу с цоколем E27
- Источник света: светодиодная лампа собственной разработки мощностью 7 Вт
- Возможность установки защитной решетки
- Степень защиты IP65
- Диапазон рабочих температур: -40° .. +40° С

## Установка

На подвес или трубу G $\frac{3}{4}$  с внешней резьбой.

## Электрическое подключение

Кабель с сечением не менее 3x0,75 мм с помощью клеммника посредством выведенного из корпуса кабеля. Клеммник не входит в комплект поставки.

## Конструкция

Корпус из литого под давлением алюминия. Лампа собственной разработки с цоколем E27. Стекланный колпак крепится к корпусу с помощью эксцентров.

## Оптическая часть

Колпак из ударопрочного стекла надежно защищает лампу от механических повреждений и обладает высокой пропускной способностью.

Светодиоды: Samsung.

## Драйвер

Питания лампы осуществляется за счет реактивного балласта.

Напряжение питания переменного тока: 176-264 В.

Частота: 50-60 Гц.

## Комплект поставки

Светильник со стеклянным колпаком и лампой в сборе.



[подробнее](#)

## Общие технические характеристики

Кривая силы света (КСС)	широкая
Угол расходимости светового потока	180°
Напряжение питания переменного тока, В	176-264
Номинальная частота напряжения питания, Гц	50-60
Марка светодиодов	Samsung
Цветовая температура, К	3000К, 4000К, 4500К, 5000К
Индекс цветопередачи, Ra	> 70
Коэффициент пульсации светового потока, %	< 5
Температура эксплуатации, °С	от -40 до +40
Вид климатического исполнения	УХЛ3
Класс защиты от поражения электрическим током	I
Класс энергоэффективности	A+
Степень защиты светильника от пыли и влаги	IP65
Ударопрочность	IK05
Исполнение блока питания	Реактивный балласт
Гарантийный срок	3 года

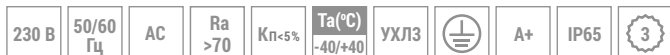

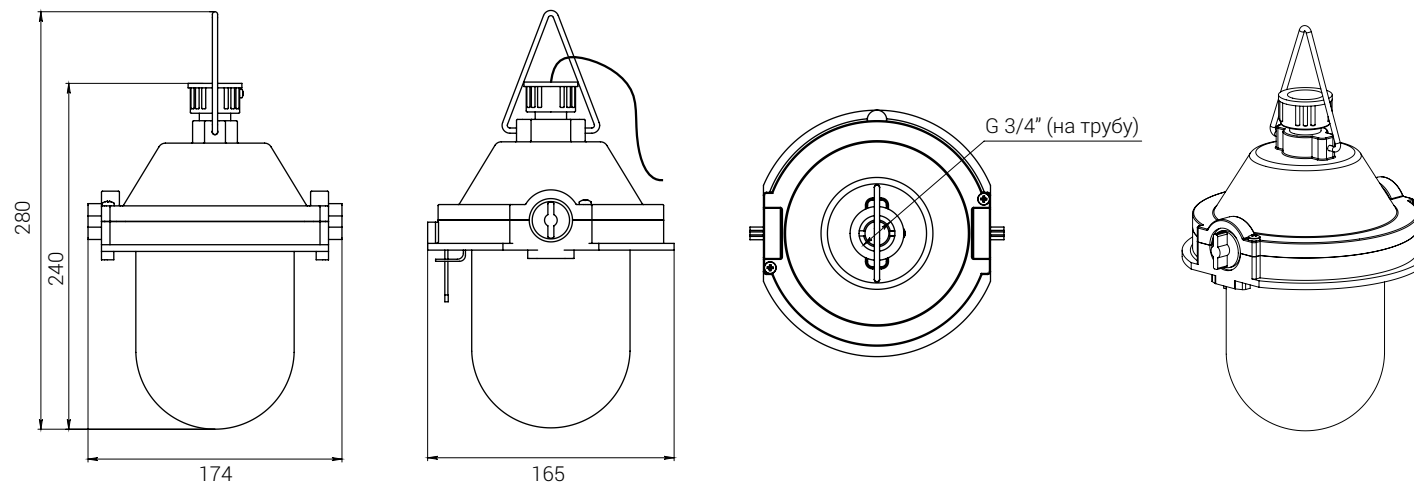

### Таблица моделей Diora NSP

Модель	Световой поток, лм	Мощность, Вт	Масса нетто (с креплением, кг)	Установочный размер (с креплением), мм
Diora NSP 7/600	600	7	1,59	240 x 174 x 165
Diora NSP 7/900	900	7	1,59	240 x 174 x 165
Diora NSP 10/1300	1300	10	1,59	240 x 174 x 165

Diora NSP

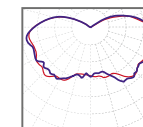

широкая  
180°

# Diora NSP Light

## Назначение

Освещение площадок обслуживания оборудования, подвалов, гаражей, ходовых мостиков промышленных предприятий, подсобных помещений.

## О светильнике

Подвесные светильники для промышленного освещения. Являются аналогами светильников с лампами накаливания мощностью до 100 Вт и с лампами КЛЛ мощностью до 20 Вт.

- Корпус из окрашенной стали и колпак из ударопрочного стекла
- Керамический патрон под лампу с цоколем E27
- Защитная решетка в комплекте
- Диапазон рабочих температур:  $-40^{\circ}$  ..  $+40^{\circ}$  C

## Установка

Подвесное крепление..

## Электрическое подключение

Кабель с сечением не менее 3x0,75 мм с помощью винтового клеммного зажима на цоколе.

## Конструкция

Корпус из окрашенной стали. Лампа собственной разработки с цоколем E27. Стекланный колпак крепится к корпусу с помощью скобы.

## Оптическая часть

Колпак из ударопрочного стекла надежно защищает лампу от механических повреждений и обладает высокой пропускной способностью.

Светодиоды: Samsung.

## Драйвер

Питания лампы осуществляется за счет реактивного балласта.

Напряжение питания переменного тока: 176-264 В.

Частота: 50-60 Гц.

## Комплект поставки

Светильник со стеклянным колпаком и лампой в сборе.

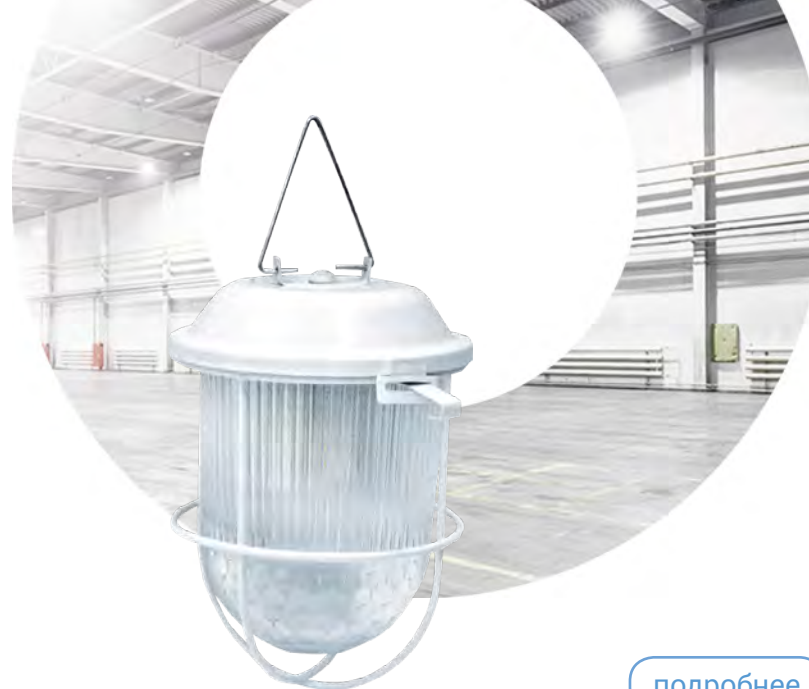

[подробнее](#)

## Общие технические характеристики

Кривая силы света (КСС)	широкая
Угол расходимости светового потока	180°
Напряжение питания переменного тока, В	176-264
Номинальная частота напряжения питания, Гц	50-60
Марка светодиодов	Samsung
Цветовая температура, К	3000, 4000, 5000
Индекс цветопередачи, Ra	> 70
Коэффициент пульсации светового потока, %	< 5
Температура эксплуатации, °C	от -40 до +40
Вид климатического исполнения	УХЛ3
Класс защиты от поражения электрическим током	I
Класс энергоэффективности	A+
Степень защиты светильника от пыли и влаги	IP52
Ударопрочность	IK05
Исполнение блока питания	Реактивный балласт
Гарантийный срок	3 года

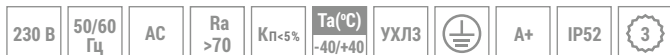



Таблица моделей Diora NSP

Модель	Световой поток, лм	Мощность, Вт	Масса нетто (с креплением, кг)	Установочный размер (с креплением), мм
Diора NSP Light 7/600	600	7	1,1	260 x 170 x 135
Diора NSP Light 7/900	900	7	1,1	260 x 170 x 135
Diора NSP Light 10/1300	1300	10	1,1	260 x 170 x 135

Diора NSP Light

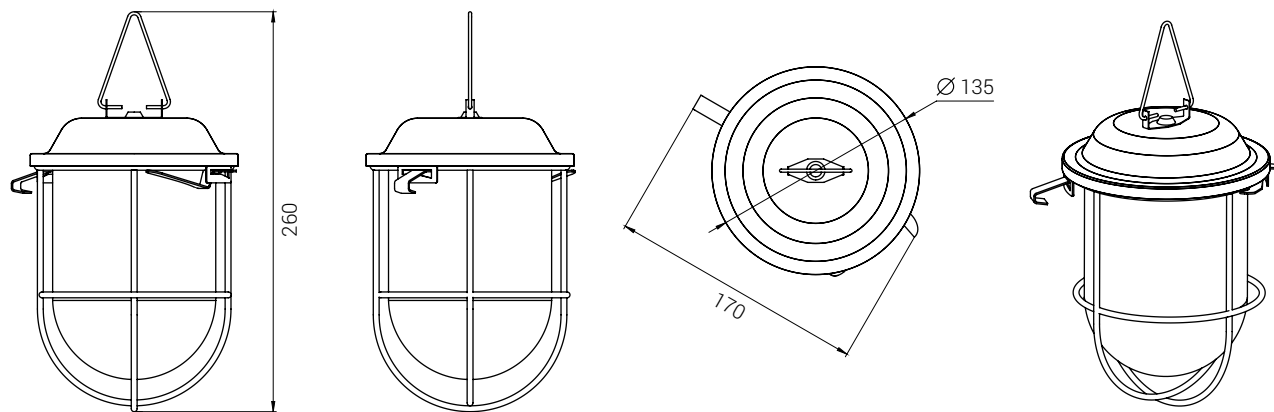
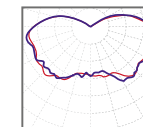

широкая  
180°







## ВЫСОКОТЕМПЕРАТУРНОЕ ОСВЕЩЕНИЕ

Diora Unit TR PRO .....	58
Diora Angar TR .....	62

# Diora Unit TR PRO

## Назначение

Освещение промышленных помещений, ТЭЦ, литейных заводов, кузнечных цехов, котельных, деревообрабатывающих предприятий.

## О светильнике

Универсальный светильник для постоянной работы в помещениях, где температура достигает +75°. За счет уменьшения количества светодиодов на плате увеличена площадь радиатора и улучшен теплоотвод светильника. Разделение блока питания и корпуса светильника с помощью проставок усиливает конвекционное охлаждение.

- Рабочая температура до +75 °С
- 3 вида КСС: Д, К60, Г90
- Защитный угол, сводящий к минимуму слепящий эффект (для К60 и Г90)
- Рассеиватель из поликарбоната или силикатного стекла
- Степень защиты IP67

## Установка

**Базовые крепления:**

- **Консольное крепление** от 20 до 52 мм.
- **Поворотная лира** для горизонтального крепления на потолок, стены, балки. Имеет возможность регулировки угла наклона к опорной поверхности от 0° до 180° с шагом 5°. Светильники с количеством модулей 3 и более поставляются только с поворотной лирой.

**Опционально доступны крепления:**

Регулируемый консольный кронштейн (до 82 мм), тросовый подвес, рым-болт и встраиваемое крепление для АЗС.

## Электрическое подключение

Провод 3x0,75 мм с помощью клеммника. Клеммник не входит в комплект поставки.

## Конструкция

Корпус и консольное крепление изготовлены из экструдированного алюминиевого профиля (сплав АД31Т1) с анодированным покрытием. Поворотная лира – сталь толщиной 2,5 мм, окрашенная порошковой краской.

## Драйвер

Одностадийный двухкаскадный с гальванической развязкой и активным корректором мощности. Напряжение питания переменного тока: 176-264 В (по спец.заказу 100-305 В). Частота: 50-60 Гц. Напряжение питания постоянного тока: 180-370 В (по спец.заказу 142-431 В).

## Оптическая часть

Защитное стекло из стабилизированного ударопрочного оптического поликарбоната. КСС К60 и Г90 формируется с помощью рефлекторных решеток. По заказу возможно изготовление с силикатным защитным стеклом. Светодиоды: Samsung.

## Комплект поставки

- **Консольное крепление:** светильник с консолью и драйвером в сборе (1 шт); болт с внутренним шестигранником М8х35 DIN912 (2 шт).
- **Поворотная лира:** светильник с драйвером в сборе (1 шт); Лира-скоба (1 шт); Винт-барашек М5 (4 шт); Шайба пружинная (4 шт); Шайба плоская (4 шт).



[подробнее](#)

## Общие технические характеристики

Кривая силы света (КСС)	косинусная Д, глубокая Г90, глубокая К60
Угол расходимости светового потока	60°, 90°, 120°
Напряжение питания переменного тока, В	176-264 (по спец.заказу 100-305)
Номинальная частота напряжения питания, Гц	50-60
Напряжение питания постоянного тока, В	180-370 (по спец.заказу 142-431)
Марка светодиодов	Samsung
Цветовая температура, К	3000К, 4000К, 5000К
Индекс цветопередачи, Ra	> 80
Коэффициент мощности, Pf	> 0,95
Коэффициент пульсации светового потока, %	< 1
Температура эксплуатации, °С	от -60 до +75
Вид климатического исполнения	УХЛ1
Класс защиты от поражения электрическим током	I
Класс энергоэффективности	A++
Степень защиты светильника от пыли и влаги	IP67
Исполнение блока питания	Одностадийный двухкаскадный с гальванической развязкой и активным корректором мощности
Гарантийный срок	3 года



Таблица моделей Diora Unit TR PRO Г90

Модель	Световой поток, лм	Мощность, Вт	Крепление «Консольный кронштейн»		Крепление «Поворотная лира»	
			Масса нетто (с креплением), кг	Установочный размер (с креплением), мм	Масса нетто (с креплением), кг	Установочный размер (с креплением), мм
Diora Unit TR PRO 25/3800 Г90	3800	25	1,65	216x165x97	1,8	226x165x140
Diora Unit TR PRO 30/4600 Г90	4600	30	1,65	216x165x97	1,8	226x165x140
Diora Unit TR PRO 37/5600 Г90	5600	37	1,65	216x165x97	1,8	226x165x140
Diora Unit TR PRO 45/6900 Г90	6900	45	1,65	216x165x97	1,8	226x165x140
Diora Unit TR PRO 55/8400 Г90	8400	55	1,65	216x165x97	1,8	226x165x140
Diora Unit TR PRO 65/10000 Г90	10000	65	2,35	306x165x97	2,55	316x165x140
Diora Unit TR PRO 75/11500 Г90	11500	75	2,35	306x165x97	2,55	316x165x140
Diora Unit TR PRO 85/13000 Г90	13000	85	3	432x165x97	3,25	442x165x140
Diora Unit TR PRO 95/14500 Г90	14500	95	3	432x165x97	3,25	442x165x140
Diora Unit TR PRO 110/17000 Г90	17000	110	4,5	613x165x97	4,9	623x165x140
Diora Unit TR PRO 120/19000 Г90	19000	120	4,5	613x165x97	4,9	623x165x140
Diora Unit TR PRO 130/20000 Г90	20000	130	4,5	613x165x97	4,9	623x165x140
Diora Unit2 TR PRO 170/26000 Г90	26000	170	6,15	432x330x107	6,75	432x330x212
Diora Unit2 TR PRO 190/29000 Г90	29000	190	6,15	432x330x107	6,75	432x330x212
Diora Unit2 TR PRO 220/34000 Г90	34000	220	9,8	613x330x107	10,15	613x330x212
Diora Unit2 TR PRO 240/38000 Г90	38000	240	9,8	613x330x107	10,15	613x330x212
Diora Unit2 TR PRO 260/40000 Г90	40000	260	9,8	613x330x107	10,15	613x330x212
Diora Unit3 TR PRO 285/43500 Г90	43500	285	-	-	9,9	432x495x296
Diora Unit3 TR PRO 330/51000 Г90	51000	330	-	-	14,95	613x495x296
Diora Unit3 TR PRO 360/57000 Г90	57000	360	-	-	14,95	613x495x296
Diora Unit3 TR PRO 390/60000 Г90	60000	390	-	-	14,95	613x495x296

Diora Unit TR PRO Д

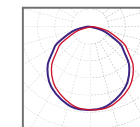

косинусная 120°

Diora Unit TR PRO Г90

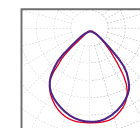

глубокая 90°

Diora Unit TR PRO К60

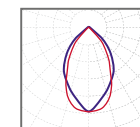

глубокая 60°

Таблица моделей Diora Unit TR PRO Д

Модель	Световой поток, лм	Мощность, Вт	Крепление «Консольный кронштейн»		Крепление «Поворотная лира»	
			Масса нетто (с креплением), кг	Установочный размер (с креплением), мм	Масса нетто (с креплением), кг	Установочный размер (с креплением), мм
Diora Unit TR PRO 25/4000 Д	4000	25	1,65	216x165x97	1,8	226x165x140
Diora Unit TR PRO 30/4800 Д	4800	30	1,65	216x165x97	1,8	226x165x140
Diora Unit TR PRO 37/6000 Д	6000	37	1,65	216x165x97	1,8	226x165x140
Diora Unit TR PRO 45/7500 Д	7500	45	1,65	216x165x97	1,8	226x165x140
Diora Unit TR PRO 55/9000 Д	9000	55	1,65	216x165x97	1,8	226x165x140
Diora Unit TR PRO 65/10700 Д	10700	65	2,35	306x165x97	2,55	316x165x140
Diora Unit TR PRO 75/12500 Д	12500	75	2,35	306x165x97	2,55	316x165x140
Diora Unit TR PRO 85/14000 Д	14000	85	3	432x165x97	3,25	442x165x140
Diora Unit TR PRO 95/16000 Д	16000	95	3	432x165x97	3,25	442x165x140
Diora Unit TR PRO 110/18500 Д	18500	110	4,5	613x165x97	4,9	623x165x140
Diora Unit TR PRO 120/20000 Д	20000	120	4,5	613x165x97	4,9	623x165x140
Diora Unit TR PRO 130/21500 Д	21500	130	4,5	613x165x97	4,9	623x165x140
Diora Unit2 TR PRO 170/28000 Д	28000	170	6,15	432x330x107	6,75	432x330x212
Diora Unit2 TR PRO 190/32000 Д	32000	190	6,15	432x330x107	6,75	432x330x212
Diora Unit2 TR PRO 220/37000 Д	37000	220	9,8	613x330x107	10,15	613x330x212
Diora Unit2 TR PRO 240/40000 Д	40000	240	9,8	613x330x107	10,15	613x330x212
Diora Unit2 TR PRO 260/43000 Д	43000	260	9,8	613x330x107	10,15	613x330x212
Diora Unit3 TR PRO 285/48000 Д	48000	285	-	-	9,9	432x495x296
Diora Unit3 TR PRO 330/55500 Д	55500	330	-	-	14,95	613x495x296
Diora Unit3 TR PRO 360/60000 Д	60000	360	-	-	14,95	613x495x296
Diora Unit3 TR PRO 390/64500 Д	64500	390	-	-	14,95	613x495x296



Таблица моделей Diora Unit TR PRO K60

Модель	Световой поток, лм	Мощность, Вт	Крепление «Консольный кронштейн»		Крепление «Поворотная лира»	
			Масса нетто (с креплением), кг	Установочный размер (с креплением), мм	Масса нетто (с креплением), кг	Установочный размер (с креплением), мм
Diora Unit TR PRO 25/3800 K60	3800	25	1,65	216x165x97	1,8	226x165x140
Diora Unit TR PRO 30/4600 K60	4600	30	1,65	216x165x97	1,8	226x165x140
Diora Unit TR PRO 37/5600 K60	5600	37	1,65	216x165x97	1,8	226x165x140
Diora Unit TR PRO 45/6900 K60	6900	45	1,65	216x165x97	1,8	226x165x140
Diora Unit TR PRO 55/8400 K60	8400	55	1,65	216x165x97	1,8	226x165x140
Diora Unit TR PRO 65/10000 K60	10000	65	2,35	306x165x97	2,55	316x165x140
Diora Unit TR PRO 75/11500 K60	11500	75	2,35	306x165x97	2,55	316x165x140
Diora Unit TR PRO 85/13000 K60	13000	85	3	432x165x97	3,25	442x165x140
Diora Unit TR PRO 95/14500 K60	14500	95	3	432x165x97	3,25	442x165x140
Diora Unit TR PRO 110/17000 K60	17000	110	4,5	613x165x97	4,9	623x165x140
Diora Unit TR PRO 120/19000 K60	19000	120	4,5	613x165x97	4,9	623x165x140
Diora Unit TR PRO 130/20000 K60	20000	130	4,5	613x165x97	4,9	623x165x140
Diora Unit2 TR PRO 170/26000 K60	26000	170	6,15	432x330x107	6,75	432x330x212
Diora Unit2 TR PRO 190/29000 K60	29000	190	6,15	432x330x107	6,75	432x330x212
Diora Unit2 TR PRO 220/34000 K60	34000	220	9,8	613x330x107	10,15	613x330x212
Diora Unit2 TR PRO 240/38000 K60	38000	240	9,8	613x330x107	10,15	613x330x212
Diora Unit2 TR PRO 260/40000 K60	40000	260	9,8	613x330x107	10,15	613x330x212
Diora Unit3 TR PRO 285/43500 K60	43500	285	-	-	9,9	432x495x296
Diora Unit3 TR PRO 330/51000 K60	51000	330	-	-	14,95	613x495x296
Diora Unit3 TR PRO 360/57000 K60	57000	360	-	-	14,95	613x495x296
Diora Unit3 TR PRO 390/60000 K60	60000	390	-	-	14,95	613x495x296

# Diora Angar TR

## Назначение

Освещение помещений с высоким содержанием пыли, сажи при повышенных температурах эксплуатации: деревообрабатывающие производства, ТЭЦ, литейные заводы, котельные, цеха вулканизации резины, ГОКи.

## О светильнике

Универсальный светильник для освещения объектов с тяжелыми условиями эксплуатации, где температура достигает +80/+90 °С. Закрытый корпус и боковые крышки с силиконовыми уплотнителями защищают от оседания пыли. Рассеиватель из силикатного стекла позволяет применять светильники для освещения пожароопасных зон классов П-I,II,IIa,III. За счет уменьшения количества светодиодов на плате и ее разделения с источником питания улучшен теплоотвод светильника. Являются аналогами светильников РКУ с лампами ДРЛ мощностью от 125 до 700 Вт и ДНаТ мощностью от 70 до 400 Вт.

- Максимальная температура эксплуатации +90 °С
- Два варианта исполнения: со встроенным и вынесенным источником питания
- Рассеиватель из силикатного стекла марки М1
- Возможность применения в пожароопасных зонах класса П-I,II,IIa,III
- Устойчивость к агрессивным средам

## Установка

По запросу комплектуется одним из четырех видов креплений: поворотная лира; консольное крепление на трубу (в том числе с регулировкой угла наклона); рым-болт; крепление на жесткий трос.

## Электрическое подключение

Кабель с сечением не менее 3х0,75 мм с помощью клеммника. Клеммник не входит в комплект поставки.

## Конструкция

Корпус изготовлен из экструдированного алюминиевого профиля (сплав АД31Т1) с анодированным покрытием. Поворотная лира — сталь 2,5 мм, окрашенная порошковой краской.

## Драйвер

Одностадийный двухкаскадный с гальванической развязкой и активным корректором мощности.

Напряжение питания переменного тока: 176-264 В.

Частота: 50-60 Гц.

Напряжение питания постоянного тока: 180-370 В.

## Оптическая часть

Рассеиватель из силикатного стекла марки М1. Светодиоды: Osram / Lumileds.

## Комплект поставки

Светильник с оптической системой и драйвером в сборе [1 шт]. Крепление не входит в комплект поставки.

## Управление освещением

Доступны модификации светильника, управляемые по протоколу 0..10В, DALI, ШИМ.



[подробнее](#)

## Общие технические характеристики

Кривая силы света (КСС)	косинусная
Угол расходимости светового потока	120°
Напряжение питания переменного тока, В	176-264
Номинальная частота напряжения питания, Гц	50-60
Напряжение питания постоянного тока, В	180-370
Марка светодиодов	Samsung
Цветовая температура, К	3000К, 4000К, 5000К
Индекс цветопередачи, Ra	80
Коэффициент мощности, Pf	0,95
Коэффициент пульсации светового потока, %	< 1
Температура эксплуатации, °С	от -60 до +80 / от -60 до +90
Вид климатического исполнения	УХЛ1
Класс защиты от поражения электрическим током	I
Класс энергоэффективности	A++
Степень защиты светильника от пыли и влаги	IP67
Ударопрочность	IK05
Исполнение блока питания	Одностадийный двухкаскадный с гальванической развязкой и активным корректором мощности
Гарантийный срок	5 лет



### Таблица моделей Diora Angar TR80

Модель	Световой поток, лм	Мощность, Вт	Масса нетто (без крепления), кг	Габаритный размер (без крепления), мм
Diora Angar TR80 30/4500 Д прозрачный	4500	30	2,06	226x165x98
Diora Angar TR80 45/6800 Д прозрачный	6800	45	2,06	226x165x98
Diora Angar TR80 60/9000 Д прозрачный	9000	60	3,08	226x165x98
Diora Angar TR80 75/11500 Д прозрачный	11500	75	3,08	316x165x98
Diora Angar TR80 90/14000 Д прозрачный	14000	90	4,05	316x165x98
Diora Angar TR80 105/16500 Д прозрачный	16500	105	4,05	442x165x98
Diora Angar TR80 120/19000 Д прозрачный	19000	120	5	442x165x98
Diora Angar TR80 135/21000 Д прозрачный	21000	135	5	622x165x98

Diora Angar Д

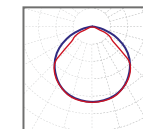

косинусная  
120°

### Таблица моделей Diora Angar TR90

Модель	Световой поток, лм	Мощность, Вт	Масса нетто (без крепления), кг	Габаритный размер (без крепления), мм
Diora Angar TR90 30/4500 Д прозрачный	4500	30	2,06	226x165x98
Diora Angar TR90 45/6800 Д прозрачный	6800	45	2,06	226x165x98
Diora Angar TR90 60/9000 Д прозрачный	9000	60	3,08	226x165x98
Diora Angar TR90 75/11500 Д прозрачный	11500	75	3,08	316x165x98
Diora Angar TR90 90/14000 Д прозрачный	14000	90	4,05	316x165x98
Diora Angar TR90 105/16500 Д прозрачный	16500	105	4,05	442x165x98
Diora Angar TR90 120/19000 Д прозрачный	19000	120	5	442x165x98
Diora Angar TR90 135/21000 Д прозрачный	21000	135	5	622x165x98







## УЛИЧНОЕ ОСВЕЩЕНИЕ

Diora Skat .....	66
Diora Caiman .....	70
Diora Unit PRO Ш1/ Ш2 / Ш3 / Ш4 .....	74
Diora Unit Cross .....	78
Diora Quadro Street S .....	80
Diora Kengo SE .....	82



# Diora Skat

## Назначение

Освещение дорог всех категорий, в том числе крупных магистралей и федеральных трасс. Отличное решение для освещения транспортных развязок, площадей, мостов, парковок

## О светильнике

Премиальный светильник для уличного освещения. Благодаря своему дизайну отлично впишется в любое пространство. Высокая световая отдача сокращает затраты на электроэнергию. Доступ к драйверу через верхнюю крышку позволяет проводить ремонт и обслуживание светильника без демонтажа. Diora Skat подключаются к системам управления освещением посредством управляющих шин либо разъемов NEMA. Имеется возможность регулирования мощности в зависимости от времени. Светильник может быть покрашен в любой цвет по требованию заказчика. Имеется возможность создания любой КСС по запросу

- ✔ Световая отдача до 160 лм/Вт
- ✔ 6 типов КСС
- ✔ Два типа рассеивателей: ударопрочный поликарбонат и силикатное стекло
- ✔ Уникальный дизайн
- ✔ Универсальный кронштейн для консольного и торшерного крепления



[подробнее](#)

## Установка

Универсальный кронштейн позволяет устанавливать светильники на трубу диаметром до 62 мм консольным либо торшерным способом.

## Электрическое подключение

Кабель с сечением не менее 3x0,75 мм с помощью быстрозажимных клемм. Клеммы установлены внутри корпуса и защищены от влаги.

## Конструкция

Корпус, крышка и кронштейн из литого под давлением алюминия. Источники питания установлены внутри корпуса. Там же могут быть расположены контроллеры управления и дополнительные блоки грозозащиты. Силиконовый уплотнитель по периметру препятствует попаданию влаги внутрь корпуса. Клапан выравнивания давления предотвращает появление конденсата.

## Драйвер

Источники питания MeanWell, установленные в отдельной части корпуса и отделенные от светодиодного модуля для лучшего охлаждения. Широкий диапазон питающего напряжения позволяет светильнику работать в нестабильных сетях. Коммутация производится с использованием клеммников со степенью защиты IP67.

Напряжение питания переменного тока: 100..305 В.

Частота: 50-60 Гц.

Напряжение питания постоянного тока: 142-431 В.

## Оптическая часть

Наборная вторичная оптика из оптического поликарбоната. Два типа рассеивателей: силикатное стекло и поликарбонат.

Светодиоды: Osram и Samsung.

## Комплект поставки

Светильник (1 шт); Болт М8 (2 шт); Гайка М8 (2 шт).

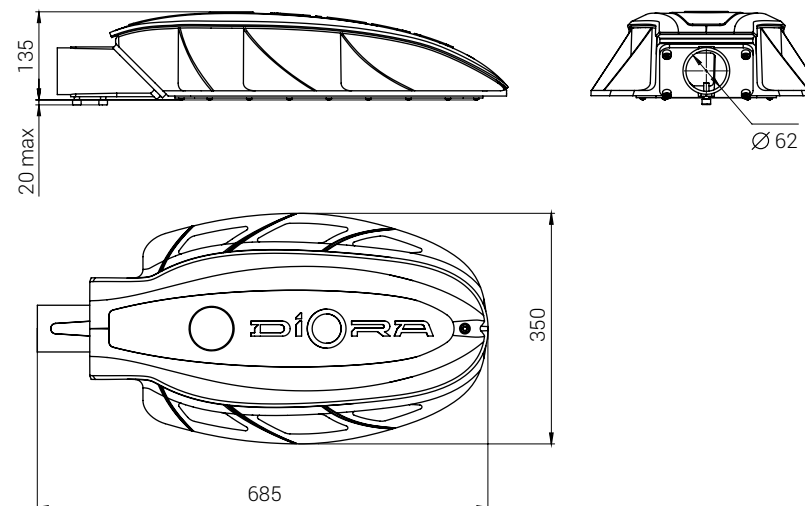



## Общие технические характеристики

Кривая силы света (КСС)	широкая боковая ШБ1, широкая боковая ШБ2, широкая боковая ШБ3, широкая боковая ШБ4, широкая круглосимметричная ШК, широкая осевая ШО
Угол расходимости светового потока	140°x80°, 140°x90°, 150°x90°, 150°x70°, 145°, 125°x105°
Напряжение питания переменного тока, В	100-305
Номинальная частота напряжения питания, Гц	50-60
Марка светодиодов	Samsung, Osram
Цветовая температура, К	3000К, 4000К, 5000К
Индекс цветопередачи, Ra	> 70
Коэффициент мощности, Pf	> 0,95
Коэффициент пульсации светового потока, %	< 1
Температура эксплуатации, °С	от -60 до +60
Вид климатического исполнения	УХЛ1
Класс защиты от поражения электрическим током	I
Класс энергоэффективности	A++
Степень защиты светильника от пыли и влаги	IP66
Исполнение блока питания	Одностадийный двухкаскадный с гальванической развязкой и активным корректором мощности
Гарантийный срок	5 лет

Diora Skat ШБ1

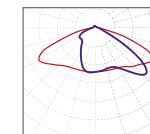

широкая боковая  
140°x80°

Diora Skat ШБ4

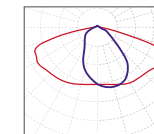

широкая боковая  
150°x70°

Diora Skat ШБ2

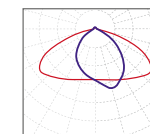

широкая боковая  
140°x90°

Diora Skat ШО

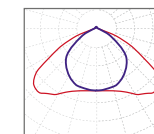

широкая осевая  
125°x105°

Diora Skat ШБ3

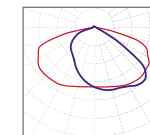

широкая боковая  
150°x90°

Diora Skat ШК

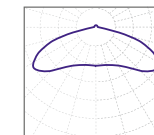

широкая  
круглосимметричная  
145°





Таблица моделей Diora Skat

Модель	Световой поток, лм	Мощность, Вт	Масса нетто, кг
Diora Skat 100/16000 ШК консоль	16000	100	10,5
Diora Skat 125/20000 ШК консоль	20000	125	10,5
Diora Skat 150/24000 ШК консоль	24000	150	10,5
Diora Skat 175/27000 ШК консоль	27000	175	10,5
Diora Skat 200/30000 ШК консоль	30000	200	10,5
Diora Skat 225/32000 ШК консоль	32000	225	10,5
Diora Skat 250/35500 ШК консоль	35500	250	10,5
Diora Skat 275/38000 ШК консоль	38000	275	10,5
Diora Skat 300/41000 ШК консоль	41000	300	10,5
Diora Skat 100/16000 ШО консоль	16000	100	10,5
Diora Skat 125/20000 ШО консоль	20000	125	10,5
Diora Skat 150/24000 ШО консоль	24000	150	10,5
Diora Skat 175/27000 ШО консоль	27000	175	10,5
Diora Skat 200/30000 ШО консоль	30000	200	10,5
Diora Skat 225/32000 ШО консоль	32000	225	10,5
Diora Skat 250/35500 ШО консоль	35500	250	10,5
Diora Skat 275/38000 ШО консоль	38000	275	10,5
Diora Skat 300/41000 ШО консоль	41000	300	10,5
Diora Skat Glass 100/16000 ШК консоль	16000	100	11
Diora Skat Glass 125/20000 ШК консоль	20000	125	11
Diora Skat Glass 150/24000 ШК консоль	24000	150	11
Diora Skat Glass 175/27000 ШК консоль	27000	175	11
Diora Skat Glass 200/30000 ШК консоль	30000	200	11
Diora Skat Glass 225/32000 ШК консоль	32000	225	11
Diora Skat Glass 250/35500 ШК консоль	35500	250	11
Diora Skat Glass 275/38000 ШК консоль	38000	275	11
Diora Skat Glass 300/41000 ШК консоль	41000	300	11
Diora Skat Glass 100/16000 ШО консоль	16000	100	11
Diora Skat Glass 125/20000 ШО консоль	20000	125	11
Diora Skat Glass 150/24000 ШО консоль	24000	150	11
Diora Skat Glass 175/27000 ШО консоль	27000	175	11
Diora Skat Glass 200/30000 ШО консоль	30000	200	11
Diora Skat Glass 225/32000 ШО консоль	32000	225	11
Diora Skat Glass 250/35500 ШО консоль	35500	250	11
Diora Skat Glass 275/38000 ШО консоль	38000	275	11
Diora Skat Glass 300/41000 ШО консоль	41000	300	11

# Diora Caiman

## Назначение

Освещение дорог всех категорий, в том числе крупных магистралей, федеральных трасс, транспортных развязок, больших площадей.

## О светильнике

Серия светильников с широким модельным рядом, элегантным дизайном и малой массой для эффективного освещения дорог различных категорий. Групповая линза модификаций ШО и ШБ (является защитным стеклом) равномерно распределяет световой поток на большой площади. Являются аналогами светильников с лампами ДРЛ мощностью от 125 до 700 Вт и ДНаТ мощностью от 70 до 250 Вт.

- Облегченный корпус из литого алюминия 2.9 кг
- Световая отдача до 165 лм/Вт
- Возможность подключения к системам управления посредством разъемов NEMA
- Диапазон рабочих температур -60°..60° С
- Степень защиты IP67
- Хит продаж в городском освещении

## Установка

Консольное крепление от 20 до 52 мм.

Опционально доступно поворотное консольное крепление с возможностью установки на торшерную опору диаметром до 60 мм.

## Электрическое подключение

Кабель с сечением не менее 3x0,75 мм с помощью клеммника. Клеммник не входит в комплект поставки.

## Конструкция

Корпус и консольное крепление изготовлены из литого под давлением алюминия. Источник питания расположен внутри корпуса.

## Драйвер

Одностадийный двухкаскадный с гальванической развязкой и активным корректором мощности.

Напряжение питания переменного тока: 176-264 В.

Частота: 50-60 Гц.

Напряжение питания постоянного тока: 180-370 В.

## Оптическая часть

Групповая оптика или защитное стекло из стабилизированного ударопрочного оптического поликарбоната.

Светодиоды: Samsung, Osram.

## Комплект поставки

Светильник с консолью и драйвером в сборе (1 шт); болт с внутренним шестигранником M8x35 DIN912 (2 шт).



[подробнее](#)

## Общие технические характеристики

Кривая силы света (КСС)	широкая боковая ШБ, широкая осевая ШО, косинусная Д
Угол расходимости светового потока	150x75°, 130x60°, 140x85°, 110°
Напряжение питания переменного тока, В	176-264
Номинальная частота напряжения питания, Гц	50-60
Марка светодиодов	Samsung, Osram
Цветовая температура, К	2700К, 3000К, 3500К, 4000К, 5000К
Индекс цветопередачи, Ra	> 70
Коэффициент мощности, Pf	> 0,95
Коэффициент пульсации светового потока, %	< 1
Температура эксплуатации, °С	от -60 до +60
Вид климатического исполнения	УХЛ1
Класс защиты от поражения электрическим током	I
Класс энергоэффективности	A++
Степень защиты светильника от пыли и влаги	IP67
Ударопрочность	IK08
Исполнение блока питания	Одностадийный двухкаскадный с гальванической развязкой и активным корректором мощности
Гарантийный срок	5 лет





Таблица моделей Diora Caiman

Модель	Световой поток, лм	Мощность, Вт	Масса нетто (с креплением), кг	Установочный размер (с креплением), мм
Diora Caiman 27/3500 ШБ 2,7К	3500	27	2,9	470 x 196 x 88
Diora Caiman 40/5200 ШБ 2,7К	5200	40	2,9	470 x 196 x 88
Diora Caiman 50/6500 ШБ 2,7К	6500	50	2,9	470 x 196 x 88
Diora Caiman 60/7800 ШБ 2,7К	7800	60	2,9	470 x 196 x 88
Diora Caiman 70/9000 ШБ 2,7К	9000	70	2,9	470 x 196 x 88
Diora Caiman 80/10500 ШБ 2,7К	10500	80	2,9	470 x 196 x 88
Diora Caiman 90/11500 ШБ 2,7К	11500	90	2,9	470 x 196 x 88
Diora Caiman 100/13000 ШБ 2,7К	13000	100	2,9	470 x 196 x 88
Diora Caiman 110/14500 ШБ 2,7К	14500	110	2,9	470 x 196 x 88
Diora Caiman 120/15500 ШБ 2,7К	15500	120	2,9	470 x 196 x 88
Diora Caiman 130/17000 ШБ 2,7К	17000	130	2,9	470 x 196 x 88
Diora Caiman 140/18000 ШБ 2,7К	18000	140	2,9	470 x 196 x 88
Diora Caiman 27/4000 ШБ	4000	27	2,9	470 x 196 x 88
Diora Caiman 40/6000 ШБ	6000	40	2,9	470 x 196 x 88
Diora Caiman 50/7000 ШБ	7000	50	2,9	470 x 196 x 88
Diora Caiman 60/8500 ШБ	8500	60	2,9	470 x 196 x 88
Diora Caiman 70/10000 ШБ	10000	70	2,9	470 x 196 x 88
Diora Caiman 80/11500 ШБ	11500	80	2,9	470 x 196 x 88
Diora Caiman 90/13000 ШБ	13000	90	2,9	470 x 196 x 88
Diora Caiman 100/14500 ШБ	14500	100	2,9	470 x 196 x 88
Diora Caiman 110/16000 ШБ	16000	110	2,9	470 x 196 x 88
Diora Caiman 120/17000 ШБ	17000	120	2,9	470 x 196 x 88
Diora Caiman 130/19000 ШБ	19000	130	2,9	470 x 196 x 88
Diora Caiman 140/20000 ШБ	20000	140	2,9	470 x 196 x 88

Diora Caiman ШБ

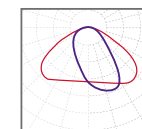

широкая боковая  
130°x60°

Diora Caiman ШО

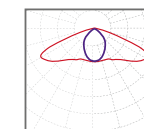

широкая осевая  
140°x85°

Diora Caiman ШБ4

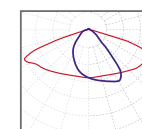

широкая боковая  
150°x75°

Diora Caiman Д

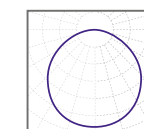

косинусная  
110°

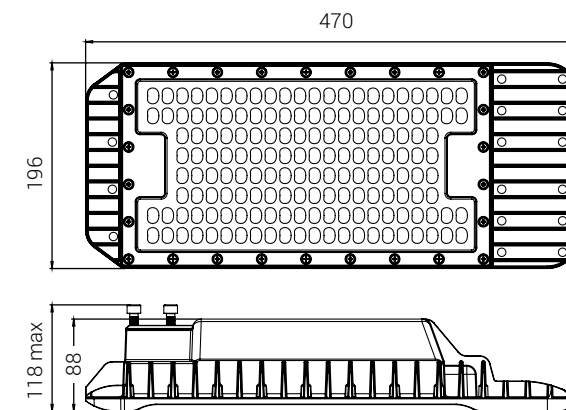
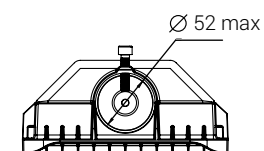

## Таблица моделей Diora Caiman

Модель	Световой поток, лм	Мощность, Вт	Масса нетто (с креплением), кг	Установочный размер (с креплением), мм
Diora Caiman 30/4400 Д 2,7К	4400	30	2,9	470 x 196 x 88
Diora Caiman 45/6900 Д 2,7К	6900	45	2,9	470 x 196 x 88
Diora Caiman 60/8500 Д 2,7К	8500	60	2,9	470 x 196 x 88
Diora Caiman 75/11000 Д 2,7К	11000	75	2,9	470 x 196 x 88
Diora Caiman 90/13000 Д 2,7К	13000	90	2,9	470 x 196 x 88
Diora Caiman 105/15000 Д 2,7К	15000	105	2,9	470 x 196 x 88
Diora Caiman 120/17500 Д 2,7К	17500	120	2,9	470 x 196 x 88
Diora Caiman 135/19500 Д 2,7К	19500	135	2,9	470 x 196 x 88
Diora Caiman 150/22000 Д 2,7К	22000	150	2,9	470 x 196 x 88
Diora Caiman 30/5000 Д	5000	30	2,9	470 x 196 x 88
Diora Caiman 45/7800 Д	7800	45	2,9	470 x 196 x 88
Diora Caiman 60/10000 Д	10000	60	2,9	470 x 196 x 88
Diora Caiman 75/12500 Д	12500	75	2,9	470 x 196 x 88
Diora Caiman 90/15000 Д	15000	90	2,9	470 x 196 x 88
Diora Caiman 105/17500 Д	17500	105	2,9	470 x 196 x 88
Diora Caiman 120/20500 Д	20500	120	2,9	470 x 196 x 88
Diora Caiman 135/22500 Д	22500	135	2,9	470 x 196 x 88
Diora Caiman 150/25000 Д	25000	150	2,9	470 x 196 x 88





Таблица моделей Diora Caiman

Модель	Световой поток, лм	Мощность, Вт	Масса нетто (с креплением), кг	Установочный размер (с креплением), мм
Diora Caiman 30/5000 ШБ4	5000	30	2,9	470 x 196 x 88
Diora Caiman 45/7500 ШБ4	7500	45	2,9	470 x 196 x 88
Diora Caiman 60/9500 ШБ4	9500	60	2,9	470 x 196 x 88
Diora Caiman 75/12000 ШБ4	12000	75	2,9	470 x 196 x 88
Diora Caiman 90/14500 ШБ4	14500	90	2,9	470 x 196 x 88
Diora Caiman 105/17000 ШБ4	17000	105	2,9	470 x 196 x 88
Diora Caiman 120/20000 ШБ4	20000	120	2,9	470 x 196 x 88
Diora Caiman 135/22000 ШБ4	22000	135	2,9	470 x 196 x 88
Diora Caiman 150/24000 ШБ4	24000	150	2,9	470 x 196 x 88
Diora Caiman 30/5000 ШО	5000	30	2,9	470 x 196 x 88
Diora Caiman 45/7500 ШО	7500	45	2,9	470 x 196 x 88
Diora Caiman 60/9500 ШО	9500	60	2,9	470 x 196 x 88
Diora Caiman 75/12000 ШО	12000	75	2,9	470 x 196 x 88
Diora Caiman 90/14500 ШО	14500	90	2,9	470 x 196 x 88
Diora Caiman 105/17000 ШО	17000	105	2,9	470 x 196 x 88
Diora Caiman 120/20000 ШО	20000	120	2,9	470 x 196 x 88
Diora Caiman 135/22000 ШО	22000	135	2,9	470 x 196 x 88
Diora Caiman 150/24000 ШО	24000	150	2,9	470 x 196 x 88

# Diora Unit PRO Ш1 / Ш2 / Ш3 / Ш4

## Назначение

Освещение дорог всех категорий, в том числе крупных магистралей, федеральных трасс, транспортных развязок, больших площадей.

## О светильнике

Серия светильников с широким модельным рядом для эффективного освещения дорог различных категорий. Групповая линза (является защитным стеклом) равномерно распределяет световой поток на большой площади. Являются аналогами светильников с лампами ДРЛ мощностью до 1000 Вт и ДНаТ мощностью до 600 Вт.

- Высокая светоотдача до 170 лм/Вт
- Широкая боковая КСС
- Светодиоды Osram
- Отличное предложение для энергосервисных контрактов и освещения улиц

## Установка

**Консольное крепление** от 20 до 52 мм.

**Опционально доступны крепления:**

универсальная консоль (до 82 мм), тросовый подвес, рым-болт и встраиваемое крепление для АЗС.

## Электрическое подключение

Кабель с сечением не менее 3x0,75 мм с помощью клеммника. Клеммник не входит в комплект поставки.

## Конструкция

Корпус и консольное крепление изготовлены из экструдированного алюминиевого профиля (сплав АД31Т1) с анодированным покрытием.

## Управление освещением

Доступны модификации светильника, управляемые по протоколу 0..10В, DALI, ШИМ.

## Драйвер

Одностадийный двухкаскадный с гальванической развязкой и активным корректором мощности.

Напряжение питания переменного тока: 176-264 В (по спец.заказу 100-305 В).  
Частота: 50-60 Гц.

Напряжение питания постоянного тока: 180-370 В (по спец.заказу 142-431 В).

## Оптическая часть

**Ш1, Ш2:** групповая оптика из стабилизированного ударопрочного оптического поликарбоната.

**Ш3, Ш4:** групповая линза 2x2 под защитным стеклом из стабилизированного ударопрочного оптического поликарбоната.

Светодиоды: Osram / Lumileds.

## Комплект поставки

**Консольное крепление:** светильник с консолью и драйвером в сборе (1 шт); болт с внутренним шестигранником M8x35 DIN912 (2 шт).



[подробнее](#)

## Общие технические характеристики

Кривая силы света (КСС)	широкая боковая Ш1, широкая боковая Ш2, широкая боковая Ш3, широкая боковая Ш4
Угол расходимости светового потока	130°x40°, 130°x60°
Напряжение питания переменного тока, В	176-264 (по спец.заказу 100-305)
Номинальная частота напряжения питания, Гц	50-60
Напряжение питания постоянного тока, В	180-370 (по спец.заказу 142-431)
Марка светодиодов	Osram / Lumileds
Цветовая температура, К	2700К, 4000К, 5000К
Индекс цветопередачи, Ra	> 70 (по заказу > 80)
Коэффициент мощности, Pf	> 0,95
Коэффициент пульсации светового потока, %	< 1
Температура эксплуатации, °С	от -60 до +60 (для моделей с аварийным блоком от -20 до +40)
Вид климатического исполнения	УХЛ1
Класс защиты от поражения электрическим током	I
Класс энергоэффективности	A++
Степень защиты светильника от пыли и влаги	IP67
Ударопрочность	IK05
Исполнение блока питания	Одностадийный двухкаскадный с гальванической развязкой и активным корректором мощности
Гарантийный срок	5 лет



**Ta(°C)** для моделей -20/+40 с аварийным блоком

Таблица моделей Diora Unit PRO Ш1 4000 К / 5000 К

Модель	Световой поток, лм	Потреб. мощность, Вт	Цветовая температура, К	Масса (с креплением), кг	Уст. размер (с креплением), мм
Diора Unit PRO 32/4600 Ш1	4600	32	4000 / 5000	1,65	216x165x97
Diора Unit PRO 41/6000 Ш1	6000	41	4000 / 5000	1,65	216x165x97
Diора Unit PRO 50/7200 Ш1	7200	50	4000 / 5000	1,65	216x165x97
Diора Unit PRO 57/8600 Ш1	8600	57	4000 / 5000	1,65	216x165x97
Diора Unit PRO 65/9700 Ш1	9700	65	4000 / 5000	1,65	216x165x97
Diора Unit PRO 76/11700 Ш1	11700	76	4000 / 5000	2,35	306x165x97
Diора Unit PRO 90/13500 Ш1	13500	90	4000 / 5000	2,35	306x165x97
Diора Unit PRO 100/15500 Ш1	15500	100	4000 / 5000	3	432x165x97
Diора Unit PRO 110/17500 Ш1	17500	110	4000 / 5000	3	432x165x97
Diора Unit PRO 125/19000 Ш1	19000	125	4000 / 5000	3	432x165x97
Diора Unit PRO 135/21500 Ш1	21500	135	4000 / 5000	4,5	613x165x97
Diора Unit PRO 150/23500 Ш1	23500	150	4000 / 5000	4,5	613x165x97
Diора Unit PRO 170/27000 Ш1	27000	170	4000 / 5000	4,5	613x165x97
Diора Unit PRO 190/29000 Ш1	29000	190	4000 / 5000	4,5	613x165x97
Diора Unit2 PRO 220/35000 Ш1	35000	220	4000 / 5000	6,15	432x330x107
Diора Unit2 PRO 250/38000 Ш1	38000	250	4000 / 5000	6,15	432x330x107
Diора Unit2 PRO 270/43000 Ш1	43000	270	4000 / 5000	9,8	613x330x107
Diора Unit2 PRO 300/47000 Ш1	47000	300	4000 / 5000	9,8	613x330x107
Diора Unit2 PRO 340/54000 Ш1	54000	340	4000 / 5000	9,8	613x330x107
Diора Unit2 PRO 380/58000 Ш1	58000	380	4000 / 5000	9,8	613x330x107

Таблица моделей Diора Unit PRO Ш2 4000 К / 5000 К

Diора Unit PRO 31/4800 Ш2	4800	31	4000 / 5000	1,65	216x165x97
Diора Unit PRO 40/6200 Ш2	6200	40	4000 / 5000	1,65	216x165x97
Diора Unit PRO 48/7500 Ш2	7500	48	4000 / 5000	1,65	216x165x97
Diора Unit PRO 55/8700 Ш2	8700	55	4000 / 5000	1,65	216x165x97
Diора Unit PRO 64/10000 Ш2	10000	64	4000 / 5000	1,65	216x165x97
Diора Unit PRO 74/12000 Ш2	12000	74	4000 / 5000	2,35	306x165x97
Diора Unit PRO 87/14000 Ш2	14000	87	4000 / 5000	2,35	306x165x97
Diора Unit PRO 100/16000 Ш2	16000	100	4000 / 5000	3	432x165x97
Diора Unit PRO 110/18000 Ш2	18000	110	4000 / 5000	3	432x165x97
Diора Unit PRO 125/20000 Ш2	20000	125	4000 / 5000	3	432x165x97
Diора Unit PRO 135/22500 Ш2	22500	135	4000 / 5000	4,5	613x165x97
Diора Unit PRO 150/24500 Ш2	24500	150	4000 / 5000	4,5	613x165x97
Diора Unit PRO 170/28000 Ш2	28000	170	4000 / 5000	4,5	613x165x97
Diора Unit PRO 190/31000 Ш2	31000	190	4000 / 5000	4,5	613x165x97
Diора Unit2 PRO 220/36000 Ш2	36000	220	4000 / 5000	6,15	432x330x107
Diора Unit2 PRO 250/40000 Ш2	40000	250	4000 / 5000	6,15	432x330x107
Diора Unit2 PRO 270/45000 Ш2	45000	270	4000 / 5000	9,8	613x330x107
Diора Unit2 PRO 300/49000 Ш2	49000	300	4000 / 5000	9,8	613x330x107
Diора Unit2 PRO 340/56000 Ш2	56000	340	4000 / 5000	9,8	613x330x107
Diора Unit2 PRO 380/62000 Ш2	62000	380	4000 / 5000	9,8	613x330x107

Diора Unit PRO Ш1

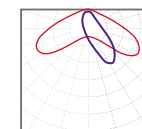

широкая боковая  
130°x40°

Diора Unit PRO Ш2

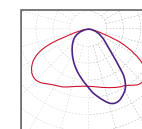

широкая боковая  
130°x60°

Diора Unit PRO Ш3

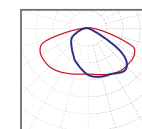

широкая боковая  
150°x90°

Diора Unit PRO Ш4

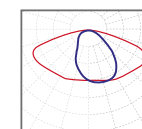

широкая боковая  
150°x75°

Таблица моделей Diora Unit PRO Ш1 2700 К

Модель	Световой поток, лм	Потреб. мощность, Вт	Цветовая температура, К	Масса (с креплением), кг	Уст. размер (с креплением), мм
Diora Unit PRO 32/4200 Ш1	4200	32	2700	1,65	216x165x97
Diora Unit PRO 41/5400 Ш1	5400	41	2700	1,65	216x165x97
Diora Unit PRO 50/6400 Ш1	6400	50	2700	1,65	216x165x97
Diora Unit PRO 57/7700 Ш1	7700	57	2700	1,65	216x165x97
Diora Unit PRO 65/8700 Ш1	8700	65	2700	1,65	216x165x97
Diora Unit PRO 76/10600 Ш1	10600	76	2700	2,35	306x165x97
Diora Unit PRO 90/12200 Ш1	12200	90	2700	2,35	306x165x97
Diora Unit PRO 100/14000 Ш1	14000	100	2700	3	432x165x97
Diora Unit PRO 110/15500 Ш1	15500	110	2700	3	432x165x97
Diora Unit PRO 125/17000 Ш1	17000	125	2700	3	432x165x97
Diora Unit PRO 135/19000 Ш1	19000	135	2700	4,5	613x165x97
Diora Unit PRO 150/21000 Ш1	21000	150	2700	4,5	613x165x97
Diora Unit PRO 170/24000 Ш1	24000	170	2700	4,5	613x165x97
Diora Unit PRO 190/26000 Ш1	26000	190	2700	4,5	613x165x97
Diora Unit2 PRO 220/31000 Ш1	31000	220	2700	6,15	432x330x107
Diora Unit2 PRO 250/34000 Ш1	34000	250	2700	6,15	432x330x107
Diora Unit2 PRO 270/38000 Ш1	38000	270	2700	9,8	613x330x107
Diora Unit2 PRO 300/42000 Ш1	42000	300	2700	9,8	613x330x107
Diora Unit2 PRO 340/48000 Ш1	48000	340	2700	9,8	613x330x107
Diora Unit2 PRO 380/52000 Ш1	52000	380	2700	9,8	613x330x107

Таблица моделей Diora Unit PRO Ш2 2700 К

Diora Unit PRO 31/4300 Ш2	4300	31	2700	1,65	216x165x97
Diora Unit PRO 40/5600 Ш2	5600	40	2700	1,65	216x165x97
Diora Unit PRO 48/6700 Ш2	6700	48	2700	1,65	216x165x97
Diora Unit PRO 55/7900 Ш2	7900	55	2700	1,65	216x165x97
Diora Unit PRO 64/9000 Ш2	9000	64	2700	1,65	216x165x97
Diora Unit PRO 74/10900 Ш2	10900	74	2700	2,35	306x165x97
Diora Unit PRO 87/12500 Ш2	12500	87	2700	2,35	306x165x97
Diora Unit PRO 100/14500 Ш2	14500	100	2700	3	432x165x97
Diora Unit PRO 110/16500 Ш2	16500	110	2700	3	432x165x97
Diora Unit PRO 125/18000 Ш2	18000	125	2700	3	432x165x97
Diora Unit PRO 135/20000 Ш2	20000	135	2700	4,5	613x165x97
Diora Unit PRO 150/22000 Ш2	22000	150	2700	4,5	613x165x97
Diora Unit PRO 170/25500 Ш2	25500	170	2700	4,5	613x165x97
Diora Unit PRO 190/27500 Ш2	27500	190	2700	4,5	613x165x97
Diora Unit2 PRO 220/33000 Ш2	33000	220	2700	6,15	432x330x107
Diora Unit2 PRO 250/36000 Ш2	36000	250	2700	6,15	432x330x107
Diora Unit2 PRO 270/40000 Ш2	40000	270	2700	9,8	613x330x107
Diora Unit2 PRO 300/44000 Ш2	44000	300	2700	9,8	613x330x107
Diora Unit2 PRO 340/50000 Ш2	50000	340	2700	9,8	613x330x107
Diora Unit2 PRO 380/55000 Ш2	55000	380	2700	9,8	613x330x107

Таблица моделей Diora Unit PRO Ш3

Модель	Световой поток, лм	Мощность, Вт	Крепление «Консольный кронштейн (до 52 мм)»		Крепление «Поворотная лира»	
			Масса нетто (с креплением), кг	Установочный размер (с креплением), мм	Масса нетто (с креплением), кг	Установочный размер (с креплением), мм
Diора Unit PRO 45/6700 Ш3	6700	45	1.65	216x165x97	1.8	226x165x140
Diора Unit PRO 55/7700 Ш3	7700	55	1.65	216x165x97	1.8	226x165x140
Diора Unit PRO 65/9000 Ш3	9000	65	1.65	216x165x97	1.8	226x165x140
Diора Unit PRO 75/11500 Ш3	11500	75	2.35	306x165x97	2.55	316x165x140
Diора Unit PRO 85/12800 Ш3	12800	85	2.35	306x165x97	2.55	316x165x140
Diора Unit PRO 95/14000 Ш3	14000	95	2.35	306x165x97	2.55	316x165x140
Diора Unit PRO 105/16000 Ш3	16000	105	3	432x165x97	3.25	442x165x140
Diора Unit PRO 125/17500 Ш3	17500	125	3	432x165x97	3.25	442x165x140
Diора Unit PRO 150/23500 Ш3	23500	150	4.5	613x165x97	4.9	623x165x140
Diора Unit PRO 170/25500 Ш3	25500	170	4.5	613x165x97	4.9	623x165x140
Diора Unit PRO 190/28000 Ш3	28000	190	4.5	613x165x97	4.9	623x165x140
Diора Unit2 PRO 210/32000 Ш3	32000	210	6.15	432x330x107	6.75	432x330x270
Diора Unit2 PRO 250/35000 Ш3	35000	250	6.15	432x330x107	6.75	432x330x270
Diора Unit2 PRO 300/47000 Ш3	47000	300	9.8	613x330x107	10.15	613x330x270
Diора Unit2 PRO 340/51000 Ш3	51000	340	9.8	613x330x107	10.15	613x330x270
Diора Unit2 PRO 380/56000 Ш3	56000	380	9.8	613x330x107	10.15	613x330x270

Таблица моделей Diora Unit PRO Ш4

Diора Unit PRO 45/6900 Ш4	6900	45	1.65	216x165x97	1.8	226x165x140
Diора Unit PRO 55/8100 Ш4	8100	55	1.65	216x165x97	1.8	226x165x140
Diора Unit PRO 65/9500 Ш4	9500	65	1.65	216x165x97	1.8	226x165x140
Diора Unit PRO 75/12000 Ш4	12000	75	2.35	306x165x97	2.55	316x165x140
Diора Unit PRO 85/13000 Ш4	13000	85	2.35	306x165x97	2.55	316x165x140
Diора Unit PRO 95/14500 Ш4	14500	95	2.35	306x165x97	2.55	316x165x140
Diора Unit PRO 105/16000 Ш4	16000	105	3	432x165x97	3.25	442x165x140
Diора Unit PRO 125/18000 Ш4	18000	125	3	432x165x97	3.25	442x165x140
Diора Unit PRO 150/24000 Ш4	24000	150	4.5	613x165x97	4.9	623x165x140
Diора Unit PRO 170/26500 Ш4	26500	170	4.5	613x165x97	4.9	623x165x140
Diора Unit PRO 190/29000 Ш4	29000	190	4.5	613x165x97	4.9	623x165x140
Diора Unit2 PRO 210/32000 Ш4	32000	210	6.15	432x330x107	6.75	432x330x270
Diора Unit2 PRO 250/36000 Ш4	36000	250	6.15	432x330x107	6.75	432x330x270
Diора Unit2 PRO 300/48000 Ш4	48000	300	9.8	613x330x107	10.15	613x330x270
Diора Unit2 PRO 340/53000 Ш4	53000	340	9.8	613x330x107	10.15	613x330x270
Diора Unit2 PRO 380/58000 Ш4	58000	380	9.8	613x330x107	10.15	613x330x270

# Diora Unit Cross

## Назначение

Освещение регулируемых и нерегулируемых пешеходных переходов.

## О светильнике

Специализированный светильник для освещения пешеходных переходов. Сложная оптическая система обеспечивает нормируемую вертикальную освещенность вдоль оси пешеходного перехода, что позволяет водителю видеть пешеходов с большого расстояния и заранее реагировать на изменение дорожной ситуации.

- Отличное решение для освещения пешеходных переходов
- Равномерная вертикальная освещенность
- Отсутствие ослепленности водителей
- Дополнительное освещение прилегающей территории
- Степень защиты IP67



[подробнее](#)

## Установка

Консольное крепление от 20 до 52 мм.

## Электрическое подключение

Кабель с сечением не менее 3x0,75 мм с помощью клеммника. Клеммник не входит в комплект поставки.

## Конструкция

Корпус и консольное крепление изготовлены из экструдированного алюминиевого профиля (сплав АД31Т1) с анодированным покрытием.

## Управление освещением

Доступны модификации светильника, управляемые по протоколу 0..10V, DALI, ШИМ.

## Драйвер

Одностадийный с гальванической развязкой и активным корректором мощности. Напряжение питания переменного тока: 176-264 В (по спец.заказу 100-305 В). Частота: 50-60 Гц. Напряжение питания постоянного тока: 180-370 В (по спец.заказу 142-431 В). Опционально возможна поставка с аварийным блоком питания, позволяющим при отключении напряжения в сети работать 3 часа автономно. Питание осуществляется за счет NiCd аккумулятора, расположенного в отдельном боксе. В аварийном режиме световой поток светильника снизится до 10 % от номинального.

## Оптическая часть

Групповая оптика Ledil под защитным стеклом из стабилизированного ударопрочного оптического поликарбоната. Светодиоды: Samsung.

## Комплект поставки

Светильник с консолью и драйвером в сборе (1 шт); болт с внутренним шестигранником M8x35 DIN912 (2 шт)



Ta(°C) для моделей  
-20/+40 с аварийным блоком



## Общие технические характеристики

Кривая силы света (КСС)	асимметричная
Угол расходимости светового потока	90°x20°
Напряжение питания переменного тока, В	176-264 (по спец.заказу 100-305)
Номинальная частота напряжения питания, Гц	50-60
Напряжение питания постоянного тока, В	180-370 (по спец.заказу 142-431)
Марка светодиодов	Samsung
Цветовая температура, К	3000К, 4000К, 5000К
Индекс цветопередачи, Ra	> 70
Коэффициент мощности, Pf	> 0,95
Коэффициент пульсации светового потока, %	< 1
Температура эксплуатации, °С	от -60 до +60 (для моделей с аварийным блоком от -20 до +40)
Вид климатического исполнения	УХЛ1
Класс защиты от поражения электрическим током	I
Класс энергоэффективности	A+
Степень защиты светильника от пыли и влаги	IP67
Ударопрочность	IK05
Исполнение блока питания	Одностадийный двухкаскадный с гальванической развязкой и активным корректором мощности
Гарантийный срок	5 лет

Diora Unit Cross

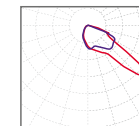
асимметричная  
90°x20°

## Таблица моделей Diora Unit Cross

Модель	Световой поток, лм	Мощность, Вт	Крепление «Консольный кронштейн (до 52 мм)»		Крепление «Поворотная лира»	
			Масса нетто (с креплением), кг	Установочный размер (с креплением), мм	Масса нетто (с креплением), кг	Установочный размер (с креплением), мм
Diora Unit Cross 55/6500	6500	55	1,65	216x165x97	-	-
Diora Unit Cross 90/10500	10500	90	2,35	306x165x97	-	-
Diora Unit Cross 110/13000	13000	110	3	432x165x97	-	-

# Diora Quadro Street S

## Назначение

Освещение улиц и дорог с небольшой интенсивностью движения, стоянок и паркингов, дворовых территорий, подземных переходов, территорий предприятий вне зданий, АЗС, подсобных помещений.

## О светильнике

Универсальный бюджетный светильник для наружного освещения. Тонкая и легкая конструкция за счет использования совмещенного корпуса / светодиодной платы из алюминия. Являются аналогами светильников с лампами ДРЛ мощностью до 250 Вт и с лампами ДНаТ мощностью до 150 Вт.

- Тонкая и легкая конструкция (масса не более 2,7 кг):
  - совмещенный корпус / светодиодная плата из алюминия,
  - большая площадь корпуса эффективно отводит тепло от светодиодов,
  - несущая конструкция с поворотным кронштейном из стали 2 мм.
- Большое количество светодиодов, равномерно распределенных на плате
- Степень защиты IP65
- Диапазон рабочих температур:  $-40^{\circ}$ ..  $+40^{\circ}$  C
- Отличное бюджетное решение для освещения улиц и дорог в небольших населенных пунктах

## Установка

Поворотное крепление для установки светильника на трубу до 52 мм с регулировкой угла наклона от  $0^{\circ}$  до  $180^{\circ}$ . Возможность монтажа светильника непосредственно на опору с помощью бандажной ленты.

## Электрическое подключение

Кабель с сечением не менее  $3 \times 0,75$  мм с помощью клеммника. Клеммник не входит в комплект поставки.

## Конструкция

Корпус / светодиодная плата изготовлены из алюминия толщиной 2,5 мм. Источник питания, провода и кабельный ввод скрыты под защитным кожухом из окрашенной стали. Несущая конструкция с поворотным кронштейном из стали 2 мм.

## Драйвер

Одностадийный с гальванической развязкой и активным корректором мощности. Напряжение питания переменного тока: 176-264 В. Частота: 50-60 Гц. Напряжение питания постоянного тока: 180-370 В.

## Оптическая часть

Защитное стекло / групповая оптика из стабилизированного ударопрочного оптического поликарбоната. Светодиоды: Samsung.

## Комплект поставки

Светильник с драйвером в сборе (1 шт); Хомут U-образный М6 (2 шт); Гайка М6 (4 шт); Шайба пружинная 6 (4 шт); Шайба плоская 6 (4 шт).



[подробнее](#)

## Общие технические характеристики

Кривая силы света (КСС)	косинусная, широкая осевая
Угол расходимости светового потока	$115^{\circ}$ , $130^{\circ} \times 90^{\circ}$
Напряжение питания переменного тока, В	176-264
Номинальная частота напряжения питания, Гц	50-60
Напряжение питания постоянного тока, В	180-370
Марка светодиодов	Samsung
Цветовая температура, К	3000K, 4000K, 5000 K
Индекс цветопередачи, Ra	$> 70$ , $> 80$
Коэффициент мощности, Pf	$> 0,95$
Коэффициент пульсации светового потока, %	$< 50$
Температура эксплуатации, $^{\circ}$ C	от $-40$ до $+40$
Вид климатического исполнения	УХЛ1
Класс защиты от поражения электрическим током	I
Класс энергоэффективности	A+
Степень защиты светильника от пыли и влаги	IP65
Ударопрочность	IK05
Исполнение блока питания	Одностадийный с гальванической развязкой и активным корректором мощности
Гарантийный срок	3 года







## Таблица моделей Diora Quadro Street S

Модель	Световой поток, лм	Мощность, Вт	Масса нетто (с креплением), кг	Установочный размер (с креплением), мм
Diора Quadro Street S 30/4300 Д консоль	4300	30	1,38	375 x 195 x 105
Diора Quadro Street S 45/6300 Д консоль	6300	45	1,38	375 x 195 x 105
Diора Quadro Street S 60/8600 Д консоль	8600	60	2,63	570 x 195 x 105
Diора Quadro Street S 90/12600 Д консоль	12600	90	2,63	570 x 195 x 105
Diора Quadro Street S 30/4300 ШО консоль	4300	30	1,38	375 x 195 x 105
Diора Quadro Street S 45/6300 ШО консоль	6300	45	1,38	375 x 195 x 105
Diора Quadro Street S 60/8600 ШО консоль	8600	60	2,63	570 x 195 x 105
Diора Quadro Street S 90/12600 ШО консоль	12600	90	2,63	570 x 195 x 105

Diора Quadro Street S Д

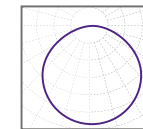

косинусная  
115°

Diора Quadro Street S ШО

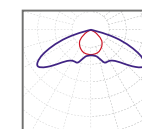

широкая осевая  
130°x 90°

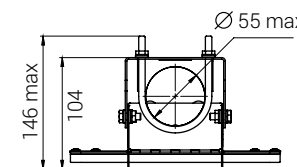
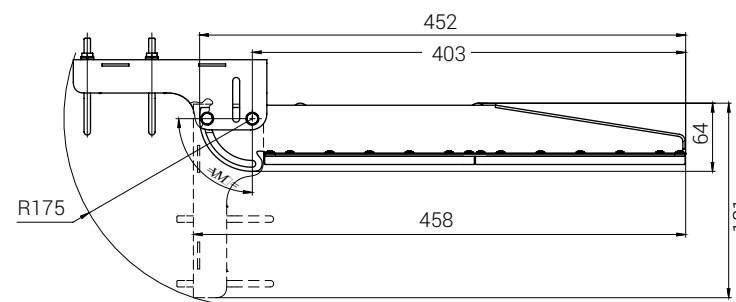
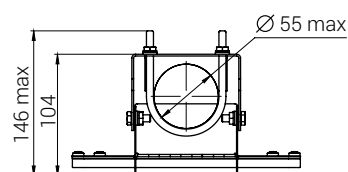
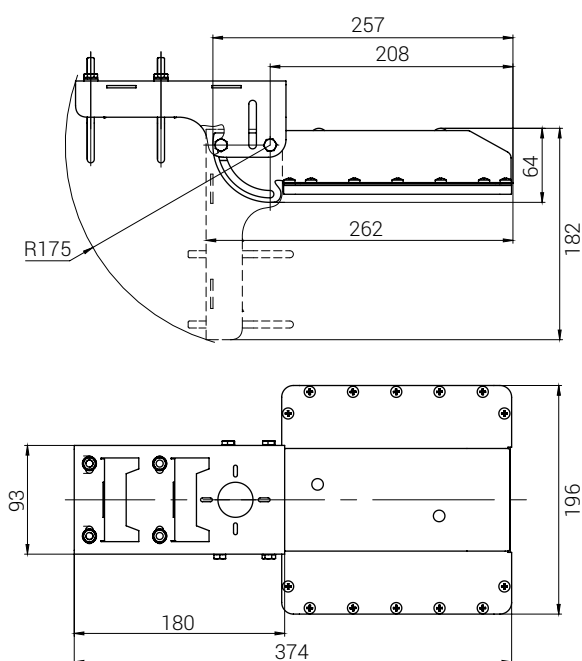

# Diora Kengo SE

## Назначение

Освещение улиц и дорог, стоянок и паркингов, дворовых территорий, подземных переходов, территорий предприятий вне зданий, АЗС, подсобных помещений.

## О светильнике

Универсальный бюджетный светильник для внутреннего и наружного освещения. Тонкий и легкий корпус из экструдированного алюминия с анодированным покрытием. Шесть типов КСС: Г90, Г60, К30, Ш, Л, Д формируются с помощью защитного стекла либо групповой оптики. Являются аналогами светильников с лампами ДРЛ мощностью до 250 Вт и с лампами ДНаТ мощностью до 200 Вт.

- Корпус из экструдированного алюминия с анодированным покрытием
- Оптика из ударопрочного поликарбоната
- Надежный источник питания с минимальной пульсацией
- 6 типов КСС: Г90, Г60, К30, Ш, Д, Л (полуширокая)
- 2 типа крепления: консольное на трубу до 63 мм и поворотная лира
- Степень защиты IP65
- Диапазон рабочих температур:  $-40^{\circ}\text{C}$ ..  $+40^{\circ}\text{C}$
- Отличное бюджетное решение для энергосервисных контрактов в небольших населенных пунктах

## Установка

### Базовые крепления:

- Консольное крепление** на трубу до 62 мм.
- Поворотная лира** для горизонтального крепления на потолок, стены, балки. Имеет возможность регулировки угла наклона к опорной поверхности от  $0^{\circ}$  до  $180^{\circ}$  с шагом  $5^{\circ}$ .

## Электрическое подключение

Провод  $3 \times 0,75$  мм с помощью клеммника. Клеммник не входит в комплект поставки.

## Конструкция

Корпус изготовлен из экструдированного алюминиевого профиля с анодированным покрытием. Торцевые крышки – штампованный алюминий. Источник питания установлен внутри корпуса.

## Драйвер

Одностадийный с гальванической развязкой и активным корректором мощности. Напряжение питания переменного тока: 176-264 В. Частота: 50-60 Гц. Напряжение питания постоянного тока: 180-370 В.

## Оптическая часть

Оптическая система из стабилизированного ударопрочного оптического поликарбоната. Светодиоды: Samsung.

## Комплект поставки

- Консольное крепление:** Светильник с консолью и драйвером в сборе (1 шт); болт с внутренним шестигранником М8 (2 шт).
- Поворотная лира:** Светильник с драйвером в сборе (1 шт); лира-скоба (1 шт); болт М5 (2 шт); шайба кровельная (2 шт).



[подробнее](#)

## Общие технические характеристики

Кривая силы света (КСС)	глубокая, концентрированная, косинусная, полуширокая, широкая
Угол расходимости светового потока	$30^{\circ}$ , $60^{\circ}$ , $90^{\circ}$ , $130^{\circ} \times 80^{\circ}$ , $145^{\circ} \times 85^{\circ}$ , $110^{\circ}$ , $140^{\circ} \times 100^{\circ}$
Напряжение питания переменного тока, В	176-264
Номинальная частота напряжения питания, Гц	50-60
Напряжение питания постоянного тока, В	180-370
Марка светодиодов	Samsung
Цветовая температура, К	3000K, 4000K, 5000K
Индекс цветопередачи, Ra	> 70
Коэффициент мощности, Pf	> 0,95
Коэффициент пульсации светового потока, %	< 1
Температура эксплуатации, $^{\circ}\text{C}$	от $-40$ до $+40$
Вид климатического исполнения	УХЛ1
Класс защиты от поражения электрическим током	I
Класс энергоэффективности	A++
Степень защиты светильника от пыли и влаги	IP65
Ударопрочность	IK05
Исполнение блока питания	Одностадийный двухкаскадный с гальванической развязкой и активным корректором мощности
Гарантийный срок	5 лет



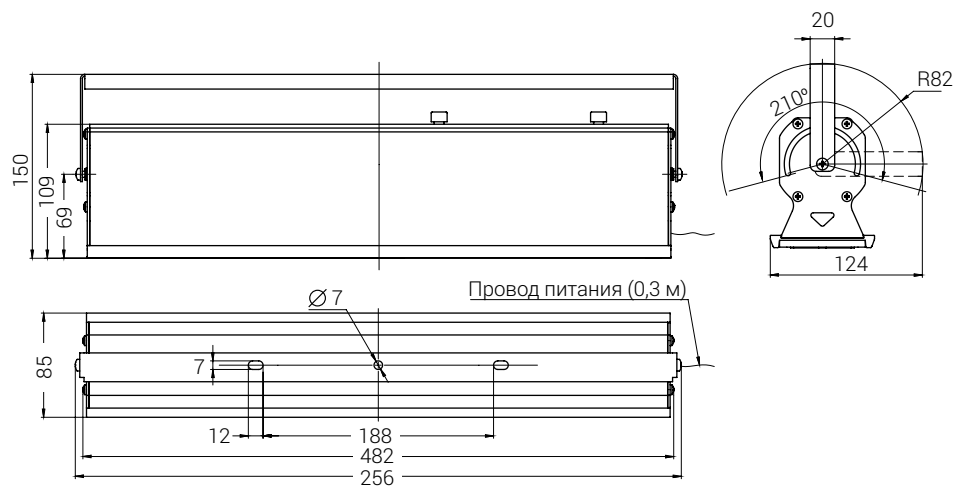
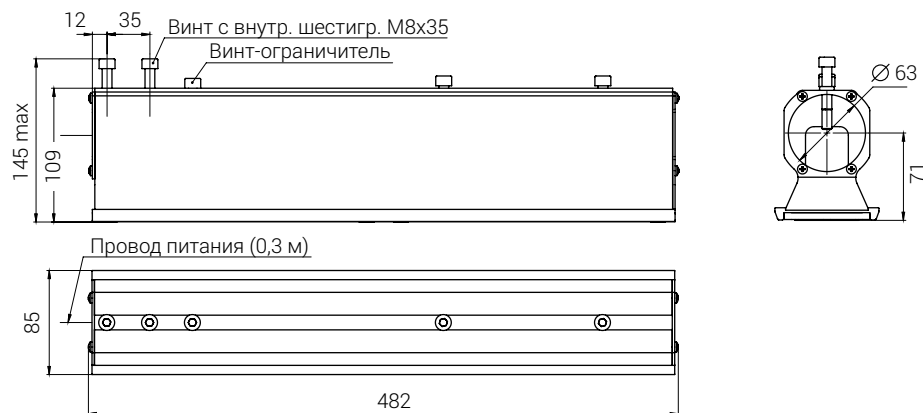
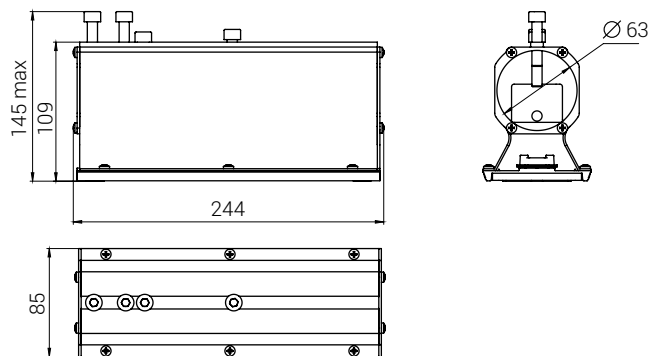

Diora Kengo SE  
Г60

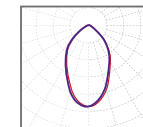

глубокая 60°

Diora Kengo SE  
Л

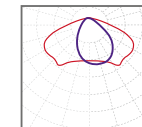

полуширокая  
130°x80°

Diora Kengo SE  
Г90

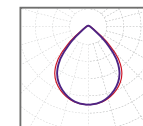

глубокая 90°

Diora Kengo SE  
Ш

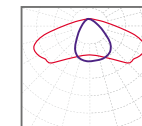

широкая  
145°x85°

Diora Kengo SE  
К30

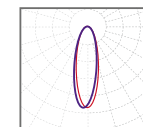

концентри-  
рованная 30°

Diora Kengo SE  
Д

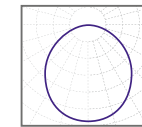

косинусная  
105°

Diora Kengo SE  
ШБ2

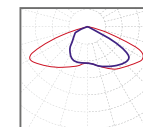

широкая боковая  
140°x100°

Таблица моделей Diora Kengo SE

Модель	Световой поток, лм	Мощность, Вт	Крепление «Консольный кронштейн»		Крепление «Поворотная лира»	
			Масса нетто (с креплением), кг	Установочный размер (с креплением), мм	Масса нетто (с креплением), кг	Установочный размер (с креплением), мм
Diora Kengo SE 27/3800 Г60	3800	27	0,96	242 x 85 x 110	1,1	256 x 85 x 150
Diora Kengo SE 40/5700 Г60	5700	40	0,96	242 x 85 x 110	1,1	256 x 85 x 150
Diora Kengo SE 53/7500 Г60	7500	53	0,96	242 x 85 x 110	1,1	256 x 85 x 150
Diora Kengo SE 63/9000 Г60	9000	63	0,96	242 x 85 x 110	1,1	256 x 85 x 150
Diora Kengo SE 80/11400 Г60	11400	80	1,95	481 x 85 x 119	2,2	494 x 85 x 150
Diora Kengo SE 105/15000 Г60	15000	105	1,95	481 x 85 x 119	2,2	494 x 85 x 150
Diora Kengo SE 125/18000 Г60	18000	125	1,95	481 x 85 x 119	2,2	494 x 85 x 150
Diora Kengo SE 27/3800 Г90	3800	27	0,96	242 x 85 x 110	1,1	256 x 85 x 150
Diora Kengo SE 40/5700 Г90	5700	40	0,96	242 x 85 x 110	1,1	256 x 85 x 150
Diora Kengo SE 53/7500 Г90	7500	53	0,96	242 x 85 x 110	1,1	256 x 85 x 150
Diora Kengo SE 63/9000 Г90	9000	63	0,96	242 x 85 x 110	1,1	256 x 85 x 150
Diora Kengo SE 80/11400 Г90	11400	80	1,95	481 x 85 x 119	2,2	494 x 85 x 150
Diora Kengo SE 105/15000 Г90	15000	105	1,95	481 x 85 x 119	2,2	494 x 85 x 150
Diora Kengo SE 125/18000 Г90	18000	125	1,95	481 x 85 x 119	2,2	494 x 85 x 150
Diora Kengo SE 27/3800 К30	3800	27	0,96	242 x 85 x 110	1,1	256 x 85 x 150
Diora Kengo SE 40/5700 К30	5700	40	0,96	242 x 85 x 110	1,1	256 x 85 x 150
Diora Kengo SE 53/7500 К30	7500	53	0,96	242 x 85 x 110	1,1	256 x 85 x 150
Diora Kengo SE 63/9000 К30	9000	63	0,96	242 x 85 x 110	1,1	256 x 85 x 150
Diora Kengo SE 80/11400 К30	11400	80	1,95	481 x 85 x 119	2,2	494 x 85 x 150
Diora Kengo SE 105/15000 К30	15000	105	1,95	481 x 85 x 119	2,2	494 x 85 x 150
Diora Kengo SE 125/18000 К30	18000	125	1,95	481 x 85 x 119	2,2	494 x 85 x 150
Diora Kengo SE 27/3800 Л	3800	27	0,96	242 x 85 x 110	-	-
Diora Kengo SE 40/5700 Л	5700	40	0,96	242 x 85 x 110	-	-
Diora Kengo SE 53/7500 Л	7500	53	0,96	242 x 85 x 110	-	-
Diora Kengo SE 63/9000 Л	9000	63	0,96	242 x 85 x 110	-	-
Diora Kengo SE 80/11400 Л	11400	80	1,95	481 x 85 x 119	-	-
Diora Kengo SE 105/15000 Л	15000	105	1,95	481 x 85 x 119	-	-
Diora Kengo SE 125/18000 Л	18000	125	1,95	481 x 85 x 119	-	-



Таблица моделей Diora Kengo SE

Модель	Световой поток, лм	Мощность, Вт	Крепление «Консольный кронштейн»		Крепление «Поворотная лира»	
			Масса нетто (с креплением), кг	Установочный размер (с креплением), мм	Масса нетто (с креплением), кг	Установочный размер (с креплением), мм
Diora Kengo SE 27/3800 Д	3800	27	0,96	242 x 85 x 110	1,1	256 x 85 x 150
Diora Kengo SE 40/5700 Д	5700	40	0,96	242 x 85 x 110	1,1	256 x 85 x 150
Diora Kengo SE 53/7500 Д	7500	53	0,96	242 x 85 x 110	1,1	256 x 85 x 150
Diora Kengo SE 63/9000 Д	9000	63	0,96	242 x 85 x 110	1,1	256 x 85 x 150
Diora Kengo SE 80/11400 Д	11400	80	1,95	481 x 85 x 119	2,2	494 x 85 x 150
Diora Kengo SE 105/15000 Д	15000	105	1,95	481 x 85 x 119	2,2	494 x 85 x 150
Diora Kengo SE 125/18000 Д	18000	125	1,95	481 x 85 x 119	2,2	494 x 85 x 150
Diora Kengo SE 27/3800 ШБ	3800	27	-	-	1,1	256 x 85 x 150
Diora Kengo SE 40/5700 ШБ	5700	40	-	-	1,1	256 x 85 x 150
Diora Kengo SE 53/7500 ШБ	7500	53	-	-	1,1	256 x 85 x 150
Diora Kengo SE 63/9000 ШБ	9000	63	-	-	1,1	256 x 85 x 150
Diora Kengo SE 80/11400 ШБ	11400	80	-	-	2,2	494 x 85 x 150
Diora Kengo SE 105/15000 ШБ	15000	105	-	-	2,2	494 x 85 x 150
Diora Kengo SE 125/18000 ШБ	18000	125	-	-	2,2	494 x 85 x 150
Diora Kengo SE 27/4200 ШБ2 консоль	4200	27	0,96	242 x 85 x 110	-	-
Diora Kengo SE 40/6200 ШБ2 консоль	6200	40	0,96	242 x 85 x 110	-	-
Diora Kengo SE 53/8000 ШБ2 консоль	8000	53	0,96	242 x 85 x 110	-	-
Diora Kengo SE 63/9500 ШБ2 консоль	9500	63	1,95	242 x 85 x 110	-	-
Diora Kengo SE 70/10500 ШБ2 консоль	10500	70	1,95	242 x 85 x 110	-	-
Diora Kengo SE 85/13000 ШБ2 консоль	13000	85	1,95	481 x 85 x 119	-	-
Diora Kengo SE 105/16000 ШБ2 консоль	16000	105	0,96	481 x 85 x 119	-	-
Diora Kengo SE 125/19000 ШБ2 консоль	19000	125	0,96	481 x 85 x 119	-	-
Diora Kengo SE 135/21000 ШБ2 консоль	21000	135	0,96	481 x 85 x 119	-	-





## АРХИТЕКТУРНОЕ ОСВЕЩЕНИЕ

Diora Piton City.....	88
Diora City Line.....	92

# Diora Piton City

## Назначение

Светильник предназначен для акцентной подсветки фасадов зданий различной фактуры и высоты. Также может быть применен для освещения рекламных конструкций и витрин.

## О светильнике

Специализированный линейный светильник для эффектной подсветки фасадов и создания контурного освещения. Высокая степень защиты (IP65) позволяет использовать Diora Piton City в любых погодных условиях. Комплект поворотных креплений из нержавеющей стали поставляется со светильников.

- ▶ Линейный светильник для архитектурного освещения
- ▶ Заливающий свет без ярких пятен
- ▶ Высокая степень защиты и равномерное светораспределение
- ▶ Минимальное расстояние между светильниками для ровных световых линий
- ▶ Легкий монтаж благодаря подвижным кронштейнам
- ▶ Цвет свечения от янтарного до холодного для эффектного освещения фасадов из любых материалов



[подробнее](#)

## Установка

Поворотные кронштейны из нержавеющей стали, не оставляющие потеков ржавчины на фасаде, надежно фиксируют светильник на несущей поверхности. Подвижные детали позволяют фиксировать светильник по месту. Крепления входят в комплект поставки.

## Электрическое подключение

Провод 3x0,75 мм с помощью клеммника. Клеммник не входит в комплект поставки. Кабельный ввод на задней стенке позволяет скрыть кабель питания при подключении.

## Конструкция

Корпус изготовлен из экструдированного алюминиевого профиля (сплав АД31Т1) с анодированным покрытием. Рассеиватель крепится с помощью прижимных алюминиевых планок. Боковые крышки из литого под давлением алюминия имеют коэффициент расширения, идентичный материалу корпуса. Силиконовые уплотнители защищают источник питания от влаги.

## Драйвер

Одностадийный двухкаскадный с гальванической развязкой и активным корректором мощности. Напряжение питания переменного тока: 176-264 В. Частота: 50-60 Гц.

## Оптическая часть

Защитное стекло из стабилизированного ударопрочного оптического поликарбоната. КСС формируется с помощью рефлекторных решеток либо одиночных линз в зависимости от модификации светильника. У светильников с КСС К20, К30 и Г50 защита светодиодного модуля обеспечивается заливкой компаундом. Светодиоды: Samsung.

## Комплект поставки

Светильник с рассеивателем, драйвером и креплениями в сборе (1 шт.).

## Общие технические характеристики

Кривая силы света (КСС)	концентрированная, глубокая, косинусная
Угол расходимости светового потока	20°, 30°, 50°, 60°, 90°, 100°, 100x115°
Напряжение питания переменного тока, В	176-264
Номинальная частота напряжения питания, Гц	50-60
Напряжение питания постоянного тока, В	180-370
Марка светодиодов	Samsung
Цветовая температура, К	1900, 3000, 4000, 5000
Индекс цветопередачи, Ra	> 70, 80
Коэффициент мощности, Pf	> 0,95
Коэффициент пульсации светового потока, %	< 1
Температура эксплуатации, °C	от -60 до +60
Вид климатического исполнения	УХЛ2
Класс защиты от поражения электрическим током	I
Класс энергоэффективности	A++
Степень защиты светильника от пыли и влаги	IP67
Ударопрочность	IK05
Исполнение блока питания	Одностадийный двухкаскадный с гальванической развязкой и активным корректором мощности
Гарантийный срок	5 лет





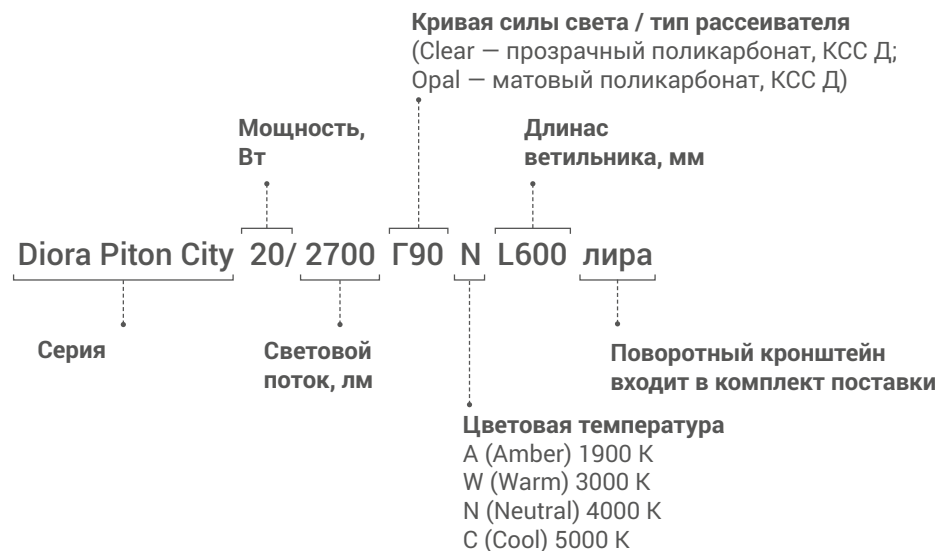

Diora Piton City opal

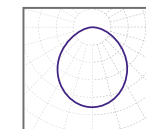

косинусная 100°

Diora Piton City прозрачный

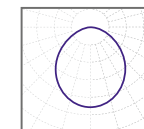

косинусная 100°

Diora Piton City

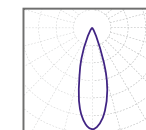

концентрированная 30°

Diora Piton City

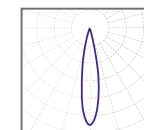

концентрированная 20°

Diora Piton City

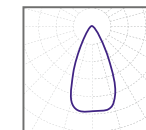

глубокая 50°

Diora Piton City

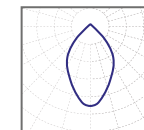

концентрированная К60 60°

Diora Piton City

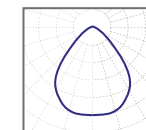

глубокая Г90 90°

Таблица моделей Diora Piton City

Модель	Световой поток, лм	Мощность, Вт	Масса нетто (с креплением), кг	Габаритный размер (с креплением), мм
Diora Piton City 5/600 K20 L100 лира	600	5	0,4	115 x 108 x 108
Diora Piton City 10/1200 K20 L100 лира	1200	10	0,4	115 x 108 x 108
Diora Piton City 5/600 K30 L100 лира	600	5	0,4	115 x 108 x 108
Diora Piton City 10/1200 K30 L100 лира	1200	10	0,4	115 x 108 x 108
Diora Piton City 5/600 Г50 L100 лира	600	5	0,4	115 x 108 x 108
Diora Piton City 10/1200 Г50 L100 лира	1200	10	0,4	115 x 108 x 108

## Таблица моделей Diora Piton City

Модель	Световой поток, лм	Мощность, Вт	Масса нетто (с креплением), кг	Габаритный размер (с креплением), мм
Diora Piton City 5/650 K60 L300 лира	650	5	0,84	300 x 108 x 108
Diora Piton City 10/1300 K60 L300 лира	1300	10	0,84	300 x 108 x 108
Diora Piton City 10/1400 K60 L600 лира	1400	10	1,4	588 x 108 x 108
Diora Piton City 15/2200 K60 L900 лира	2200	15	2,05	876 x 108 x 108
Diora Piton City 20/2700 K60 L600 лира	2700	20	1,4	588 x 108 x 108
Diora Piton City 20/2800 K60 L1200 лира	2800	20	2,5	1164 x 108 x 108
Diora Piton City 25/3500 K60 L1500 лира	3500	25	3,1	1452 x 108 x 108
Diora Piton City 30/4100 K60 L900 лира	4100	30	2,05	876 x 108 x 108
Diora Piton City 40/5500 K60 L1200 лира	5500	40	2,5	1164 x 108 x 108
Diora Piton City 50/6800 K60 L1500 лира	6800	50	3,1	1452 x 108 x 108
Diora Piton City 5/650 Г90 L300 лира	650	5	0,84	300 x 108 x 108
Diora Piton City 10/1300 Г90 L300 лира	1300	10	0,84	300 x 108 x 108
Diora Piton City 10/1400 Г90 L600 лира	1400	10	1,4	588 x 108 x 108
Diora Piton City 15/2200 Г90 L900 лира	2200	15	2,05	876 x 108 x 108
Diora Piton City 20/2700 Г90 L600 лира	2700	20	1,4	588 x 108 x 108
Diora Piton City 20/2800 Г90 L1200 лира	2800	20	2,5	1164 x 108 x 108
Diora Piton City 25/3500 Г90 L1500 лира	3500	25	3,1	1452 x 108 x 108
Diora Piton City 30/4100 Г90 L900 лира	4100	30	2,05	876 x 108 x 108
Diora Piton City 40/5500 Г90 L1200 лира	5500	40	2,5	1164 x 108 x 108
Diora Piton City 50/6800 Г90 L1500 лира	6800	50	3,1	1452 x 108 x 108



Таблица моделей Diora Piton City

Модель	Световой поток, лм	Мощность, Вт	Масса нетто (с креплением), кг	Габаритный размер (с креплением), мм
Diora Piton City 5/600 clear L100 лира	600	5	0,4	115 x 108 x 108
Diora Piton City 5/650 clear L300 лира	650	5	0,84	300 x 108 x 108
Diora Piton City 10/1200 clear L100 лира	1200	10	0,4	115 x 108 x 108
Diora Piton City 10/1300 clear L300 лира	1300	10	0,84	300 x 108 x 108
Diora Piton City 10/1400 clear L600 лира	1400	10	1,4	588 x 108 x 108
Diora Piton City 15/2200 clear L900 лира	2200	15	2,05	876 x 108 x 108
Diora Piton City 20/2700 clear L600 лира	2700	20	1,4	588 x 108 x 108
Diora Piton City 20/2800 clear L1200 лира	2800	20	2,5	1164 x 108 x 108
Diora Piton City 25/3500 clear L1500 лира	3500	25	3,1	1452 x 108 x 108
Diora Piton City 30/4100 clear L900 лира	4100	30	2,05	876 x 108 x 108
Diora Piton City 40/5500 clear L1200 лира	5500	40	2,5	1164 x 108 x 108
Diora Piton City 50/6800 clear L1500 лира	6800	50	3,1	1452 x 108 x 108
Diora Piton City 5/500 opal L100 лира	500	5	0,4	115 x 108 x 108
Diora Piton City 5/550 opal L300 лира	550	5	0,84	300 x 108 x 108
Diora Piton City 10/1000 opal L100 лира	1000	10	0,4	115 x 108 x 108
Diora Piton City 10/1100 opal L300 лира	1100	10	0,84	300 x 108 x 108
Diora Piton City 10/1200 opal L600 лира	1200	10	1,4	588 x 108 x 108
Diora Piton City 15/1900 opal L900 лира	1900	15	2,05	876 x 108 x 108
Diora Piton City 20/2300 opal L1200 лира	2300	20	1,4	588 x 108 x 108
Diora Piton City 20/2300 opal L600 лира	2300	20	2,5	1164 x 108 x 108
Diora Piton City 25/2900 opal L1500 лира	2900	25	3,1	1452 x 108 x 108
Diora Piton City 30/3500 opal L900 лира	3500	30	2,05	876 x 108 x 108
Diora Piton City 40/4600 opal L1200 лира	4600	40	2,5	1164 x 108 x 108
Diora Piton City 50/5700 opal L1500 лира	5700	50	3,1	1452 x 108 x 108

# Diora City Line

## Назначение

Светильник предназначен для акцентной подсветки фасадов зданий различной фактуры и высоты. Также может быть применен для освещения рекламных конструкций и витрин.

## О светильнике

Специализированный линейный светильник для эффектной подсветки фасадов и создания контурного освещения. Имеет миниатюрные размеры для монтажа в ограниченном пространстве. Также, благодаря им, сам светильник не виден на фасаде здания. Высокая степень защиты (IP67) за счет заливки светодиодной платы компаундом позволяет использовать Diora City Line в любых погодных условиях. Один источник питания подключается к линии светильников до 27 м.

- Линейный светильник для архитектурного освещения
- Заливающий свет без ярких пятен
- Миниатюрные размеры для монтажа в ограниченном пространстве
- Высокая степень защиты и равномерное светораспределение за счет заливки светодиодной платы компаундом
- Минимальное расстояние между светильниками для ровных световых линий
- Легкий монтаж благодаря подвижным кронштейнам и последовательному соединению светильников



[подробнее](#)

## Установка

Три вида кронштейнов из нержавеющей стали с различными углами: 75°, 90° и 140°. Кронштейны жестко фиксируют светильник на несущей поверхности. Не входят в комплект поставки

## Электрическое подключение

Провод 3x0,75 мм с помощью клеммника. Клеммник не входит в комплект поставки.

## Конструкция

Тонкий корпус из анодированного алюминиевого профиля. Светодиодная плата, залитая оптическим компаундом, и боковые заглушки из силикона препятствуют попаданию пыли и влаги внутрь светильника.

## Оптическая часть

Оптический компаунд.  
Светодиоды: Samsung.

## Комплект поставки

Светильник (1 шт.).  
Источник питания и крепления не входят в комплект поставки и заказываются отдельно.

## Общие технические характеристики

Кривая силы света (КСС)	косинусная
Угол расходимости светового потока	120 x 115°
Напряжение питания переменного тока, В	176-264
Номинальная частота напряжения питания, Гц	50-60
Напряжение питания постоянного тока, В	180-370
Марка светодиодов	Samsung
Цветовая температура, К	1900, 3000, 4000, 6000
Индекс цветопередачи, Ra	> 80
Коэффициент мощности, Pf	> 0,95
Коэффициент пульсации светового потока, %	< 1
Температура эксплуатации, °С	от -60 до +60
Вид климатического исполнения	УХЛ2
Класс защиты от поражения электрическим током	I
Класс энергоэффективности	A++
Степень защиты светильника от пыли и влаги	IP67
Ударопрочность	IK05
Исполнение блока питания	Одностадийный двухкаскадный с гальванической развязкой и активным корректором мощности
Гарантийный срок	3 года





## Таблица моделей Diora City Line

Модель	Световой поток, лм	Масса нетто (с креплением), кг	Габаритный размер (с креплением), мм
Diora City Line L250 A	140	0,05	264 x 18 x 9
Diora City Line L500 A	140	0,08	514 x 18 x 9
Diora City Line L750 A	140	0,14	764 x 18 x 9
Diora City Line L1000 A	140	0,17	1014 x 18 x 9
Diora City Line L1250 A	140	0,2	1264 x 18 x 9
Diora City Line L1500 A	140	0,25	1514 x 18 x 9
Diora City Line L1750 A	140	0,29	1764 x 18 x 9
Diora City Line L2000 A	140	0,33	2014 x 18 x 9

Diora City Line

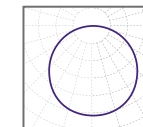

косинусная  
Д 120°

## Структура наименования

**Diora City Line** **L1000** **W**

Серия

Длина

Цветовая температура

250 мм	A (Amber)	1900K
500 мм	W (Warm)	3000K
750 мм	N (Neutral)	4000K
1000 мм	C (Cold)	6000K
1250 мм		
1500 мм		
1750 мм		
2000 мм		





## САДОВО-ПАРКОВОЕ ОСВЕЩЕНИЕ

Diora Germes .....	96
Diora Meduza .....	98
Diora НТУ Шар .....	100

# Diора Germes

## Назначение

Освещение парков, скверов, бульваров, набережных, зон отдыха, коттеджных посёлков, площадей.

## О светильнике

Светильник для паркового освещения. Благодаря своему дизайну отлично впишется в любое пространство. Доступ к драйверу через верхнюю крышку позволяет проводить ремонт и обслуживание светильника без демонтажа. Diора Germes подключаются к системам управления освещением посредством управляющих шин либо разъемов NEMA. Имеется возможность регулирования мощности в зависимости от времени. Светильник может быть покрашен в любой цвет по требованию заказчика. Имеется возможность создания любой КСС по запросу.

- Ударопрочные корпуса и рассеиватели
- Три типа КСС, возможность создания любой по запросу
- Два типа рассеивателей: прозрачный и матовый поликарбонат
- Снижение слепящего эффекта



[подробнее](#)

## Установка

Установка производится на торшерные опоры диаметром от 40 до 63 мм.

## Электрическое подключение

Кабель с сечением не менее 3x0,75 мм с помощью клемника. Клемник не входит в комплект поставки.

## Конструкция

Корпус, боковые стойки и узел крепления из литого под давлением алюминия. Источники питания установлены внутри корпуса. Там же могут быть расположены контроллеры управления и дополнительные блоки грозозащиты. Силиконовый уплотнитель по периметру защитного стекла препятствует попаданию влаги. Крышки изготовлены из пластика.

## Драйвер

Источники питания установлены в отдельной части корпуса и отделены от светодиодного модуля для лучшего охлаждения. Широкий диапазон питающего напряжения позволяет светильнику работать в нестабильных сетях. Напряжение питания переменного тока: 176..264 В. Частота: 50-60 Гц. Напряжение питания постоянного тока: 180-370 В.

## Оптическая часть

Наборная вторичная оптика из оптического поликарбоната. Два типа рассеивателей: матовый и прозрачный поликарбонат. Светодиоды: Osram и Samsung.

## Комплект поставки

Светильник (1 шт); Винт M8 (3 шт).

## Общие технические характеристики

Кривая силы света (КСС)	косинусная, широкая боковая ШБ, широкая круглосимметричная ШК
Угол расходимости светового потока	115°, 155°x70°, 140°
Напряжение питания переменного тока, В	176-264
Номинальная частота напряжения питания, Гц	50-60
Марка светодиодов	Samsung, Osram
Цветовая температура, К	3000К, 4000К, 5000К
Индекс цветопередачи, Ra	> 70
Коэффициент мощности, Pf	> 0,95
Коэффициент пульсации светового потока, %	< 1
Температура эксплуатации, °С	от -60 до +60
Вид климатического исполнения	УХЛ1
Класс защиты от поражения электрическим током	I
Класс энергоэффективности	A++
Степень защиты светильника от пыли и влаги	IP66
Исполнение блока питания	Одностадийный двухкаскадный с гальванической развязкой и активным корректором мощности
Гарантийный срок	5 лет





## Таблица моделей Diora Germes

Модель	Световой поток, лм	Потребляемая мощность, Вт	Масса нетто (с креплением), кг
Diora Germes Park 30/4700 Д прозрачный	4700	30	6.5
Diora Germes Park 40/6100 Д прозрачный	6100	40	6.5
Diora Germes Park 60/9700 Д прозрачный	9700	60	6.5
Diora Germes Park 80/12000 Д прозрачный	12000	80	6.5
Diora Germes Park 100/14000 Д прозрачный	14000	100	6.5
Diora Germes Park 30/3600 Д opal	3600	30	6.5
Diora Germes Park 40/4600 Д opal	4600	40	6.5
Diora Germes Park 60/6800 Д opal	6800	60	6.5
Diora Germes Park 80/8600 Д opal	8600	80	6.5
Diora Germes Park 100/10000 Д opal	10000	100	6.5
Diora Germes Park 30/4400 ШБ	4400	30	6.5
Diora Germes Park 40/5700 ШБ	5700	40	6.5
Diora Germes Park 60/9000 ШБ	9000	60	6.5
Diora Germes Park 80/11000 ШБ	11000	80	6.5
Diora Germes Park 100/13000 ШБ	13000	100	6.5
Diora Germes Park 30/4400 ШК	4400	30	6.5
Diora Germes Park 40/5700 ШК	5700	40	6.5
Diora Germes Park 60/9000 ШК	9000	60	6.5
Diora Germes Park 80/11000 ШК	11000	80	6.5
Diora Germes Park 100/13000 ШК	13000	100	6.5

Diora Germes Park  
Д opal

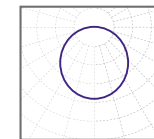

косинусная 115°

Diora Germes Park  
Д прозрачный

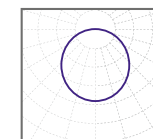

косинусная 115°

Diora Germes  
Park ШБ

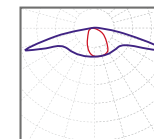

широкая  
боковая  
155°x70°

Diora Germes  
Park ШК

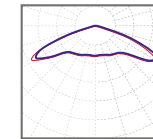

широкая  
круглосимметричная  
140°

# Diora Meduza

## Назначение

Освещение парков, скверов, бульваров, набережных, зон отдыха, коттеджных посёлков, площадей.

## О светильнике

Премиальный светильник для паркового освещения. Благодаря своему дизайну отлично впишется в любое пространство. Уникальная система поворота верхней части светильника позволяет максимально точно ориентировать световой поток. Доступ к драйверу через верхнюю крышку позволяет проводить ремонт и обслуживание светильника без демонтажа. Diora Meduza подключаются к системам управления освещением посредством управляющих шин либо разъемов NEMA. Имеется возможность регулирования мощности в зависимости от времени. Светильник может быть покрашен в любой цвет по требованию заказчика. Имеется возможность создания любой КСС по запросу.

- Уникальная система поворота светодиодной части
- Ударопрочные корпуса и рассеиватели
- Три типа КСС, возможность создания любой по запросу
- Два типа рассеивателей: прозрачный и матовый поликарбонат
- Снижение слепящего эффекта

## Установка

Установка производится на торшерные опоры диаметром от 30 до 65 мм. Уникальная система поворота верхней части светильника позволяет максимально точно ориентировать световой поток.

## Электрическое подключение

Кабель с сечением не менее 3x0,75 мм с помощью клеммника. Клеммник не входит в комплект поставки.

## Конструкция

Корпус, боковые стойки и узел крепления из литого под давлением алюминия. Источники питания установлены внутри корпуса. Там же могут быть расположены контроллеры управления и дополнительные блоки грозозащиты. Силиконовый уплотнитель по периметру защитного стекла препятствует попаданию влаги. Крышки изготовлены из пластика.

## Драйвер

Источники питания MeanWell и Phillips установлены в отдельной части корпуса и отделены от светодиодного модуля для лучшего охлаждения. Широкий диапазон питающего напряжения позволяет светильнику работать в нестабильных сетях. Напряжение питания переменного тока: 100..305 В. Частота: 50-60 Гц. Напряжение питания постоянного тока: 142-431 В.

## Оптическая часть

Наборная вторичная оптика из оптического поликарбоната. Два типа рассеивателей: матовый и прозрачный поликарбонат. Светодиоды: Osram и Samsung.

## Комплект поставки

Светильник (1 шт); Винт M10 (3 шт); Ключ шестигранный 5 мм (1 шт).



[подробнее](#)

## Общие технические характеристики

Кривая силы света (КСС)	Косинусная, полуширокая осевая ЛО, широкая круглосимметричная ШК
Угол расходимости светового потока	110°, 100°, 140°x95°, 140°
Напряжение питания переменного тока, В	100-305
Номинальная частота напряжения питания, Гц	50-60
Марка светодиодов	Samsung, Osram
Цветовая температура, К	3000К, 4000К, 5000К
Индекс цветопередачи, Ra	> 70
Коэффициент мощности, Pf	> 0,95
Коэффициент пульсации светового потока, %	< 1
Температура эксплуатации, °С	от -60 до +60
Вид климатического исполнения	УХЛ1
Класс защиты от поражения электрическим током	I
Класс энергоэффективности	A++
Степень защиты светильника от пыли и влаги	IP66
Исполнение блока питания	Одностадийный двухкаскадный с гальванической развязкой и активным корректором мощности
Гарантийный срок	5 лет



## Таблица моделей Diora Meduza

Модель	Световой поток, лм	Потребляемая мощность, Вт	Масса (с креплением), кг
Diora Meduza Park 28/3500 Д opal	3500	28	9
Diora Meduza Park 40/4500 Д opal	4500	40	9
Diora Meduza Park 60/6500 Д opal	6500	60	9
Diora Meduza Park 80/8500 Д opal	8500	80	9
Diora Meduza Park 100/10000 Д opal	10000	100	9
Diora Meduza Park 120/12000 Д opal	12000	120	9
Diora Meduza Park 28/4600 Д прозрачный	4600	28	9
Diora Meduza Park 40/6000 Д прозрачный	6000	40	9
Diora Meduza Park 60/9000 Д прозрачный	9000	60	9
Diora Meduza Park 80/11000 Д прозрачный	11000	80	9
Diora Meduza Park 100/13000 Д прозрачный	13000	100	9
Diora Meduza Park 120/15500 Д прозрачный	15500	120	9
Diora Meduza Park 28/3900 ЛО	3900	28	9
Diora Meduza Park 40/5500 ЛО	5500	40	9
Diora Meduza Park 60/7500 ЛО	7500	60	9
Diora Meduza Park 80/9800 ЛО	9800	80	9
Diora Meduza Park 100/12000 ЛО	12000	100	9
Diora Meduza Park 120/14000 ЛО	14000	120	9
Diora Meduza Park 28/3900 ШК	3900	28	9
Diora Meduza Park 40/5500 ШК	5500	40	9
Diora Meduza Park 60/7500 ШК	7500	60	9
Diora Meduza Park 80/9800 ШК	9800	80	9
Diora Meduza Park 100/12000 ШК	12000	100	9
Diora Meduza Park 120/14000 ШК	14000	120	9

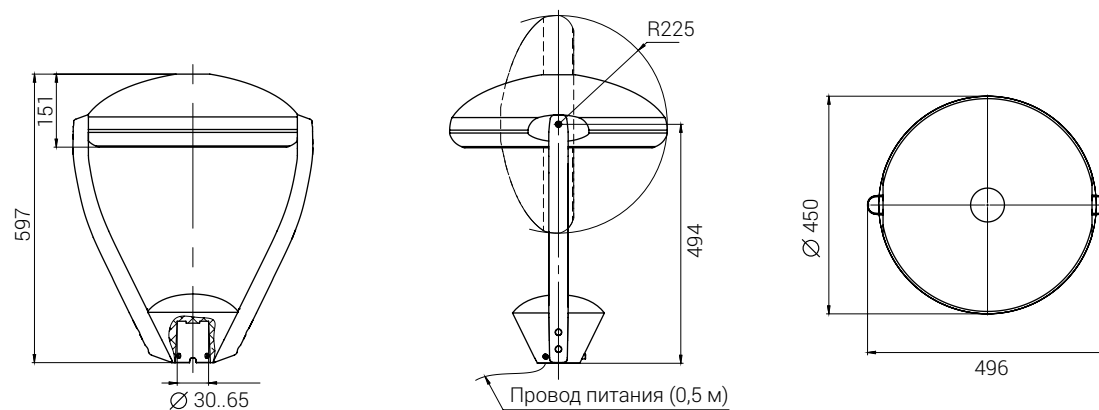

Diora Meduza Park  
Д прозрачный

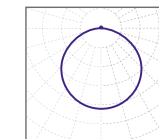

косинусная  
110°

Diora Meduza Park  
Д opal

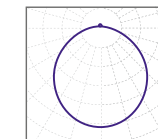

косинусная  
100°

Diora Meduza Park  
ЛО

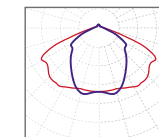

полуширокая  
осевая  
140°x95°

Diora Meduza Park  
ШК

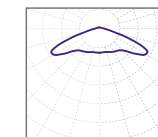

широкая  
круглосимметричная  
140°

# Diora НТУ Шар

## Назначение

Декоративная и общая подсветка садово-парковых зон, приусадебных участков, коттеджей и зон отдыха.

## О светильнике

Классический светильник для садово-паркового освещения. Легкий корпус из поликарбоната и рассеиватель из ПММА не подвержены коррозии.

- Мягкий рассеянный свет
- Два типа рассеивателей — матовый и прозрачный
- Светодиодная лампа собственной разработки в комплекте
- Светодиоды Samsung
- Импульсные источники питания с корректором мощности

## Установка

Установка на торшерную опору диаметром до 60 мм.

## Электрическое подключение

Кабель с сечением не менее 2x0,75 мм с помощью клеммника. Клеммник не входит в комплект поставки.

## Конструкция

Основание светильника изготовлено из поликарбоната, рассеиватель — из полиметилметакрилат (ПММА). Рассеиватель устанавливается с помощью резьбового соединения. Керамический патрон E27 закреплен на корпусе.

## Драйвер

Электропитание стабилизированным током осуществляется с помощью импульсных источников питания с корректором мощности.

Напряжение питания переменного тока: 176-264 В.

Частота: 50-60 Гц.

## Оптическая часть

Матовый или призматический полиметилметакрилат (ПММА). Светодиоды: Samsung.

## Комплект поставки

Светильник с рассеивателем, патроном и светодиодной лампой в сборе.



[подробнее](#)

## Общие технические характеристики

Кривая силы света (КСС)	равномерная, широкая
Угол расходимости светового потока	300°, 270°
Напряжение питания переменного тока, В	176-264
Номинальная частота напряжения питания, Гц	50-60
Марка светодиодов	Samsung
Цветовая температура, К	3000К, 4000К, 5000К
Индекс цветопередачи, Ra	> 80
Коэффициент мощности, Pf	> 0,8
Коэффициент пульсации светового потока, %	< 1
Температура эксплуатации, °С	от -30 до +40
Вид климатического исполнения	УХЛ1
Класс защиты от поражения электрическим током	II
Класс энергоэффективности	A++
Степень защиты светильника от пыли и влаги	IP44
Исполнение блока питания	Одностадийный без гальванической развязки
Гарантийный срок	3 года



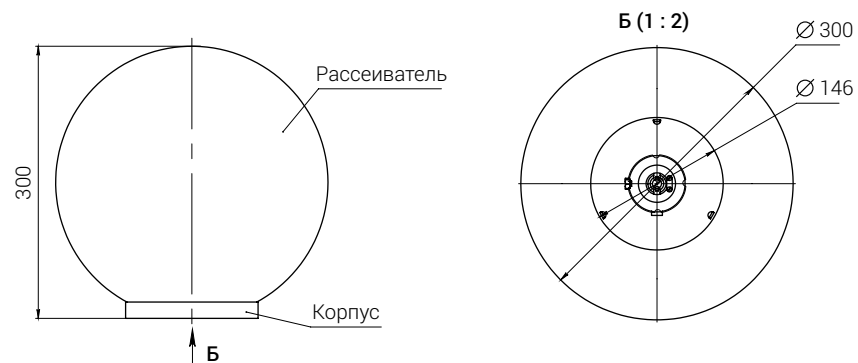

### Таблица моделей Diora HTU Шар

Модель	Световой поток, лм	Мощность, Вт	Масса нетто, кг
Diора HTУ Шар 10/1500 прозрачный	1500	10	0,72
Diора HTУ Шар 15/2100 прозрачный	2100	15	0,96
Diора HTУ Шар 20/2900 прозрачный	2900	20	0,96
Diора HTУ Шар 10/1200 opal	1200	10	0,72
Diора HTУ Шар 15/1700 opal	1700	15	0,96
Diора HTУ Шар 20/2200 opal	2200	20	0,96

Diора HTУ Шар  
прозрачный

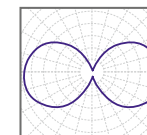

широкая Ш  
КСС 270°

Diора HTУ Шар opal

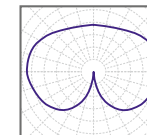

равномерная М  
КСС 300°





## ОХРАННОЕ ОСВЕЩЕНИЕ

Diora Caiman Guard .....	104
Diora Kengo Guard .....	106

# Diora Caiman Guard

## Назначение

Освещение охранных периметров, особо охраняемых территорий, зон повышенного контроля, периметров зон специального назначения, границ промышленных предприятий.

## О светильнике

Специализированный светильник для охранного освещения. Два режима работы: «Дежурный» (30% от максимальной мощности) и «Тревога» (мгновенный выход на 100%). Малая масса позволяет монтировать светильник на любой несущей конструкции. Групповая линза (является защитным стеклом) равномерно распределяет световой поток на большой площади. Являются аналогами светильников с лампами ДРЛ мощностью от 125 до 700 Вт и ДНаТ мощностью от 70 до 250 Вт.

- Два режима работы
- Облегченный корпус из литого алюминия
- Установка контроллера управления внутри корпуса
- Оптимальная работа камер видеонаблюдения благодаря минимальному коэффициенту пульсации (< 1 %)
- Диапазон рабочих температур -60°..60° С
- Степень защиты IP67

## Установка

Консольное крепление от 20 до 52 мм.  
Опционально доступно поворотное консольное крепление с возможностью установки на торшерную опору диаметром до 60 мм.

## Электрическое подключение

Два кабеля 3x0,75 мм и 2x0,75 с помощью клеммника. Клеммник не входит в комплект поставки.

## Конструкция

Корпус и консольное крепление изготовлены из литого под давлением алюминия. Источник питания расположен внутри корпуса.

## Драйвер

Одностадийный двухкаскадный с гальванической развязкой и активным корректором мощности. Управление светильниками осуществляется электронным модулем собственной разработки. Переключение между режимами происходит посредством двух линий электропитания 220 В. Режим «Тревога» активируется при подаче напряжения на вторую линию питания. Напряжение питания переменного тока: 176-264 В. Частота: 50-60 Гц. Напряжение питания постоянного тока: 180-370 В.

## Оптическая часть

Групповая оптика из стабилизированного ударопрочного оптического поликарбоната. Светодиоды: Samsung, Osram.

## Комплект поставки

Светильник с консолью и драйвером в сборе (1 шт); болт с внутренним шестигранником М8х35 DIN912 (2 шт).



[подробнее](#)

## Общие технические характеристики

Кривая силы света (КСС)	широкая боковая ШБ, широкая осевая ШО
Угол расходимости светового потока	150°x75°, 140°x85°
Напряжение питания переменного тока, В	176-264
Номинальная частота напряжения питания, Гц	50-60
Марка светодиодов	Samsung, Osram
Цветовая температура, К	4000К, 5000К
Индекс цветопередачи, Ra	> 70
Коэффициент мощности, Pf	> 0,95
Коэффициент пульсации светового потока, %	< 1
Температура эксплуатации, °С	от -60 до +60
Вид климатического исполнения	УХЛ1
Класс защиты от поражения электрическим током	I
Класс энергоэффективности	A++
Степень защиты светильника от пыли и влаги	IP67
Ударопрочность	IK08
Исполнение блока питания	Одностадийный двухкаскадный с гальванической развязкой и активным корректором мощности
Гарантийный срок	5 лет





## Таблица моделей Diora Caiman Guard

Модель	Световой поток, лм	Мощность, Вт	Масса нетто (с креплением), кг	Установочный размер (с креплением), мм
Diora Caiman Guard 30/5000 ШБ4 консоль	5000	30	2,9	470 x 196 x 88
Diora Caiman Guard 45/7500 ШБ4 консоль	7500	45	2,9	470 x 196 x 88
Diora Caiman Guard 60/9500 ШБ4 консоль	9500	60	2,9	470 x 196 x 88
Diora Caiman Guard 75/12000 ШБ4 консоль	12000	75	2,9	470 x 196 x 88
Diora Caiman Guard 90/14500 ШБ4 консоль	14500	90	2,9	470 x 196 x 88
Diora Caiman Guard 105/17000 ШБ4 консоль	17000	105	2,9	470 x 196 x 88
Diora Caiman Guard 120/20000 ШБ4 консоль	20000	120	2,9	470 x 196 x 88
Diora Caiman Guard 135/22000 ШБ4 консоль	22000	135	2,9	470 x 196 x 88
Diora Caiman Guard 150/24000 ШБ4 консоль	24000	150	2,9	470 x 196 x 88
Diora Caiman Guard 30/5000 ШО консоль	5000	30	2,9	470 x 196 x 88
Diora Caiman Guard 45/7500 ШО консоль	7500	45	2,9	470 x 196 x 88
Diora Caiman Guard 60/9500 ШО консоль	9500	60	2,9	470 x 196 x 88
Diora Caiman Guard 75/12000 ШО консоль	12000	75	2,9	470 x 196 x 88
Diora Caiman Guard 90/14500 ШО консоль	14500	90	2,9	470 x 196 x 88
Diora Caiman Guard 105/17000 ШО консоль	17000	105	2,9	470 x 196 x 88
Diora Caiman Guard 120/20000 ШО консоль	20000	120	2,9	470 x 196 x 88
Diora Caiman Guard 135/22000 ШО консоль	22000	135	2,9	470 x 196 x 88
Diora Caiman Guard 150/24000 ШО консоль	24000	150	2,9	470 x 196 x 88

Diora Caiman ШО

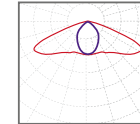

широкая осевая  
140°x85°

Diora Caiman ШБ4

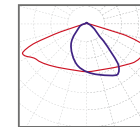

широкая боковая  
150°x75°

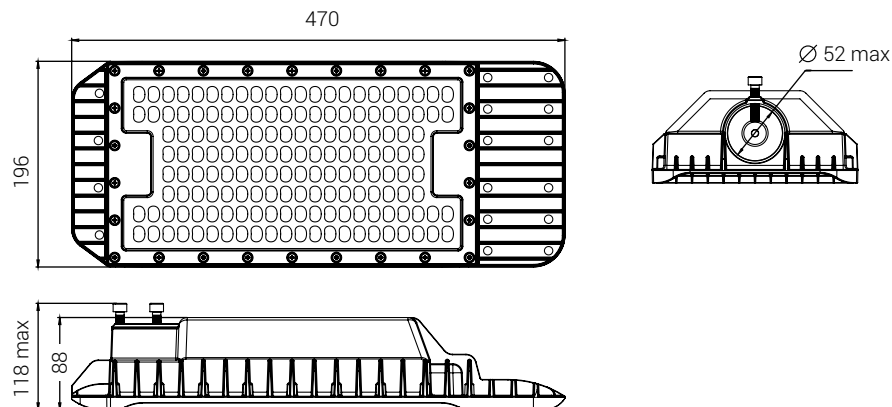

# Diora Kengo Guard

## Назначение

Освещение охранных периметров, особо охраняемых территорий, зон повышенного контроля, периметров зон специального назначения, границ промышленных предприятий.

## О светильнике

Специализированный светильник для охранного освещения. Два режима работы: «Дежурный» (30% от максимальной мощности) и «Тревога» (мгновенный выход на 100%). Малая масса позволяет монтировать светильник на любой несущей конструкции. Тонкий и легкий корпус из экструдированного алюминия с анодированным покрытием. Являются аналогами светильников с лампами ДРЛ мощностью от 125 до 700 Вт и ДНаТ мощностью от 70 до 250 Вт.

- Два режима работы
- Тройной корпус с единой несущей конструкцией для равномерного освещения большого пространства
- Установка контроллера управления внутри корпуса
- Оптимальная работа камер видеонаблюдения благодаря минимальному коэффициенту пульсации (< 1 %)
- Диапазон рабочих температур -60° ..+40° С

## Установка

Консольное крепление на трубу диаметром до 63 мм.

## Электрическое подключение

Два кабеля 3x0,75 мм и 2x0,75 с помощью клеммника. Клеммник не входит в комплект поставки.

## Конструкция

Корпус изготовлен из экструдированного алюминиевого профиля с анодированным покрытием, соединительные элементы — из окрашенного металла.

## Драйвер

Одностадийный двухкаскадный с гальванической развязкой и активным корректором мощности. Управление светильниками осуществляется электронным модулем собственной разработки.

Переключение между режимами происходит посредством двух линий электропитания 220 В. Режим «Тревога» активируется при подаче напряжения на вторую линию питания. Напряжение питания переменного тока: 176-264 В. Частота: 50-60 Гц. Напряжение питания постоянного тока: 180-370 В.

## Оптическая часть

Групповая оптика из стабилизированного ударопрочного оптического поликарбоната. Светодиоды: Samsung, Osram.

## Комплект поставки

Светильник с консолью и драйвером в сборе [1 шт]; болт с внутренним шестигранником М8 [2 шт].



[подробнее](#)

## Общие технические характеристики

Кривая силы света (КСС)	широкая боковая ШБ
Угол расходимости светового потока	170°x90°, 190°x90°
Напряжение питания переменного тока, В	176-264
Номинальная частота напряжения питания, Гц	50-60
Марка светодиодов	Samsung
Цветовая температура, К	4000К, 5000К
Индекс цветопередачи, Ra	> 70
Коэффициент мощности, Pf	> 0,95
Коэффициент пульсации светового потока, %	< 1
Температура эксплуатации, °С	от -60 до +40
Вид климатического исполнения	УХЛ1
Класс защиты от поражения электрическим током	I
Класс энергоэффективности	A+
Степень защиты светильника от пыли и влаги	IP65
Ударопрочность	IK05
Исполнение блока питания	Одностадийный двухкаскадный с гальванической развязкой и активным корректором мощности
Гарантийный срок	5 лет





Таблица моделей Diora Kengo Guard

Модель	Световой поток, лм	Мощность, Вт	Масса нетто (с креплением), кг	Установочный размер (с креплением), мм
Diora Kengo Guard70 40/6500 консоль	6500	40	3,22	294 x 243 x 156
Diora Kengo Guard70 55/8500 консоль	8500	55	3,22	294 x 243 x 156
Diora Kengo Guard70 80/11500 консоль	11500	80	3,22	294 x 243 x 156
Diora Kengo Guard70 100/14000 консоль	14000	100	3,22	294 x 243 x 156
Diora Kengo Guard70 120/17000 консоль	17000	120	3,22	294 x 243 x 156
Diora Kengo Guard70 140/20000 консоль	20000	140	3,22	294 x 243 x 156
Diora Kengo Guard70 160/22000 консоль	22000	160	3,22	294 x 243 x 156
Diora Kengo Guard80 40/6500 консоль	6500	40	3,22	284 x 243 x 162
Diora Kengo Guard80 55/8500 консоль	8500	55	3,22	284 x 243 x 162
Diora Kengo Guard80 80/11500 консоль	11500	80	3,22	284 x 243 x 162
Diora Kengo Guard80 100/14000 консоль	14000	100	3,22	284 x 243 x 162
Diora Kengo Guard80 120/17000 консоль	17000	120	3,22	284 x 243 x 162
Diora Kengo Guard80 140/20000 консоль	20000	140	3,22	284 x 243 x 162
Diora Kengo Guard80 160/22000 консоль	22000	160	3,22	284 x 243 x 162

Diora Kengo Guard70

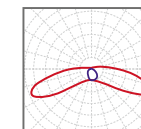

широкая боковая  
170x90°

Diora Kengo Guard80

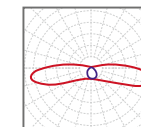

широкая боковая  
190x90°



## ОСВЕЩЕНИЕ НА ПОСТОЯННОМ ТОКЕ

Diora Unit DC .....	110
Diora Луна / Diora Луна AC12-36 .....	112



# Diora Unit DC

## Назначение

Освещение складов, промышленных площадок, спортивных сооружений, городских улиц, ремонтных и смотровых ям, технологических туннелей, горных выработок, подвалов, сельскохозяйственных предприятий.

## О светильнике

Универсальные светильники модульного исполнения для работы в сетях постоянного тока для внутреннего и наружного освещения. В стандартном исполнении светильник состоит из одного модуля. По индивидуальному заказу количество модулей может быть увеличено.

- Работа в сети постоянного тока 18..36 В
- Использование в составе автономных осветительных установок
- Освещение объектов с наличием проточной воды
- Ударопрочный рассеиватель и корпус
- Степень защиты IP67



[подробнее](#)

## Установка

Базовые крепления:

- **Консольное крепление** от 20 до 52 мм.
- **Поворотная лира** для горизонтального крепления на потолок, стены, балки. Имеет возможность регулировки угла наклона к опорной поверхности от 0° до 180° с шагом 5°. Светильники с количеством модулей 3 и более поставляются только с поворотной лирой.

Опционально доступны крепления: регулируемый консольный кронштейн (до 82 мм), тросовый подвес, рым-болт и встраиваемое крепление для АЗС.

## Электрическое подключение

Кабель с сечением не менее 2x0,75 мм с помощью клемника. Клемник не входит в комплект поставки.

## Конструкция

Корпус и консольное крепление изготовлены из экструдированного алюминиевого профиля (сплав АД31Т1) с анодированным покрытием. Поворотная лира – сталь толщиной 2,5 мм, окрашенная порошковой краской.

## Драйвер

Одностадийный без гальванической развязки.  
Напряжение питания постоянного тока: 18-36 В.

## Оптическая часть

Защитное стекло из стабилизированного ударопрочного оптического поликарбоната. КСС формируется с помощью групповых линз либо рефлекторных решеток в зависимости от модификации светильника.  
Светодиоды: Samsung.

## Комплект поставки

- **Консольное крепление:** светильник с консолью и драйвером в сборе (1 шт); болт с внутренним шестигранником М8х35 DIN912 (2 шт).
- **Поворотная лира:** светильник с драйвером в сборе (1 шт); Лира-скоба (1 шт); Винт-барашек М5 (4 шт); Шайба пружинная (4 шт); Шайба плоская (4 шт).

## Общие технические характеристики

Кривая силы света (КСС)	косинусная Д, широкая Ш, глубокая К60, концентрированная К30
Угол расходимости светового потока	120°, 140°x30°, 60°, 30°
Напряжение питания постоянного тока, В	18-36
Марка светодиодов	Samsung
Цветовая температура, К	3000К, 4000К, 5000К
Индекс цветопередачи, Ra	> 70, > 80
Коэффициент пульсации светового потока, %	< 1
Температура эксплуатации, °С	от -60 до +60
Вид климатического исполнения	УХЛ1
Класс защиты от поражения электрическим током	III
Класс энергоэффективности	A+, A++
Степень защиты светильника от пыли и влаги	IP67
Ударопрочность	IK05
Блок питания	Одностадийный без гальванической развязки
Гарантия	5 лет



### Таблица моделей Diora Unit DC Д

Модель	Световой поток, лм	Мощность, Вт	Крепление «Консольный кронштейн (до 52 мм)»		Крепление «Поворотная лира»	
			Масса нетто (с креплением), кг	Установочный размер (с креплением), мм	Масса нетто (с креплением), кг	Установочный размер (с креплением), мм
Diora Unit DC 25/3000 Д	3000	25	1,45	216x165x97	1,65	226x165x140
Diora Unit DC 30/4000 Д	4000	30	1,45	216x165x97	1,65	226x165x140
Diora Unit DC 40/5000 Д	5000	40	1,45	216x165x97	1,65	226x165x140
Diora Unit DC 45/6000 Д	6000	45	1,45	216x165x97	1,65	226x165x140
Diora Unit DC 56/7500 Д	7500	56	1,45	216x165x97	1,65	226x165x140
Diora Unit DC 65/9000 Д	9000	65	2,21	306x165x97	2,41	316x165x140
Diora Unit DC 100/13500 Д	13500	100	2,82	432x165x97	3,02	442x165x140
Diora Unit DC 115/15000 Д	15000	115	2,82	432x165x97	3,02	442x165x140
Diora Unit DC 130/18000 Д	18000	130	3,75	613x165x97	4,15	623x165x140

### Таблица моделей Diora Unit DC Ш

Diora Unit DC 60/7000 Ш1	7000	60	1,45	216x165x97	1,65	226x165x140
Diora Unit DC 120/14000 Ш1	14000	120	2,82	432x165x97	3,02	442x165x140

### Таблица моделей Diora Unit DC K60

Diora Unit DC 25/3000 K60	3000	25	1,45	216x165x97	1,65	226x165x140
Diora Unit DC 30/4000 K60	4000	30	1,45	216x165x97	1,65	226x165x140
Diora Unit DC 40/5000 K60	5000	40	1,45	216x165x97	1,65	226x165x140
Diora Unit DC 45/6000 K60	6000	45	1,45	216x165x97	1,65	226x165x140
Diora Unit DC 56/7500 K60	7500	56	1,45	216x165x97	1,65	226x165x140
Diora Unit DC 65/9000 K60	9000	65	2,21	306x165x97	2,41	316x165x140
Diora Unit DC 100/13500 K60	13500	100	2,82	432x165x97	3,02	442x165x140
Diora Unit DC 115/15000 K60	15000	115	2,82	432x165x97	3,02	442x165x140
Diora Unit DC 130/18000 K60	18000	130	3,75	613x165x97	4,15	623x165x140

### Таблица моделей Diora Unit DC K30

Diora Unit DC 60/7000 K30	7000	60	1,45	216x165x97	1,65	226x165x140
Diora Unit DC 60/7000 K30 (с решеткой)	7000	60	1,45	216x165x97	1,65	226x165x140
Diora Unit DC 120/14000 K30	14000	120	2,82	432x165x97	3,02	442x165x140
Diora Unit DC 120/14000 K30 (с решеткой)	14000	120	2,82	432x165x97	3,02	442x165x140

Diora Unit DC Д

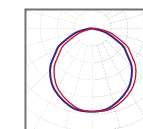

косинусная  
120°

Diora Unit DC Ш

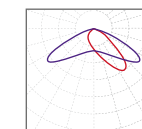

широкая  
140°x30°

Diora Unit DC K60

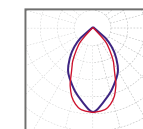

глубокая  
60°

Diora Unit DC K30

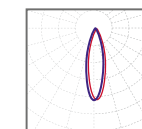

концентри-  
рованная 30°

# Diora Луна / Diora Луна AC12-36

## Назначение

Освещение объектов различного профиля: лестничные пролеты, пожарные выходы, гаражи, санузлы, чердаки и подвалы, кладовые, придомовые территории.

## О светильнике

Оптимальный светильник для сферы ЖКХ. Может применяться как внутри, так и снаружи здания без навеса (УХЛ2 от -40 °С до +40 °С). Корпус светильника максимально защищен от воздействия пыли и влаги (IP65). Возможно изготовление светильника со встроенными датчиками движения, звука и освещенности.

- Прочный вандалоустойчивый корпус
- Наличие датчиков звука, движения, освещенности
- Высокая степень защиты IP65
- Возможность аварийного освещения
- Оптимальное решение для освещения объектов ЖКХ



[подробнее](#)

## Установка

Установка накладным способом непосредственно на поверхность потолка или стены.

## Электрическое подключение

Кабель 2x0,75 мм с помощью клеммника. Клеммник не входит в комплект поставки.

## Конструкция

Совмещенный корпус – рассеиватель изготовлен из поликарбоната PC INFINO FD-1122. Внутреннее электропитание светодиодов осуществляется за счет каскадного линейного стабилизатора тока.

Светодиоды: Samsung.

## Комплект поставки

Светильник с рассеивателем в сборе (1 шт).

## Управление освещением

Опционально комплектуются датчиками движения, освещенности и звука.

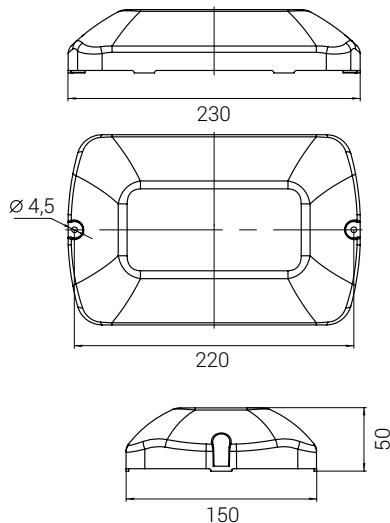

## Общие технические характеристики

Кривая силы света (КСС)	косинусная
Угол расходимости светового потока	110°
Напряжение питания переменного тока, В	190-250 (12-36 в исполнении AC12-36)
Напряжение питания постоянного тока, В	180-370 (12-36 в исполнении AC12-36)
Номинальная частота напряжения питания, Гц	50-60
Марка светодиодов	Samsung
Цветовая температура, К	4000К, 5000К
Индекс цветопередачи, Ra	> 80
Коэффициент мощности, Pf	> 0,5
Коэффициент пульсации светового потока, %	< 5
Температура эксплуатации, °С	от - 40°С до + 40°С (для моделей с аварийным блоком от 0 до +40)
Вид климатического исполнения	УХЛ2 (для моделей с аварийным блоком УХЛ4)
Класс защиты от поражения электрическим током	II
Класс энергоэффективности	A+
Степень защиты светильника от пыли и влаги	IP65 (для моделей с аварийным блоком IP50)
Исполнение блока питания	Каскадный линейный стабилизатор тока
Гарантийный срок	3 года



## Таблица моделей Diora Луна

Модель	Световой поток, лм	Мощность, Вт	Масса нетто, кг
Diora Луна 8/1000	1000	8	0,32
Diora Луна 10/1100	1100	10	0,32
Diora Луна 12/1500	1500	12	0,32
Diora Луна 15/1800	1800	15	0,32
Diora Луна 20/2600	2600	20	0,32
Diora Луна 25/3000	3000	25	0,32

Возможна поставка с датчиками в различных комбинациях.

В названиях светильников наличие датчиков обозначается словом «Авто», сами датчики – буквой (звука (S), движения (M), освещения (L)).

Diora Луна

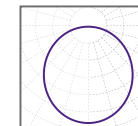

косинусная  
110°





## ВИБРОУСТОЙЧИВОЕ ОСВЕЩЕНИЕ

Diora Unit VR Next PRO .....116



# Diora Unit VR Next PRO

## Назначение

Общее или акцентированное освещение карьеров, мостов, буровых установок, конвейерных линий, промышленных помещений, спец. техники при креплении на вибрирующих платформах.

## О светильнике

Универсальный виброустойчивый светильник модульного исполнения. Устойчив к вибрациям до 500 Гц, соответствует требованиям для изделий группы механического исполнения M19 по ГОСТ 30631-99. Усиленное крепление защищает светильник от разрушения и деформации при вибрации. Легкая и надежная конструкция для крепления на вибрирующих платформах.

- Устойчив к вибрациям до 500 Гц
- Рабочее напряжение 100-305 В
- Широкий номенклатурный ряд для решения любых задач
- Легкая и надежная конструкция
- 3 вида КСС: Д, К60, Г90

## Установка

Базовые крепления:

- Консольное крепление** для установки светильника на трубу до 54 мм. Изготовлено из стали 3 мм, имеет возможность регулировки угла наклона от 0° до 90° с шагом 5°.
- Усиленная поворотная лира** жестко фиксирует светильник на несущей платформе. Имеет возможность регулировки угла наклона к опорной поверхности от 0° до 180° с шагом 15°.

## Электрическое подключение

Провод 3x0,75 мм с помощью клеммника. Клеммник не входит в комплект поставки.

## Конструкция

Корпус изготовлен из экструдированного алюминиевого профиля (сплав АД31Т1) с анодированным покрытием. Консольное крепление и усиленная лира производятся из стали 2 мм, покрытой порошковой краской.

Соответствуют требованиям по ударной и виброустойчивости ГОСТ 17516.1-90 — Механика (исполнение M19). Устойчивы к синусоидальной вибрации в диапазоне от 0 до 500 Гц при ускорении 5g.



[подробнее](#)

## Драйвер

Одностадийный двухкаскадный с гальванической развязкой и активным корректором мощности. Напряжение питания переменного тока: 176-264 В (исполнение PS), 100-305 В (исполнение MW). Частота: 50-60 Гц. Напряжение питания постоянного тока: 180-370 В (исполнение PS), 142-431 В (исполнение MW).

## Оптическая часть

Защитное стекло из стабилизированного ударопрочного оптического поликарбоната. КСС формируется с помощью групповых линз либо рефлекторных решеток в зависимости от модификации светильника. Светодиоды: Samsung.

## Комплект поставки

- Консольное крепление:** светильник с основанием виброкороба, консольным креплением и источником питания в сборе (1 шт); Хомут U-образный 54 мм (2 шт); Гайка М8 (4 шт); Болт М8\*110 (2 шт); Гайка М8 (2 шт); Шайба стопорная (4 шт).
- Поворотная лира:** светильник с основанием лиры виброкороба и источником питания в сборе (1 шт); Лира виброкороба (1 шт); Болт М10\*60 (3 шт); Гайка М10 (3 шт); Шайба пружинная (3 шт); Шайба плоская (3 шт).

## Общие технические характеристики

Кривая силы света (КСС)	косинусная Д, глубокая Г90, глубокая К60
Угол расходимости светового потока	60°, 90°, 120°
Напряжение питания переменного тока, В	176-264 (исполнение PS), 100-305 (исполнением MW)
Номинальная частота напряжения питания, Гц	50-60
Напряжение питания постоянного тока, В	180-370 (исполнение PS), 142-431 (исполнение MW)
Марка светодиодов	Samsung
Цветовая температура, К	3000К, 4000К, 5000К
Индекс цветопередачи, Ra	> 80
Коэффициент мощности, Pf	> 0,95
Коэффициент пульсации светового потока, %	< 1
Температура эксплуатации, °С	от -60 до +60 (для моделей с аварийным блоком от -20 до +40)
Вид климатического исполнения	УХЛ1
Класс защиты от поражения электрическим током	I
Класс энергоэффективности	A++
Степень защиты светильника от пыли и влаги	IP67
Исполнение блока питания	Одностадийный двухкаскадный с гальванической развязкой и активным корректором мощности
Гарантийный срок	3 года



**Таблица моделей Diora Unit VR Next PRO**

Модель	Световой поток, лм	Мощность, Вт	Крепление «Консольный кронштейн (до 54 мм)»	
			Масса нетто (с креплением), кг	Установочный размер (с креплением), мм
Diora Unit VR Next PRO 70/11200 Д консоль	11200	70	5,57	306 x 165 x 129
Diora Unit VR Next PRO 78/12400 Д консоль	12400	78	5,57	306 x 165 x 129
Diora Unit VR Next PRO 90/14200 Д консоль	14200	90	5,57	306 x 165 x 129
Diora Unit VR Next PRO 100/15500 Д консоль	15500	100	5,57	306 x 165 x 129
Diora Unit VR Next PRO 110/17000 Д консоль	17000	110	6,95	432 x 165 x 159
Diora Unit VR Next PRO 125/19500 Д консоль	19500	125	6,95	432 x 165 x 159
Diora Unit VR Next PRO 135/21000 Д консоль	21000	135	6,95	432 x 165 x 159
Diora Unit VR Next PRO 155/24000 Д консоль	24000	155	7,5	613 x 165 x 159
Diora Unit VR Next PRO 175/28000 Д консоль	28000	175	7,5	613 x 165 x 159
Diora Unit VR Next PRO 200/31000 Д консоль	31000	200	7,5	613 x 165 x 159
<hr/>				
Diora Unit VR Next PRO 70/10200 K60 консоль	10200	70	5,57	306 x 165 x 129
Diora Unit VR Next PRO 78/11400 K60 консоль	11400	78	5,57	306 x 165 x 129
Diora Unit VR Next PRO 90/13200 K60 консоль	13200	90	5,57	306 x 165 x 129
Diora Unit VR Next PRO 100/14500 K60 консоль	14500	100	5,57	306 x 165 x 129
Diora Unit VR Next PRO 110/16000 K60 консоль	16000	110	6,95	432 x 165 x 159
Diora Unit VR Next PRO 125/18000 K60 консоль	18000	125	6,95	432 x 165 x 159
Diora Unit VR Next PRO 135/20000 K60 консоль	20000	135	6,95	432 x 165 x 159
Diora Unit VR Next PRO 155/22500 K60 консоль	22500	155	7,5	613 x 165 x 159
Diora Unit VR Next PRO 175/26000 K60 консоль	26000	175	7,5	613 x 165 x 159
Diora Unit VR Next PRO 200/29000 K60 консоль	29000	200	7,5	613 x 165 x 159
<hr/>				
Diora Unit VR Next PRO 70/10200 Г90 консоль	10200	70	5,57	306 x 165 x 129
Diora Unit VR Next PRO 78/11400 Г90 консоль	11400	78	5,57	306 x 165 x 129
Diora Unit VR Next PRO 90/13200 Г90 консоль	13200	90	5,57	306 x 165 x 129
Diora Unit VR Next PRO 100/14500 Г90 консоль	14500	100	5,57	306 x 165 x 129
Diora Unit VR Next PRO 110/16000 Г90 консоль	16000	110	6,95	432 x 165 x 159
Diora Unit VR Next PRO 125/18000 Г90 консоль	18000	125	6,95	432 x 165 x 159
Diora Unit VR Next PRO 135/20000 Г90 консоль	20000	135	6,95	432 x 165 x 159
Diora Unit VR Next PRO 155/22500 Г90 консоль	22500	155	7,5	613 x 165 x 159
Diora Unit VR Next PRO 175/26000 Г90 консоль	26000	175	7,5	613 x 165 x 159
Diora Unit VR Next PRO 200/29000 Г90 консоль	29000	200	7,5	613 x 165 x 159

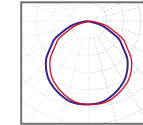
**Diora Unit VR Next PRO Д**

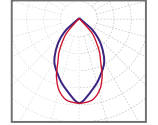
 косинусная  
120°

**Diora Unit VR Next PRO K60**

 глубокая  
60°

**Diora Unit VR Next PRO Г90**

 глубокая  
90°

Таблица моделей Diora Unit VR Next PRO

Модель	Световой поток, лм	Мощность, Вт	Крепление «Поворотная лира»	
			Масса нетто (с креплением), кг	Установочный размер (с креплением), мм
Diora Unit VR Next PRO 25/3700 Д лира	3700	25	2,6	216 x 165 x 128
Diora Unit VR Next PRO 30/4700 Д лира	4700	30	2,6	216 x 165 x 128
Diora Unit VR Next PRO 40/6000 Д лира	6000	40	2,6	216 x 165 x 128
Diora Unit VR Next PRO 45/7000 Д лира	7000	45	2,6	216 x 165 x 128
Diora Unit VR Next PRO 56/8500 Д лира	8500	56	2,6	216 x 165 x 128
Diora Unit VR Next PRO 63/9800 Д лира	9800	63	2,6	216 x 165 x 128
Diora Unit VR Next PRO 70/11200 Д лира	11200	70	3,4	306 x 165 x 126
Diora Unit VR Next PRO 78/12400 Д лира	12400	78	3,4	306 x 165 x 126
Diora Unit VR Next PRO 90/14200 Д лира	14200	90	3,4	306 x 165 x 126
Diora Unit VR Next PRO 100/15500 Д лира	15500	100	3,4	306 x 165 x 126
Diora Unit VR Next PRO 110/17000 Д лира	17000	110	4,2	432 x 165 x 136
Diora Unit VR Next PRO 125/19500 Д лира	19500	125	4,2	432 x 165 x 136
Diora Unit VR Next PRO 135/21000 Д лира	21000	135	4,2	432 x 165 x 136
Diora Unit VR Next PRO 155/24000 Д лира	24000	155	5,6	613 x 165 x 212
Diora Unit VR Next PRO 175/28000 Д лира	28000	175	5,6	613 x 165 x 212
Diora Unit VR Next PRO 200/31000 Д лира	31000	200	5,6	613 x 165 x 212
Diora Unit2 VR Next PRO 220/34000 Д лира	34000	220	7,5	432 x 330 x 212
Diora Unit2 VR Next PRO 250/39000 Д лира	39000	250	7,5	432 x 330 x 212
Diora Unit2 VR Next PRO 270/42000 Д лира	42000	270	7,5	432 x 330 x 212
Diora Unit2 VR Next PRO 310/48000 Д лира	48000	310	12,3	613 x 330 x 212
Diora Unit2 VR Next PRO 350/56000 Д лира	56000	350	12,3	613 x 330 x 212
Diora Unit2 VR Next PRO 400/62000 Д лира	62000	400	12,3	613 x 330 x 212
<hr/>				
Diora Unit VR Next PRO 25/3500 K60 лира	3500	25	2,6	216 x 165 x 128
Diora Unit VR Next PRO 30/4400 K60 лира	4400	30	2,6	216 x 165 x 128
Diora Unit VR Next PRO 40/5600 K60 лира	5600	40	2,6	216 x 165 x 128
Diora Unit VR Next PRO 45/6500 K60 лира	6500	45	2,6	216 x 165 x 128
Diora Unit VR Next PRO 56/8000 K60 лира	8000	56	2,6	216 x 165 x 128
Diora Unit VR Next PRO 63/9200 K60 лира	9200	63	2,6	216 x 165 x 128
Diora Unit VR Next PRO 70/10200 K60 лира	10200	70	3,4	306 x 165 x 126
Diora Unit VR Next PRO 78/11400 K60 лира	11400	78	3,4	306 x 165 x 126
Diora Unit VR Next PRO 90/13200 K60 лира	13200	90	3,4	306 x 165 x 126
Diora Unit VR Next PRO 100/14500 K60 лира	14500	100	3,4	306 x 165 x 126
Diora Unit VR Next PRO 110/16000 K60 лира	16000	110	4,2	432 x 165 x 136
Diora Unit VR Next PRO 125/18000 K60 лира	18000	125	4,2	432 x 165 x 136
Diora Unit VR Next PRO 135/20000 K60 лира	20000	135	4,2	432 x 165 x 136
Diora Unit VR Next PRO 155/22500 K60 лира	22500	155	5,6	613 x 165 x 212
Diora Unit VR Next PRO 175/26000 K60 лира	26000	175	5,6	613 x 165 x 212
Diora Unit VR Next PRO 200/29000 K60 лира	29000	200	5,6	613 x 165 x 212
Diora Unit2 VR Next PRO 220/32000 K60 лира	32000	220	7,5	432 x 330 x 212
Diora Unit2 VR Next PRO 250/36000 K60 лира	36000	250	7,5	432 x 330 x 212
Diora Unit2 VR Next PRO 270/40000 K60 лира	40000	270	7,5	432 x 330 x 212
Diora Unit2 VR Next PRO 310/45000 K60 лира	45000	310	12,3	613 x 330 x 212
Diora Unit2 VR Next PRO 350/52000 K60 лира	52000	350	12,3	613 x 330 x 212
Diora Unit2 VR Next PRO 400/58000 K60 лира	58000	400	12,3	613 x 330 x 212

**Таблица моделей Diora Unit VR Next PRO**

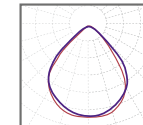
Модель	Световой поток, лм	Мощность, Вт	Крепление «Поворотная лира»	
			Масса нетто (с креплением), кг	Установочный размер (с креплением), мм
Diora Unit VR Next PRO 25/3500 Г90 лира	3500	25	2,6	216 x 165 x 128
Diora Unit VR Next PRO 30/4400 Г90 лира	4400	30	2,6	216 x 165 x 128
Diora Unit VR Next PRO 40/5600 Г90 лира	5600	40	2,6	216 x 165 x 128
Diora Unit VR Next PRO 45/6500 Г90 лира	6500	45	2,6	216 x 165 x 128
Diora Unit VR Next PRO 56/8000 Г90 лира	8000	56	2,6	216 x 165 x 128
Diora Unit VR Next PRO 63/9200 Г90 лира	9200	63	2,6	216 x 165 x 128
Diora Unit VR Next PRO 70/10200 Г90 лира	10200	70	3,4	306 x 165 x 126
Diora Unit VR Next PRO 78/11400 Г90 лира	11400	78	3,4	306 x 165 x 126
Diora Unit VR Next PRO 90/13200 Г90 лира	13200	90	3,4	306 x 165 x 126
Diora Unit VR Next PRO 100/14500 Г90 лира	14500	100	3,4	306 x 165 x 126
Diora Unit VR Next PRO 110/16000 Г90 лира	16000	110	4,2	432 x 165 x 136
Diora Unit VR Next PRO 125/18000 Г90 лира	18000	125	4,2	432 x 165 x 136
Diora Unit VR Next PRO 135/20000 Г90 лира	20000	135	4,2	432 x 165 x 136
Diora Unit VR Next PRO 155/22500 Г90 лира	22500	155	5,6	613 x 165 x 212
Diora Unit VR Next PRO 175/26000 Г90 лира	26000	175	5,6	613 x 165 x 212
Diora Unit VR Next PRO 200/29000 Г90 лира	29000	200	5,6	613 x 165 x 212
Diora Unit2 VR Next PRO 220/32000 Г90 лира	32000	220	7,5	432 x 330 x 212
Diora Unit2 VR Next PRO 250/36000 Г90 лира	36000	250	7,5	432 x 330 x 212
Diora Unit2 VR Next PRO 270/40000 Г90 лира	40000	270	7,5	432 x 330 x 212
Diora Unit2 VR Next PRO 310/45000 Г90 лира	45000	310	12,3	613 x 330 x 212
Diora Unit2 VR Next PRO 350/52000 Г90 лира	52000	350	12,3	613 x 330 x 212
Diora Unit2 VR Next PRO 400/58000 Г90 лира	58000	400	12,3	613 x 330 x 212







## ВЗРЫВОЗАЩИЩЕННОЕ ОСВЕЩЕНИЕ

Diora Unit Ex .....	122
Diora Unit Ex NB .....	128
Diora Unit 2Ex .....	132
Diora Piton 2Ex .....	138
Diora НСП 02-200-001 (ВЗГ-200) .....	142



# Diora Unit Ex

## Назначение

Общее освещение нефте- и газоперерабатывающих предприятий; складов ГСМ и боеприпасов; установок нефте- и газодобычи; нефтеналивных терминалов; химических и нефтехимических заводов; покрасочных цехов.

## О светильнике

Светильник для общего освещения взрывоопасных зон всех классов помещений и наружных установок согласно маркировке взрывозащиты. Взрывозащита вида «mb» обеспечивается путем герметизации компаундом. Источник питания и клеммные зажимы располагаются в отдельном отсеке с видом взрывозащиты «повышенная надежность против взрыва "е"».

- Класс взрывозащиты 1Ex
- Коммутационная коробка на корпусе
- Возможность сквозного подключения с транзитом питания
- Установка любых кабельных вводов
- 5 видов КСС: Д, К60, К30, К10, Ш
- Оптимальный выбор для освещения любых объектов, кроме шахт

## Установка

Базовые крепления:

- Консольное крепление от 20 до 52 мм.
- Поворотная лира для горизонтального крепления на потолок, стены, балки. Имеет возможность регулировки угла наклона к опорной поверхности от 0° до 180° с шагом 5°.

Опционально доступны крепления:

регулируемый консольный кронштейн (до 82 мм), тросовый подвес, рым-болт и встраиваемое крепление для АЗС.

## Электрическое подключение

Кабель 3x0,75 мм с помощью клеммника (входит в комплект поставки). Имеется возможность сквозного подключения. Светильники поставляются с отверстиями для ввода кабеля, заглушенными сертифицированными взрывозащищенными заглушками. По требованию заказчика светильники могут быть укомплектованы различными кабельными вводами: под трубу, бронированный кабель и т.д. различного диаметра. Кабельные вводы изготавливаются из латуни, нержавеющей стали и алюминия. Могут иметь дополнительную защиту от коррозии в виде покрытий из никеля и цинка.

## Конструкция

Корпус изготовлен из экструдированного алюминиевого профиля (сплав АД31Т1) с анодированным покрытием. Коммутационная коробка изготовлена из ударопрочного полиэстера, армированного стекловолокном, с добавлением графита для исключения накопления статического электричества.

## Драйвер

Одностадийный двухкаскадный с гальванической развязкой и активным корректором мощности. Для моделей DC: одностадийный без гальванической развязки. Напряжение питания переменного тока: 176-264 В. Частота: 50-60 Гц. Напряжение питания постоянного тока: 180-370 В. (18-36 В для моделей DC).

## Оптическая часть

Групповая оптика Ledil под защитным стеклом из стабилизированного ударопрочного оптического поликарбоната. Светодиодная плата покрыта оптическим компаундом. Рассеиватель прижат к корпусу рамкой. Светодиоды: Samsung.

## Комплект поставки

- Консольное крепление: светильник с консолью, драйвером и коммутационной коробкой в сборе (1 шт); Болт М8\*35 с внутренним шестигранником (2 шт); Заглушка SPMH1BF/NP/M20 (1 шт).
- Поворотная лира: светильник с драйвером и коммутационной коробкой в сборе (1 шт); Лира-скоба (1 шт); Винт-барашек М5 (4 шт); Шайба пружинная (4 шт); Шайба плоская (4 шт); Заглушка SPMH1BF/NP/M20 (1 шт).

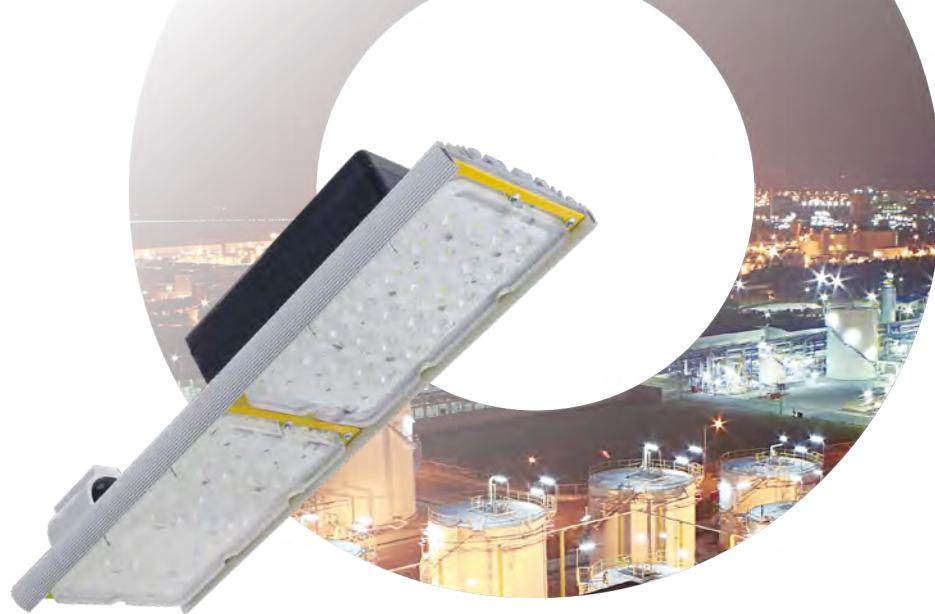

[подробнее](#)

## Заземление:

Внутренние и внешние зажимы заземления.

## Характеристики

Зоны применения:

- по газу – 1, 2
  - по пыли – 21, 22 по ГОСТ Р МЭК 60079
- Светильник может применяться на открытых палубах морских судов, платформах и иных объектах, поднадзорных РМРС (Российский Морской Регистр Судоходства).

**Ex** 1 Ex mb e IIC T6 Gb X

Сертификат соответствия:  
№ TC RU C - RU.ГБ08.В.02458  
Серия RU № 0408713.





## Общие технические характеристики

Кривая силы света (КСС)	косинусная Д, глубокая К60, концентрированная К30, концентрированная К10, полуширокая Л,
Угол расходимости светового потока	120°, 60°, 30°, 10°, 130°x45°
Напряжение питания переменного тока, В	176-264
Номинальная частота напряжения питания, Гц	50-60
Напряжение питания постоянного тока, В	180-370 (18-36 для моделей DC)
Марка светодиодов	Samsung
Цветовая температура, К	3000К, 4000К, 5000К
Индекс цветопередачи, Ra	> 70
Коэффициент мощности, Pf	> 0,95
Коэффициент пульсации светового потока, %	< 1
Температура эксплуатации, °С	от -60 до +40
Вид климатического исполнения	УХЛ1
Класс защиты от поражения электрическим током	I (III для моделей DC)
Класс энергоэффективности	A+
Степень защиты светильника от пыли и влаги	IP66
Ударопрочность	IK05
Исполнение блока питания	Одностадийный двухкаскадный с гальванической развязкой и активным корректором мощности (одностадийный без гальванической развязки для моделей DC)
Гарантийный срок	5 лет

Diora Unit Ex Д120

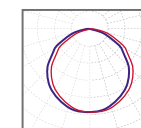
 косинусная  
120°

Diora Unit Ex К60

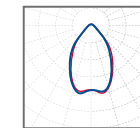
 глубокая  
60°

Diora Unit Ex Ш

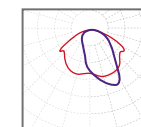
 полуширокая  
130°x45°

Diora Unit Ex К30

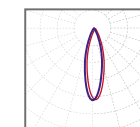
 концентри-  
рованная 30°

Diora Unit Ex К10

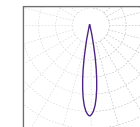
 концентри-  
рованная 10°

## Таблица моделей Diora Unit Ex (DC Ex) Ш

Модель	Световой поток, лм	Мощность, Вт	Крепление «Консольный кронштейн (до 52 мм)»		Крепление «Поворотная лира»	
			Масса нетто (с креплением), кг	Установочный размер (с креплением), мм	Масса нетто (с креплением), кг	Установочный размер (с креплением), мм
Diora Unit Ex 25/2500 Ш	2500	25	2,79	229 × 165 × 100	2,94	229 × 165 × 140
Diora Unit Ex 30/3000 Ш	3000	30	2,79	229 × 165 × 100	2,94	229 × 165 × 140
Diora Unit Ex 45/4500 Ш	4500	45	2,79	229 × 165 × 100	2,94	229 × 165 × 140
Diora Unit Ex 55/5500 Ш	5500	55	2,79	229 × 165 × 100	2,94	229 × 165 × 140
Diora Unit Ex 75/7500 Ш	7500	75	3,6	318 × 165 × 110	3,8	319 × 165 × 140
Diora Unit Ex 90/9000 Ш	9000	90	3,6	318 × 165 × 110	3,8	319 × 165 × 140
Diora Unit Ex 110/11000 Ш	11000	110	4,7	432 × 165 × 110	4,95	442 × 165 × 140
Diora Unit Ex 150/15000 Ш	15000	150	6,35	613 × 165 × 121	6,75	623 × 165 × 140
Diora Unit Ex 180/18000 Ш	18000	180	6,35	613 × 165 × 121	6,75	623 × 165 × 140
Diora Unit DC Ex 25/2500 Ш	2500	20	2,79	229 × 165 × 100	2,94	229 × 165 × 140
Diora Unit DC Ex 32/3000 Ш	3000	32	2,79	229 × 165 × 100	2,94	229 × 165 × 140
Diora Unit DC Ex 45/4500 Ш	4500	45	2,79	229 × 165 × 100	2,94	229 × 165 × 140
Diora Unit DC Ex 55/5500 Ш	5500	55	2,79	229 × 165 × 100	2,94	229 × 165 × 140
Diora Unit DC Ex 75/7500 Ш	7500	75	4,7	432 × 165 × 110	4,95	442 × 165 × 140
Diora Unit DC Ex 90/9000 Ш	9000	90	4,7	432 × 165 × 110	4,95	442 × 165 × 140
Diora Unit DC Ex 110/11000 Ш	11000	110	4,7	432 × 165 × 110	4,95	442 × 165 × 140

## Таблица моделей Diora Unit Ex (DC Ex) Д120

Модель	Световой поток, лм	Мощность, Вт	Крепление «Консольный кронштейн (до 52 мм)»		Крепление «Поворотная лира»	
			Масса нетто (с креплением), кг	Установочный размер (с креплением), мм	Масса нетто (с креплением), кг	Установочный размер (с креплением), мм
Diora Unit Ex 25/3000 Д120	3000	25	2,79	229 × 165 × 100	2,94	229 × 165 × 140
Diora Unit Ex 30/3700 Д120	3700	30	2,79	229 × 165 × 100	2,94	229 × 165 × 140
Diora Unit Ex 45/5500 Д120	5500	45	2,79	229 × 165 × 100	2,94	229 × 165 × 140
Diora Unit Ex 55/6500 Д120	6500	55	2,79	229 × 165 × 100	2,94	229 × 165 × 140
Diora Unit Ex 75/8500 Д120	8500	75	3,6	318 × 165 × 110	3,8	319 × 165 × 140
Diora Unit Ex 90/10000 Д120	10000	90	3,6	318 × 165 × 110	3,8	319 × 165 × 140
Diora Unit Ex 110/12500 Д120	12500	110	4,7	432 × 165 × 110	4,95	442 × 165 × 140
Diora Unit Ex 150/16500 Д120	16500	150	6,35	613 × 165 × 121	6,75	623 × 165 × 140
Diora Unit Ex 180/20500 Д120	20500	180	6,35	613 × 165 × 121	6,75	623 × 165 × 140
Diora Unit DC Ex 25/3000 Д120	3000	25	2,79	229 × 165 × 100	2,94	229 × 165 × 140
Diora Unit DC Ex 32/3700 Д120	3700	32	2,79	229 × 165 × 100	2,94	229 × 165 × 140
Diora Unit DC Ex 45/5500 Д120	5500	45	2,79	229 × 165 × 100	2,94	229 × 165 × 140
Diora Unit DC Ex 55/6500 Д120	6500	55	2,79	229 × 165 × 100	2,94	229 × 165 × 140
Diora Unit DC Ex 75/8500 Д120	8500	75	4,7	432 × 165 × 110	4,95	442 × 165 × 140
Diora Unit DC Ex 90/10000 Д120	10000	90	4,7	432 × 165 × 110	4,95	442 × 165 × 140
Diora Unit DC Ex 110/12500 Д120	12500	110	4,7	432 × 165 × 110	4,95	442 × 165 × 140

## Таблица моделей Diora Unit Ex (DC Ex) K60

Diora Unit Ex 25/3000 K60	3000	25	2,79	229 × 165 × 100	2,94	229 × 165 × 140
Diora Unit Ex 30/3700 K60	3700	30	2,79	229 × 165 × 100	2,94	229 × 165 × 140
Diora Unit Ex 45/5500 K60	5500	45	2,79	229 × 165 × 100	2,94	229 × 165 × 140
Diora Unit Ex 55/7000 K60	7000	55	2,79	229 × 165 × 100	2,94	229 × 165 × 140
Diora Unit Ex 75/8500 K60	8500	75	3,6	318 × 165 × 110	3,8	319 × 165 × 140
Diora Unit Ex 90/10500 K60	10500	90	3,6	318 × 165 × 110	3,8	319 × 165 × 140
Diora Unit Ex 110/13500 K60	13500	110	4,7	432 × 165 × 110	4,95	442 × 165 × 140
Diora Unit Ex 150/18000 K60	18000	150	6,35	613 × 165 × 121	6,75	623 × 165 × 140
Diora Unit Ex 180/20500 K60	20500	180	6,35	613 × 165 × 121	6,75	623 × 165 × 140
Diora Unit DC Ex 25/3000 K60	3000	25	2,79	229 × 165 × 100	2,94	229 × 165 × 140
Diora Unit DC Ex 32/3700 K60	3700	32	2,79	229 × 165 × 100	2,94	229 × 165 × 140
Diora Unit DC Ex 45/5500 K60	5500	45	2,79	229 × 165 × 100	2,94	229 × 165 × 140
Diora Unit DC Ex 55/7000 K60	7000	55	2,79	229 × 165 × 100	2,94	229 × 165 × 140
Diora Unit DC Ex 75/8500 K60	8500	75	4,7	432 × 165 × 110	4,95	442 × 165 × 140
Diora Unit DC Ex 90/10500 K60	10500	90	4,7	432 × 165 × 110	4,95	442 × 165 × 140
Diora Unit DC Ex 110/13500 K60	13500	110	4,7	432 × 165 × 110	4,95	442 × 165 × 140

**Таблица моделей Diora Unit Ex (DC Ex) K30**

Модель	Световой поток, лм	Мощность, Вт	Крепление «Консольный кронштейн (до 52 мм)»		Крепление «Поворотная лира»	
			Масса нетто (с креплением), кг	Установочный размер (с креплением), мм	Масса нетто (с креплением), кг	Установочный размер (с креплением), мм
Diora Unit Ex 25/3000 K30	3000	25	2,79	229 × 165 × 100	2,94	229 × 165 × 140
Diora Unit Ex 30/3700 K30	3700	30	2,79	229 × 165 × 100	2,94	229 × 165 × 140
Diora Unit Ex 45/5500 K30	5500	45	2,79	229 × 165 × 100	2,94	229 × 165 × 140
Diora Unit Ex 55/6500 K30	6500	55	2,79	229 × 165 × 100	2,94	229 × 165 × 140
Diora Unit Ex 75/8000 K30	8000	75	3,6	318 × 165 × 110	3,8	319 × 165 × 140
Diora Unit Ex 90/10000 K30	10000	90	3,6	318 × 165 × 110	3,8	319 × 165 × 140
Diora Unit Ex 110/13500 K30	13500	110	4,7	432 × 165 × 110	4,95	442 × 165 × 140
Diora Unit Ex 150/17000 K30	17000	150	6,35	613 × 165 × 121	6,75	623 × 165 × 140
Diora Unit Ex 180/20500 K30	20500	180	6,35	613 × 165 × 121	6,75	623 × 165 × 140
<hr/>						
Diora Unit DC Ex 25/3000 K30	3000	25	2,79	229 × 165 × 100	2,94	229 × 165 × 140
Diora Unit DC Ex 32/3700 K30	3700	32	2,79	229 × 165 × 100	2,94	229 × 165 × 140
Diora Unit DC Ex 45/5500 K30	5500	45	2,79	229 × 165 × 100	2,94	229 × 165 × 140
Diora Unit DC Ex 55/6500 K30	6500	55	2,79	229 × 165 × 100	2,94	229 × 165 × 140
Diora Unit DC Ex 75/8000 K30	8000	75	4,7	432 × 165 × 110	4,95	442 × 165 × 140
Diora Unit DC Ex 90/10000 K30	10000	90	4,7	432 × 165 × 110	4,95	442 × 165 × 140
Diora Unit DC Ex 110/13500 K30	13500	110	4,7	432 × 165 × 110	4,95	442 × 165 × 140

**Таблица моделей Diora Unit Ex (DC Ex) K10**

Diora Unit Ex 25/3000 K10	3000	25	2,79	229 × 165 × 100	2,94	229 × 165 × 140
Diora Unit Ex 30/3700 K10	3700	30	2,79	229 × 165 × 100	2,94	229 × 165 × 140
Diora Unit Ex 45/5500 K10	5500	45	2,79	229 × 165 × 100	2,94	229 × 165 × 140
Diora Unit Ex 55/6500 K10	6500	55	2,79	229 × 165 × 100	2,94	229 × 165 × 140
Diora Unit Ex 75/8500 K10	8500	75	3,6	318 × 165 × 110	3,8	319 × 165 × 140
Diora Unit Ex 90/10500 K10	10500	90	3,6	318 × 165 × 110	3,8	319 × 165 × 140
Diora Unit Ex 110/13000 K10	13000	110	4,7	432 × 165 × 110	4,95	442 × 165 × 140
Diora Unit Ex 150/17000 K10	17000	150	6,35	613 × 165 × 121	6,75	623 × 165 × 140
Diora Unit Ex 180/20500 K10	20500	180	6,35	613 × 165 × 121	6,75	623 × 165 × 140
<hr/>						
Diora Unit DC Ex 25/3000 K10	3000	25	2,79	229 × 165 × 100	2,94	229 × 165 × 140
Diora Unit DC Ex 32/3700 K10	3700	32	2,79	229 × 165 × 100	2,94	229 × 165 × 140
Diora Unit DC Ex 45/5500 K10	5500	45	2,79	229 × 165 × 100	2,94	229 × 165 × 140
Diora Unit DC Ex 55/6500 K10	6500	55	2,79	229 × 165 × 100	2,94	229 × 165 × 140
Diora Unit DC Ex 75/8500 K10	8500	75	4,7	432 × 165 × 110	4,95	442 × 165 × 140
Diora Unit DC Ex 90/10500 K10	10500	90	4,7	432 × 165 × 110	4,95	442 × 165 × 140
Diora Unit DC Ex 110/13000 K10	13000	110	4,7	432 × 165 × 110	4,95	442 × 165 × 140

## Таблица моделей комплект двойной Diora Unit Ex

Модель	Световой поток, лм	Мощность, Вт	Крепление «Поворотная лира»	
			Масса нетто (с креплением), кг	Установочный размер (с креплением), мм
Комплект двойной Diora Unit Ex 110/12500 Д120	25000	220	9,9	432 x 330 x 106
Комплект двойной Diora Unit Ex 150/16500 Д120	33000	300	13,5	613 x 330 x 120
Комплект двойной Diora Unit Ex 180/20500 Д120	41000	360	13,5	613 x 330 x 120
Комплект двойной Diora Unit Ex 110/13000 К10	26000	220	9,9	432 x 330 x 106
Комплект двойной Diora Unit Ex 150/17000 К10	34000	300	13,5	613 x 330 x 120
Комплект двойной Diora Unit Ex 180/20500 К10	41000	360	13,5	613 x 330 x 120
Комплект двойной Diora Unit Ex 110/13500 К30	27000	220	9,9	432 x 330 x 106
Комплект двойной Diora Unit Ex 150/17000 К30	34000	300	13,5	613 x 330 x 120
Комплект двойной Diora Unit Ex 180/20500 К30	41000	360	13,5	613 x 330 x 120
Комплект двойной Diora Unit Ex 110/13500 К60	27000	220	9,9	432 x 330 x 106
Комплект двойной Diora Unit Ex 150/18000 К60	36000	300	13,5	613 x 330 x 120
Комплект двойной Diora Unit Ex 180/20500 К60	41000	360	13,5	613 x 330 x 120
Комплект двойной Diora Unit Ex 110/11000 Ш	22000	220	9,9	432 x 330 x 106
Комплект двойной Diora Unit Ex 150/15000 Ш	30000	300	13,5	613 x 330 x 120
Комплект двойной Diora Unit Ex 180/18000 Ш	36000	360	13,5	613 x 330 x 120

**Таблица моделей комплект тройной Diora Unit Ex**

Модель	Световой поток, лм	Мощность, Вт	Крепление «Поворотная лира»	
			Масса нетто (с креплением), кг	Установочный размер (с креплением), мм
Комплект тройной Diora Unit Ex 150/16500 Д120	49500	450	20,3	613 x 495 x 120
Комплект тройной Diora Unit Ex 180/20500 Д120	61500	540	20,3	613 x 495 x 120
Комплект тройной Diora Unit Ex 150/17000 К10	51000	450	20,3	613 x 495 x 120
Комплект тройной Diora Unit Ex 180/20500 К10	61500	540	20,3	613 x 495 x 120
Комплект тройной Diora Unit Ex 150/17000 К30	54000	450	20,3	613 x 495 x 120
Комплект тройной Diora Unit Ex 180/20500 К30	61500	540	20,3	613 x 495 x 120
Комплект тройной Diora Unit Ex 150/18000 К60	54000	450	20,3	613 x 495 x 120
Комплект тройной Diora Unit Ex 180/20500 К60	61500	540	20,3	613 x 495 x 120
Комплект тройной Diora Unit Ex 150/15000 Ш	45000	450	20,3	613 x 495 x 120
Комплект тройной Diora Unit Ex 180/18000 Ш	54000	540	20,3	613 x 495 x 120

# Diora Unit Ex NB

## Назначение

Общее освещение нефте- и газоперерабатывающих предприятий; складов ГСМ и боеприпасов; установок нефте- и газодобычи; нефтеналивных терминалов; химических и нефтехимических заводов; покрасочных цехов.

## О светильнике

Светильник для общего освещения взрывоопасных зон всех классов помещений и наружных установок согласно маркировке взрывозащиты. Взрывозащита вида «mb» обеспечивается путем герметизации компаундом.

- Класс взрывозащиты IEx
- 5 видов КСС: Д, К60, К30, К10, Ш
- Малая масса (не более 6.1 кг)
- Устойчив к агрессивным средам
- Возможность работы в сети постоянного тока 36В
- Оптимальный выбор для освещения любых объектов, кроме шахт



[подробнее](#)

## Установка

Базовые крепления:

- **Консольное крепление** от 20 до 52 мм.
- **Поворотная лира** для горизонтального крепления на потолок, стены, балки. Имеет возможность регулировки угла наклона к опорной поверхности от 0° до 180° с шагом 5°.

Опционально доступны крепления: регулируемый консольный кронштейн (до 82 мм), тросовый подвес, рым-болт и встраиваемое крепление для АЗС.

## Драйвер

Одностадийный двухкаскадный с гальванической развязкой и активным корректором мощности. Для моделей DC: одностадийный без гальванической развязки. Напряжение питания переменного тока: 176-264 В. Частота: 50-60 Гц. Напряжение питания постоянного тока: 180-370 В. (18-36 В для моделей DC).

## Оптическая часть

Групповая оптика Ledil под защитным стеклом из стабилизированного ударопрочного оптического поликарбоната. Светодиодная плата покрыта оптическим компаундом. Рассеиватель прижат к корпусу рамкой. Светодиоды: Samsung.

## Комплект поставки

- **Консольное крепление:** светильник с консолью и драйвером в сборе (1 шт); болт с внутренним шестигранником M8x35 DIN912 (2 шт).
- **Поворотная лира:** светильник с драйвером в сборе (1 шт); Лира-скоба (1 шт); Винт-барашек M5 (4 шт); Шайба пружинная (4 шт); Шайба плоская (4 шт).

## Заземление

Внешние зажимы заземления.

## Характеристики

Зоны применения:

- по газу – 1, 2
- по пыли – 21, 22 по ГОСТ Р МЭК 60079

Светильник может применяться на открытых палубах морских судов, платформах и иных объектах, поднадзорных РМРС (Российский Морской Регистр Судоходства).

## Электрическое подключение

Кабель 3x0,75 мм (2x0,75 для моделей DC) с помощью клеммника. Клеммник не входит в комплект поставки.

## Конструкция

Корпус изготовлен из экструдированного алюминиевого профиля (сплав АД31Т1) с анодированным покрытием.

**Ex 1 Ex mb IIC T6 Gb X**

Сертификат соответствия:  
№ TC RU C - RU.ГБ08.В.02458  
Серия RU № 0408713.







## Общие технические характеристики

Кривая силы света (КСС)	косинусная Д, глубокая К60, концентрированная К30, концентрированная К10, полуширокая Л,
Угол расходимости светового потока	120°, 60°, 30°, 10°, 130°x45°
Напряжение питания переменного тока, В	176-264
Номинальная частота напряжения питания, Гц	50-60
Напряжение питания постоянного тока, В	180-370 (18-36 для моделей DC)
Марка светодиодов	Samsung
Цветовая температура, К	3000К, 4000К, 5000К
Индекс цветопередачи, Ra	> 70
Коэффициент мощности, Pf	> 0,95
Коэффициент пульсации светового потока, %	< 1
Температура эксплуатации, °С	от -60 до +40
Вид климатического исполнения	УХЛ1
Класс защиты от поражения электрическим током	I (III для моделей DC)
Класс энергоэффективности	A+
Степень защиты светильника от пыли и влаги	IP66
Ударопрочность	IK05
Исполнение блока питания	Одностадийный двухкаскадный с гальванической развязкой и активным корректором мощности (одностадийный без гальванической развязки для моделей DC)
Гарантийный срок	5 лет

Diora Unit Ex NB Д120

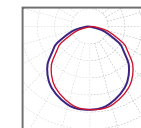
 косинусная  
120°

Diora Unit Ex NB К30

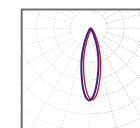
 концентри-  
рованная 30°

Diora Unit Ex NB К60

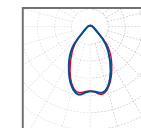
 глубокая  
60°

Diora Unit Ex NB К10

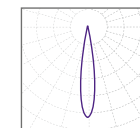
 концентри-  
рованная 10°

Diora Unit Ex NB Ш

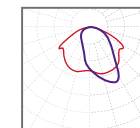
 полуширокая  
130°x45°

## Таблица моделей Diora Unit Ex NB (DC Ex NB) Ш

Модель	Световой поток, лм	Мощность, Вт	Крепление «Консольный кронштейн (до 52 мм)»		Крепление «Поворотная лира»	
			Масса нетто (с креплением), кг	Установочный размер (с креплением), мм	Масса нетто (с креплением), кг	Установочный размер (с креплением), мм
Diора Unit Ex NB 25/2500 Ш	2500	25	1,87	216x165x97	2,07	226x165x140
Diора Unit Ex NB 30/3000 Ш	3000	30	1,87	216x165x97	2,07	226x165x140
Diора Unit Ex NB 45/4500 Ш	4500	45	1,87	216x165x97	2,07	226x165x140
Diора Unit Ex NB 55/5500 Ш	5500	55	1,87	216x165x97	2,07	226x165x140
Diора Unit Ex NB 75/7500 Ш	7500	75	2,85	306x165x97	3,05	316x165x140
Diора Unit Ex NB 90/9000 Ш	9000	90	2,85	306x165x97	3,05	316x165x140
Diора Unit Ex NB 110/11000 Ш	11000	110	3,47	432x165x97	3,72	442x165x140
Diора Unit Ex NB 150/15000 Ш	15000	150	5,28	613x165x97	5,68	623x165x140
Diора Unit Ex NB 180/18000 Ш	18000	180	5,28	613x165x97	5,68	623x165x140
Diора Unit DC Ex NB 25/2500 Ш	2500	20	1,67	216x165x97	1,87	226x165x140
Diора Unit DC Ex NB 32/3000 Ш	3000	32	1,67	216x165x97	1,87	226x165x140
Diора Unit DC Ex NB 45/4500 Ш	4500	45	1,67	216x165x97	1,87	226x165x140
Diора Unit DC Ex NB 55/5500 Ш	5500	55	1,67	216x165x97	1,87	226x165x140
Diора Unit DC Ex NB 75/7500 Ш	7500	75	3,04	432x165x97	3,29	442x165x140
Diора Unit DC Ex NB 90/9000 Ш	9000	90	3,04	432x165x97	3,29	442x165x140
Diора Unit DC Ex NB 110/11000 Ш	11000	110	3,04	432x165x97	3,29	442x165x140

Таблица моделей Diora Unit Ex NB (DC Ex NB) Д120

Модель	Световой поток, лм	Мощность, Вт	Крепление «Консольный кронштейн (до 52 мм)»		Крепление «Поворотная лира»	
			Масса нетто (с креплением), кг	Установочный размер (с креплением), мм	Масса нетто (с креплением), кг	Установочный размер (с креплением), мм
Diora Unit Ex NB 25/3000 Д120	3000	25	1,87	216x165x97	2,07	226x165x140
Diora Unit Ex NB 30/3700 Д120	3700	30	1,87	216x165x97	2,07	226x165x140
Diora Unit Ex NB 45/5500 Д120	5500	45	1,87	216x165x97	2,07	226x165x140
Diora Unit Ex NB 55/6500 Д120	6500	55	1,87	216x165x97	2,07	226x165x140
Diora Unit Ex NB 75/8500 Д120	8500	75	2,85	306x165x97	3,05	316x165x140
Diora Unit Ex NB 90/10000 Д120	10000	90	2,85	306x165x97	3,05	316x165x140
Diora Unit Ex NB 110/12500 Д120	12500	110	3,47	432x165x97	3,72	442x165x140
Diora Unit Ex NB 150/16500 Д120	16500	150	5,28	613x165x97	5,68	623x165x140
Diora Unit Ex NB 180/20500 Д120	20500	180	5,28	613x165x97	5,68	623x165x140
Diora Unit DC Ex NB 25/3000 Д120	3000	25	1,67	216x165x97	1,87	226x165x140
Diora Unit DC Ex NB 32/3700 Д120	3700	32	1,67	216x165x97	1,87	226x165x140
Diora Unit DC Ex NB 45/5500 Д120	5500	45	1,67	216x165x97	1,87	226x165x140
Diora Unit DC Ex NB 55/6500 Д120	6500	55	1,67	216x165x97	1,87	226x165x140
Diora Unit DC Ex NB 75/8500 Д120	8500	75	3,04	432x165x97	3,29	442x165x140
Diora Unit DC Ex NB 90/10000 Д120	10000	90	3,04	432x165x97	3,29	442x165x140
Diora Unit DC Ex NB 110/12500 Д120	12500	110	3,04	432x165x97	3,29	442x165x140

Таблица моделей Diora Unit Ex NB (DC Ex NB) K60

Diora Unit Ex NB 25/3000 K60	3000	25	1,87	216x165x97	2,07	226x165x140
Diora Unit Ex NB 30/3700 K60	3700	30	1,87	216x165x97	2,07	226x165x140
Diora Unit Ex NB 45/5500 K60	5500	45	1,87	216x165x97	2,07	226x165x140
Diora Unit Ex NB 55/7000 K60	7000	55	1,87	216x165x97	2,07	226x165x140
Diora Unit Ex NB 75/8500 K60	8500	75	2,85	306x165x97	3,05	316x165x140
Diora Unit Ex NB 90/10500 K60	10500	90	2,85	306x165x97	3,05	316x165x140
Diora Unit Ex NB 110/13500 K60	13500	110	3,47	432x165x97	3,72	442x165x140
Diora Unit Ex NB 150/18000 K60	18000	150	5,28	613x165x97	5,68	623x165x140
Diora Unit Ex NB 180/20500 K60	20500	180	5,28	613x165x97	5,68	623x165x140
Diora Unit DC Ex NB 25/3000 K60	3000	25	1,67	216x165x97	1,87	226x165x140
Diora Unit DC Ex NB 32/3700 K60	3700	32	1,67	216x165x97	1,87	226x165x140
Diora Unit DC Ex NB 45/5500 K60	5500	45	1,67	216x165x97	1,87	226x165x140
Diora Unit DC Ex NB 55/7000 K60	7000	55	1,67	216x165x97	1,87	226x165x140
Diora Unit DC Ex NB 75/8500 K60	8500	75	3,04	432x165x97	3,29	442x165x140
Diora Unit DC Ex NB 90/10500 K60	10500	90	3,04	432x165x97	3,29	442x165x140
Diora Unit DC Ex NB 110/13500 K60	13500	110	3,04	432x165x97	3,29	442x165x140

**Таблица моделей Diora Unit Ex NB (DC Ex NB) K30**

Модель	Световой поток, лм	Мощность, Вт	Крепление «Консольный кронштейн (до 52 мм)»		Крепление «Поворотная лира»	
			Масса нетто (с креплением), кг	Установочный размер (с креплением), мм	Масса нетто (с креплением), кг	Установочный размер (с креплением), мм
Diora Unit Ex NB 25/3000 K30	3000	25	1,87	216x165x97	2,07	226x165x140
Diora Unit Ex NB 30/3700 K30	3700	30	1,87	216x165x97	2,07	226x165x140
Diora Unit Ex NB 45/5500 K30	5500	45	1,87	216x165x97	2,07	226x165x140
Diora Unit Ex NB 55/6500 K30	6500	55	1,87	216x165x97	2,07	226x165x140
Diora Unit Ex NB 75/8000 K30	8000	75	2,85	306x165x97	3,05	316x165x140
Diora Unit Ex NB 90/10000 K30	10000	90	2,85	306x165x97	3,05	316x165x140
Diora Unit Ex NB 110/13500 K30	13500	110	3,47	432x165x97	3,72	442x165x140
Diora Unit Ex NB 150/17000 K30	17000	150	5,28	613x165x97	5,68	623x165x140
Diora Unit Ex NB 180/20500 K30	20500	180	5,28	613x165x97	5,68	623x165x140
<hr/>						
Diora Unit DC Ex NB 25/3000 K30	3000	25	1,67	216x165x97	1,87	226x165x140
Diora Unit DC Ex NB 32/3700 K30	3700	32	1,67	216x165x97	1,87	226x165x140
Diora Unit DC Ex NB 45/5500 K30	5500	45	1,67	216x165x97	1,87	226x165x140
Diora Unit DC Ex NB 55/6500 K30	6500	55	1,67	216x165x97	1,87	226x165x140
Diora Unit DC Ex NB 75/8000 K30	8000	75	3,04	432x165x97	3,29	442x165x140
Diora Unit DC Ex NB 90/10000 K30	10000	90	3,04	432x165x97	3,29	442x165x140
Diora Unit DC Ex NB 110/13500 K30	13500	110	3,04	432x165x97	3,29	442x165x140

**Таблица моделей Diora Unit Ex NB (DC Ex NB) K10**

Diora Unit Ex NB 25/3000 K10	3000	25	1,87	216x165x97	2,07	226x165x140
Diora Unit Ex NB 30/3700 K10	3700	30	1,87	216x165x97	2,07	226x165x140
Diora Unit Ex NB 45/5500 K10	5500	45	1,87	216x165x97	2,07	226x165x140
Diora Unit Ex NB 55/6500 K10	6500	55	1,87	216x165x97	2,07	226x165x140
Diora Unit Ex NB 75/8500 K10	8500	75	2,85	306x165x97	3,05	316x165x140
Diora Unit Ex NB 90/10500 K10	10500	90	2,85	306x165x97	3,05	316x165x140
Diora Unit Ex NB 110/13000 K10	13000	110	3,47	432x165x97	3,72	442x165x140
Diora Unit Ex NB 150/17000 K10	17000	150	5,28	613x165x97	5,68	623x165x140
Diora Unit Ex NB 180/20500 K10	20500	180	5,28	613x165x97	5,68	623x165x140
<hr/>						
Diora Unit DC Ex NB 25/3000 K10	3000	25	1,67	216x165x97	1,87	226x165x140
Diora Unit DC Ex NB 32/3700 K10	3700	32	1,67	216x165x97	1,87	226x165x140
Diora Unit DC Ex NB 45/5500 K10	5500	45	1,67	216x165x97	1,87	226x165x140
Diora Unit DC Ex NB 55/6500 K10	6500	55	1,67	216x165x97	1,87	226x165x140
Diora Unit DC Ex NB 75/8500 K10	8500	75	3,04	432x165x97	3,29	442x165x140
Diora Unit DC Ex NB 90/10500 K10	10500	90	3,04	432x165x97	3,29	442x165x140
Diora Unit DC Ex NB 110/13000 K10	13000	110	3,04	432x165x97	3,29	442x165x140

# Diora Unit 2Ex

## Назначение

Освещение автозаправочных станций, складов ГСМ, мукомольного производства, деревообрабатывающих предприятий, объектов угольной промышленности.

## О светильнике

Светильник модульного исполнения повышенной надежности против взрыва для общего освещения взрывоопасных зон классов 2 и 22. В зависимости от мощности стандартные светильники могут состоять из одного, двух или трех модулей. Взрывозащита вида «тс» обеспечивается путем герметизации компаундом источника питания; «пА» — использование компонентов, не производящих дугу или искрение.

- Класс взрывозащиты 2Ex
- Широкий диапазон мощности и светового потока
- Высокая степень защиты IP67
- Диапазон рабочих температур -60...+50 °C
- Возможность работы в сети постоянного тока 36В

## Установка

### Базовые крепления:

- Консольное крепление** от 20 до 52 мм;
- Поворотная лира** для горизонтального крепления на потолок, стены, балки. Имеет возможность регулировки угла наклона к опорной поверхности от 0° до 180° с шагом 5°.

### Опционально доступны крепления:

универсальная консоль (до 82 мм), тросовый подвес, рым-болт и встраиваемое крепление для АЗС.

## Электрическое подключение

Кабель с сечением не менее 3x0,75 мм (2x0,75 для моделей DC) с помощью взрывозащищенного коннектора. Коннектор не входит в комплект поставки.

## Конструкция

Корпус и консольное крепление изготовлены из экструдированного алюминиевого профиля (сплав АД31Т1) с анодированным покрытием. Поворотная лира — сталь 2,5 мм, окрашенная порошковой краской.

## Драйвер

Одностадийный двухкаскадный с гальванической развязкой и активным корректором мощности.

Напряжение питания переменного тока: 176-264 В.

Частота: 50-60 Гц.

Напряжение питания постоянного тока: 180-370 В.

## Оптическая часть

Защитное стекло из стабилизированного ударопрочного оптического поликарбоната. КСС формируется с помощью рефлекторных решеток либо линз.

Светодиоды: Samsung.

## Комплект поставки

- Консольное крепление:** светильник с консолью и драйвером в сборе (1 шт); болт с внутренним шестигранником М8x35 DIN912 (2 шт).
- Поворотная лира:** светильник с драйвером в сборе (1 шт); Лира-скоба (1 шт); Винт-барашек М5 (4 шт); Шайба пружинная (4 шт); Шайба плоская (4 шт).

## Заземление

Внешние зажимы заземления.

## Характеристики

Зоны применения:

- по газу — 2
  - по пыли — 22 по ГОСТ Р МЭК 60079
- Светильник может применяться на открытых палубах морских судов, платформах и иных объектах, поднадзорных РМРС (Российский Морской Регистр Судоходства).

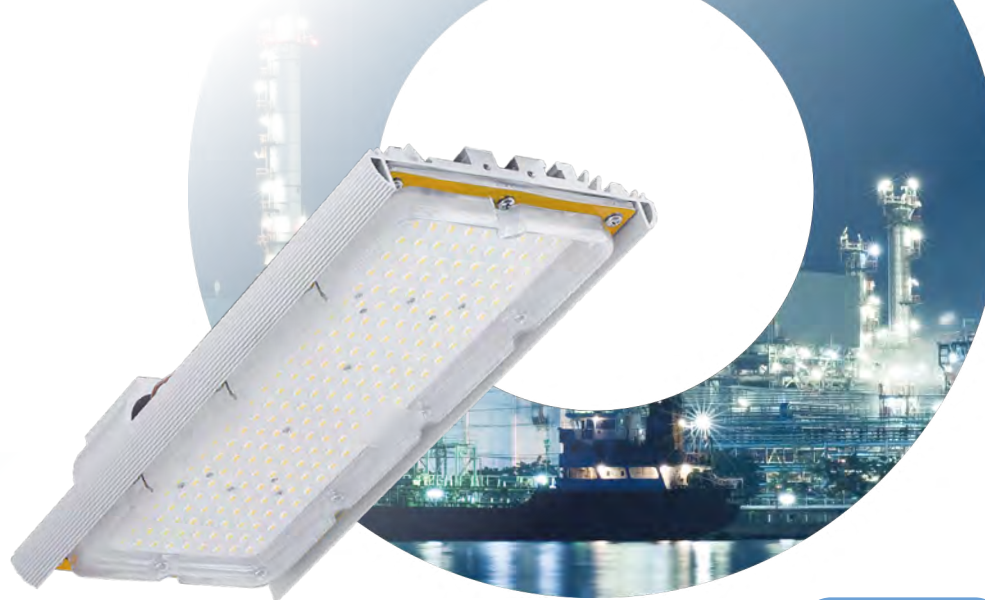

[подробнее](#)

## Общие технические характеристики

Кривая силы света (КСС)	косинусная Д, глубокая Г90, глубокая К60, концентрированная К30, широкая Ш
Угол расходимости светового потока	120°, 90°, 60°, 30°, 150°x75°
Напряжение питания переменного тока, В	176-264
Номинальная частота напряжения питания, Гц	50-60
Напряжение питания постоянного тока, В	180-370 (18-36 для моделей DC)
Марка светодиодов	Samsung
Цветовая температура, К	3000К, 4000К, 5000К
Индекс цветопередачи, Ra	> 70, > 80
Коэффициент мощности, Pf	> 0,95
Коэффициент пульсации светового потока, %	< 1
Температура эксплуатации, °C	от -60 до +50
Вид климатического исполнения	УХЛ1
Класс защиты от поражения электрическим током	I (III для моделей DC)
Класс энергоэффективности	A++
Степень защиты светильника от пыли и влаги	IP67
Ударопрочность	IK05
Исполнение блока питания	Одностадийный двухкаскадный с гальванической развязкой и активным корректором мощности (одностадийный без гальванической развязки для моделей DC)
Гарантийный срок	5 лет



# Ex 2Ex mc nA IIC T4/T5/T6 Gc X

Сертификат соответствия: № TC RU C - RU.HA65.B.00156/19 Серия RU № 0152098.

ВЗРЫВОЗАЩИЩЕННОЕ  
ОСВЕЩЕНИЕ



Таблица моделей Diora Unit 2Ex Д

Модель	Световой поток, лм	Мощность, Вт	Крепление «Консольный кронштейн (до 52 мм)»		Крепление «Поворотная лира»	
			Масса нетто (с креплением), кг	Установочный размер (с креплением), мм	Масса нетто (с креплением), кг	Установочный размер (с креплением), мм
Diora Unit 2Ex 25/3300 Д	3300	25	1,65	216x165x97	1,8	226x165x140
Diora Unit 2Ex 30/4500 Д	4500	30	1,65	216x165x97	1,8	226x165x140
Diora Unit 2Ex 40/5500 Д	5500	40	1,65	216x165x97	1,8	226x165x140
Diora Unit 2Ex 45/6500 Д	6500	45	1,65	216x165x97	1,8	226x165x140
Diora Unit 2Ex 56/8000 Д	8000	56	1,65	216x165x97	1,8	226x165x140
Diora Unit 2Ex 65/10000 Д	10000	65	2,35	306x165x97	2,55	316x165x140
Diora Unit 2Ex 78/11000 Д	11000	78	2,35	306x165x97	2,55	316x165x140
Diora Unit 2Ex 90/13000 Д	13000	90	2,35	306x165x97	2,55	316x165x140
Diora Unit 2Ex 100/14500 Д	14500	100	3	432x165x97	3,25	442x165x140
Diora Unit 2Ex 115/15500 Д	15500	110	3	432x165x97	3,25	442x165x140
Diora Unit 2Ex 130/19000 Д	19000	130	4,5	613x165x97	4,9	623x165x140
Diora Unit 2Ex 155/22000 Д	22000	155	4,5	613x165x97	4,9	623x165x140
Diora Unit 2Ex 180/25000 Д	25000	175	4,5	613x165x97	4,9	623x165x140
Diora Unit2 2Ex 200/29000 Д	29000	200	6,15	432x330x107	6,75	432x330x212
Diora Unit2 2Ex 230/31000 Д	31000	220	6,15	432x330x107	6,75	432x330x212
Diora Unit2 2Ex 260/38000 Д	38000	260	9,8	613x330x107	10,15	613x330x212
Diora Unit2 2Ex 300/44000 Д	44000	310	9,8	613x330x107	10,15	613x330x212
Diora Unit2 2Ex 345/50000 Д	50000	350	9,8	613x330x107	9,9	432x495x296
Diora Unit3 2Ex 390/57000 Д	57000	390	-	-	14,95	613x495x296
Diora Unit3 2Ex 465/66000 Д	66000	465	-	-	14,95	613x495x296
Diora Unit3 2Ex 510/72000 Д	72000	505	-	-	14,95	613x495x296
Diora Unit3 2Ex 540/75000 Д	75000	525	-	-	14,95	613x495x296

Diora Unit 2Ex Д

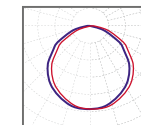

косинусная  
120°

Diora Unit 2Ex Г90

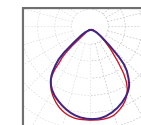

глубокая 90°

Diora Unit 2Ex К60

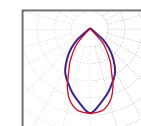

глубокая 60°

Diora Unit 2Ex Ш

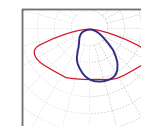

широкая боковая  
150°x75°

Diora Unit 2Ex К30

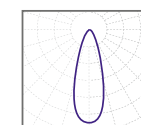

концентрированная 30°

Таблица моделей Diora Unit 2Ex Г90

Модель	Световой поток, лм	Мощность, Вт	Крепление «Консольный кронштейн (до 52 мм)»		Крепление «Поворотная лира»	
			Масса нетто (с креплением), кг	Установочный размер (с креплением), мм	Масса нетто (с креплением), кг	Установочный размер (с креплением), мм
Diора Unit 2Ex 25/3000 Г90	3000	25	1,65	216x165x97	1,8	226x165x140
Diора Unit 2Ex 30/4000 Г90	4000	30	1,65	216x165x97	1,8	226x165x140
Diора Unit 2Ex 40/5000 Г90	5000	40	1,65	216x165x97	1,8	226x165x140
Diора Unit 2Ex 45/6000 Г90	6000	45	1,65	216x165x97	1,8	226x165x140
Diора Unit 2Ex 56/7500 Г90	7500	56	1,65	216x165x97	1,8	226x165x140
Diора Unit 2Ex 65/9000 Г90	9000	65	2,35	306x165x97	2,55	316x165x140
Diора Unit 2Ex 78/10500 Г90	10500	78	2,35	306x165x97	2,55	316x165x140
Diора Unit 2Ex 90/12000 Г90	12000	90	2,35	306x165x97	2,55	316x165x140
Diора Unit 2Ex 100/13500 Г90	13500	100	3	432x165x97	3,25	442x165x140
Diора Unit 2Ex 115/15000 Г90	15000	110	3	432x165x97	3,25	442x165x140
Diора Unit 2Ex 130/18000 Г90	18000	130	4,5	613x165x97	4,9	623x165x140
Diора Unit 2Ex 155/20500 Г90	20500	155	4,5	613x165x97	4,9	623x165x140
Diора Unit 2Ex 180/24000 Г90	24000	175	4,5	613x165x97	4,9	623x165x140
Diора Unit2 2Ex 200/27000 Г90	27000	200	6,15	432x330x107	6,75	432x330x212
Diора Unit2 2Ex 230/30000 Г90	30000	220	6,15	432x330x107	6,75	432x330x212
Diора Unit2 2Ex 260/36000 Г90	36000	260	9,8	613x330x107	10,15	613x330x212
Diора Unit2 2Ex 300/41000 Г90	41000	310	9,8	613x330x107	10,15	613x330x212
Diора Unit2 2Ex 345/48000 Г90	48000	350	9,8	613x330x107	10,15	613x330x212
Diора Unit3 2Ex 390/54000 Г90	54000	390	-	-	14,95	613x495x296
Diора Unit3 2Ex 465/61500 Г90	61500	465	-	-	14,95	613x495x296
Diора Unit3 2Ex 510/68500 Г90	68500	505	-	-	14,95	613x495x296
Diора Unit3 2Ex 540/72000 Г90	72000	525	-	-	14,95	613x495x296

**Таблица моделей Diora Unit 2Ex K60**

Модель	Световой поток, лм	Мощность, Вт	Крепление «Консольный кронштейн (до 52 мм)»		Крепление «Поворотная лира»	
			Масса нетто (с креплением), кг	Установочный размер (с креплением), мм	Масса нетто (с креплением), кг	Установочный размер (с креплением), мм
Diora Unit 2Ex 25/3000 K60	3000	25	1,65	216x165x97	1,8	226x165x140
Diora Unit 2Ex 30/4000 K60	4000	30	1,65	216x165x97	1,8	226x165x140
Diora Unit 2Ex 40/5000 K60	5000	40	1,65	216x165x97	1,8	226x165x140
Diora Unit 2Ex 45/6000 K60	6000	45	1,65	216x165x97	1,8	226x165x140
Diora Unit 2Ex 56/7500 K60	7500	56	1,65	216x165x97	1,8	226x165x140
Diora Unit 2Ex 65/9000 K60	9000	65	2,35	306x165x97	2,55	316x165x140
Diora Unit 2Ex 78/10500 K60	10500	78	2,35	306x165x97	2,55	316x165x140
Diora Unit 2Ex 90/12000 K60	12000	90	2,35	306x165x97	2,55	316x165x140
Diora Unit 2Ex 100/13500 K60	13500	100	3	432x165x97	3,25	442x165x140
Diora Unit 2Ex 115/15000 K60	15000	110	3	432x165x97	3,25	442x165x140
Diora Unit 2Ex 130/18000 K60	18000	130	4,5	613x165x97	4,9	623x165x140
Diora Unit 2Ex 155/20500 K60	20500	155	4,5	613x165x97	4,9	623x165x140
Diora Unit 2Ex 180/24000 K60	24000	175	4,5	613x165x97	4,9	623x165x140
Diora Unit2 2Ex 200/27000 K60	27000	200	6,15	432x330x107	6,75	432x330x212
Diora Unit2 2Ex 230/30000 K60	30000	220	6,15	432x330x107	6,75	432x330x212
Diora Unit2 2Ex 260/36000 K60	36000	260	9,8	613x330x107	10,15	613x330x212
Diora Unit2 2Ex 300/41000 K60	41000	310	9,8	613x330x107	10,15	613x330x212
Diora Unit2 2Ex 345/48000 K60	48000	350	-	-	9,9	432x495x296
Diora Unit3 2Ex 390/54000 K60	54000	390	-	-	14,95	613x495x296
Diora Unit3 2Ex 465/61500 K60	61500	465	-	-	14,95	613x495x296
Diora Unit3 2Ex 510/68500 K60	68500	505	-	-	14,95	613x495x296
Diora Unit3 2Ex 540/72000 K60	72000	525	-	-	14,95	613x495x296

Таблица моделей Diora Unit 2Ex K30

Модель	Световой поток, лм	Мощность, Вт	Крепление «Консольный кронштейн (до 52 мм)»		Крепление «Поворотная лира»	
			Масса нетто (с креплением), кг	Установочный размер (с креплением), мм	Масса нетто (с креплением), кг	Установочный размер (с креплением), мм
Diora Unit 2Ex 25/4000 K30	4000	25	1,65	216x165x97	1,8	226x165x140
Diora Unit 2Ex 40/5600 K30	5600	40	1,65	216x165x97	1,8	226x165x140
Diora Unit 2Ex 56/8300 K30	8300	56	1,65	216x165x97	1,8	226x165x140
Diora Unit 2Ex 65/10500 K30	10500	65	2,35	306x165x97	2,55	316x165x140
Diora Unit 2Ex 85/13500 K30	13500	85	2,35	306x165x97	2,55	316x165x140
Diora Unit 2Ex 100/16500 K30	16500	100	3	432x165x97	3,25	442x165x140
Diora Unit 2Ex 130/20000 K30	20000	130	4,5	613x165x97	4,9	623x165x140
Diora Unit 2Ex 150/24000 K30	24000	150	4,5	613x165x97	4,9	623x165x140
Diora Unit 2Ex 170/27000 K30	27000	170	4,5	613x165x97	4,9	623x165x140
Diora Unit2 2Ex 200/33000 K30	33000	200	6,15	432x330x107	6,75	432x330x212
Diora Unit2 2Ex 260/40000 K30	40000	260	9,8	613x330x107	10,15	613x330x212
Diora Unit2 2Ex 300/48000 K30	48000	300	9,8	613x330x107	10,15	613x330x212
Diora Unit2 2Ex 340/54000 K30	54000	340	9,8	613x330x107	10,15	613x330x212
Diora Unit3 2Ex 450/72000 K30	72000	450			14,95	613x495x296
Diora Unit3 2Ex 510/80000 K30	80000	510			14,95	613x495x296



**Таблица моделей Diora Unit 2Ex Ш**

Модель	Световой поток, лм	Мощность, Вт	Крепление «Консольный кронштейн (до 52 мм)»		Крепление «Поворотная лира»	
			Масса нетто (с креплением), кг	Установочный размер (с креплением), мм	Масса нетто (с креплением), кг	Установочный размер (с креплением), мм
Diora Unit 2Ex 25/3900 Ш	3900	25	1,65	216x165x97	1,8	226x165x140
Diora Unit 2Ex 40/5500 Ш	5500	40	1,65	216x165x97	1,8	226x165x140
Diora Unit 2Ex 56/8000 Ш	8000	56	1,65	216x165x97	1,8	226x165x140
Diora Unit 2Ex 65/10000 Ш	10000	65	2,35	306x165x97	2,55	316x165x140
Diora Unit 2Ex 85/13000 Ш	13000	85	2,35	306x165x97	2,55	316x165x140
Diora Unit 2Ex 100/15500 Ш	15500	100	3	432x165x97	3,25	442x165x140
Diora Unit 2Ex 130/19000 Ш	19000	130	4,5	613x165x97	4,9	623x165x140
Diora Unit 2Ex 150/23000 Ш	23000	150	4,5	613x165x97	4,9	623x165x140
Diora Unit 2Ex 170/25500 Ш	25500	170	4,5	613x165x97	4,9	623x165x140
Diora Unit2 2Ex 200/31000 Ш	31000	200	6,15	432x330x107	6,75	432x330x212
Diora Unit2 2Ex 260/38000 Ш	38000	260	9,8	613x330x107	10,15	613x330x212
Diora Unit2 2Ex 300/46000 Ш	46000	300	9,8	613x330x107	10,15	613x330x212
Diora Unit2 2Ex 340/51000 Ш	51000	340	9,8	613x330x107	10,15	613x330x212

# Diora Piton 2Ex

## Назначение

Освещение автозаправочных станций, складов ГСМ, мукомольного производства, деревообрабатывающих предприятий, объектов угольной промышленности.

## О светильнике

Светильник повышенной надежности против взрыва для общего и акцентированного освещения взрывоопасных зон классов 2 и 22. Взрывозащита вида «тс» обеспечивается путем герметизации компаундом источника питания; «пА» — использование компонентов, не производящих дугу или искрение.

- Класс взрывозащиты 2Ex
- Возможность аварийного освещения и транзитного подключения
- Закрытый пылезащищенный корпус
- 2 типа рассеивателей: прозрачный и матовый поликарбонат
- 3 типа КСС: Д, К60, Г90
- Высокая степень защиты IP65

## Установка

По запросу комплектуется одним из четырех видов креплений: поворотная лира; тросовый подвес; рым-болт; металлические скобы для накладного монтажа.

## Электрическое подключение

Кабель 3x0,75 мм (4x0,75 для аварийных светильников) с помощью взрывозащищенного коннектора. Коннектор не входит в комплект поставки. Имеются модификации с транзитом электропитания.

## Конструкция

Корпус изготовлен из экструдированного алюминиевого профиля (сплав АД31Т1) с анодированным покрытием. Рассеиватель крепится с помощью прижимных алюминиевых планок. Боковые крышки из литого под давлением алюминия имеют коэффициент расширения, идентичный материалу корпуса. Силиконовые уплотнители защищают источник питания от влаги.

## Драйвер

Одностадийный двухкаскадный с гальванической развязкой и активным корректором мощности. Опционально возможна поставка с аварийным

блоком питания, позволяющим при отключении напряжения в сети работать 2 часа автономно. Питание осуществляется за счет литий – ионного аккумулятора, встроенного в корпус драйвера (2,4 Ah). В аварийном режиме световой поток светильника снизится до 10 % от номинального. Напряжение питания переменного тока: 176-264 В. Частота: 50-60 Гц. Напряжение питания постоянного тока: 240-370 В.

## Оптическая часть

Защитное стекло из стабилизированного ударопрочного оптического поликарбоната. КСС формируется с помощью рефлекторных решеток в зависимости от модификации светильника. Светодиоды: Samsung.

## Комплект поставки

Светильник с рассеивателем и драйвером в сборе (1 шт).

 Крепление не входит в комплект поставки.



[подробнее](#)

## Общие технические характеристики

Кривая силы света (КСС)	концентрированная, косинусная, глубокая
Угол расходимости светового потока	100°x115°, 100°x100°, 85°x90°, 65°x70°
Напряжение питания переменного тока, В	176-264
Номинальная частота напряжения питания, Гц	50-60
Напряжение питания постоянного тока, В	180-370
Марка светодиодов	Samsung
Цветовая температура, К	3000K, 4000K, 5000K
Индекс цветопередачи, Ra	> 80
Коэффициент мощности, Pf	> 0,95
Коэффициент пульсации светового потока, %	< 1
Температура эксплуатации, °С	от -40 до +55 (для моделей с аварийным блоком от +5 до +40)
Вид климатического исполнения	УХЛ1
Класс защиты от поражения электрическим током	I
Класс энергоэффективности	A+
Степень защиты светильника от пыли и влаги	IP65
Исполнение блока питания	Одностадийный двухкаскадный с гальванической развязкой и активным корректором мощности, аварийный блок (литий – ионный аккумулятор, встроенный в корпус драйвера (2,4 Ah))
Гарантийный срок	5 лет (для моделей с аварийным блоком 2 года)





## Заземление

Внешние зажимы заземления.

## Характеристики

Зоны применения:

- ▣ по газу – 2
- ▣ по пыли – 22 по ГОСТ Р МЭК 60079.



**2Ex nA IIC T6 Gc X** – неаварийное исполнение



**2Ex mc nA IIC T6 Gc X** – аварийное исполнение

Сертификат соответствия: № ЕАЭС – RU C-RU.HA65.B.00890/20. Серия RU №0290431

## Таблица моделей Diora Piton 2Ex K60

Модель	Световой поток, лм	Мощность, Вт	Масса нетто (без крепления), кг	Габаритный размер (без крепления), мм
Diора Piton 2Ex 16/2000 K60	2000	16	0,84	313x75x59
Diора Piton 2Ex 20/2500 K60	2500	20	0,84	313x75x59
Diора Piton 2Ex 25/3000 K60	3000	25	0,84	313x75x59
Diора Piton 2Ex 30/3400 K60	3400	30	0,84	313x75x59
Diора Piton 2Ex 35/4600 K60	4600	35	1,4	601x75x59
Diора Piton 2Ex 40/5300 K60	5300	40	1,4	601x75x59
Diора Piton 2Ex 48/6000 K60	6000	48	1,4	601x75x59
Diора Piton 2Ex 56/6700 K60	6700	56	1,4	601x75x59
Diора Piton 2Ex 70/8600 K60	8600	70	2,05	889x75x59
Diора Piton 2Ex 80/9500 K60	9500	80	2,05	889x75x59
Diора Piton 2Ex 90/11500 K60	11500	90	2,5	1177x75x59
Diора Piton 2Ex 100/12500 K60	12500	100	2,5	1177x75x59
Diора Piton 2Ex 110/13200 K60	13200	110	2,5	1177x75x59
Diора Piton 2Ex 117/14500 K60	14500	117	3	1520x75x59
Diора Piton 2Ex 16/2000 K60 A	2000	16	1,74	320x75x59
Diора Piton 2Ex 20/2500 K60 A	2500	20	1,74	320x75x59
Diора Piton 2Ex 25/3000 K60 A	3000	25	1,74	320x75x59
Diора Piton 2Ex 30/3400 K60 A	3400	30	1,74	320x75x59
Diора Piton 2Ex 35/4600 K60 A	4600	35	3,2	620x75x59
Diора Piton 2Ex 40/5300 K60 A	5300	40	3,2	620x75x59
Diора Piton 2Ex 48/6000 K60 A	6000	48	3,2	620x75x59
Diора Piton 2Ex 56/6700 K60 A	6700	56	3,2	620x75x59

Diора Piton 2Ex K60

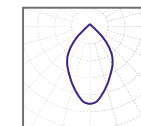

концентрированная  
65°x70°

Diора Piton 2Ex Д

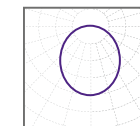

косинусная  
opal 100°x100°

Diора Piton 2Ex Д

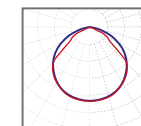

косинусная  
прозрачный 100°x115°

Diора Piton 2Ex Г90

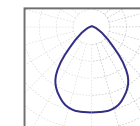

глубокая  
85°x90°

## Таблица моделей Diora Piton 2Ex Д opal

Модель	Световой поток, лм	Мощность, Вт	Масса нетто (без крепления), кг	Габаритный размер (без крепления), мм
Diora Piton 2Ex 16/1800 Д opal	1800	16	0,84	313x75x59
Diora Piton 2Ex 20/2200 Д opal	2200	20	0,84	313x75x59
Diora Piton 2Ex 25/2600 Д opal	2600	25	0,84	313x75x59
Diora Piton 2Ex 30/3000 Д opal	3000	30	0,84	313x75x59
Diora Piton 2Ex 35/4000 Д opal	4000	35	1,4	601x75x59
Diora Piton 2Ex 40/4600 Д opal	4600	40	1,4	601x75x59
Diora Piton 2Ex 48/5200 Д opal	5200	48	1,4	601x75x59
Diora Piton 2Ex 56/5800 Д opal	5800	56	1,4	601x75x59
Diora Piton 2Ex 70/7500 Д opal	7500	70	2,05	889x75x59
Diora Piton 2Ex 80/8300 Д opal	8300	80	2,05	889x75x59
Diora Piton 2Ex 90/10000 Д opal	10000	90	2,5	1177x75x59
Diora Piton 2Ex 100/11000 Д opal	11000	100	2,5	1177x75x59
Diora Piton 2Ex 110/11700 Д opal	11700	110	2,5	1177x75x59
Diora Piton 2Ex 117/12600 Д opal	12600	117	3	1520x75x59
Diora Piton 2Ex 16/1800 Д opal A	1800	16	1,74	320x75x59
Diora Piton 2Ex 20/2200 Д opal A	2200	20	1,74	320x75x59
Diora Piton 2Ex 25/2600 Д opal A	2600	25	1,74	320x75x59
Diora Piton 2Ex 30/3000 Д opal A	3000	30	1,74	320x75x59
Diora Piton 2Ex 35/4000 Д opal A	4000	35	3,2	620x75x59
Diora Piton 2Ex 40/4600 Д opal A	4600	40	3,2	620x75x59
Diora Piton 2Ex 48/5200 Д opal A	5200	48	3,2	620x75x59
Diora Piton 2Ex 56/5800 Д opal A	5800	56	3,2	620x75x59

## Таблица моделей Diora Piton 2Ex Д прозрачный

Модель	Световой поток, лм	Мощность, Вт	Масса нетто (без крепления), кг	Габаритный размер (без крепления), мм
Diora Piton 2Ex 16/2100 Д прозрачный	2100	16	0,84	313x75x59
Diora Piton 2Ex 20/2600 Д прозрачный	2600	20	0,84	313x75x59
Diora Piton 2Ex 25/3100 Д прозрачный	3100	25	0,84	313x75x59
Diora Piton 2Ex 30/3500 Д прозрачный	3500	30	0,84	313x75x59
Diora Piton 2Ex 35/4800 Д прозрачный	4800	35	1,4	601x75x59
Diora Piton 2Ex 40/5400 Д прозрачный	5400	40	1,4	601x75x59
Diora Piton 2Ex 48/6100 Д прозрачный	6100	48	1,4	601x75x59
Diora Piton 2Ex 56/6900 Д прозрачный	6900	56	1,4	601x75x59
Diora Piton 2Ex 70/8800 Д прозрачный	8800	70	2,05	889x75x59
Diora Piton 2Ex 80/9700 Д прозрачный	9700	80	2,05	889x75x59
Diora Piton 2Ex 90/12000 Д прозрачный	12000	90	2,5	1177x75x59
Diora Piton 2Ex 100/12800 Д прозрачный	12800	100	2,5	1177x75x59
Diora Piton 2Ex 110/13600 Д прозрачный	13600	110	2,5	1177x75x59
Diora Piton 2Ex 117/15000 Д прозрачный	15000	117	3	1520x75x59
Diora Piton 2Ex 16/2100 Д прозрачный A	2100	16	1,74	320x75x59
Diora Piton 2Ex 20/2600 Д прозрачный A	2600	20	1,74	320x75x59
Diora Piton 2Ex 25/3100 Д прозрачный A	3100	25	1,74	320x75x59
Diora Piton 2Ex 30/3500 Д прозрачный A	3500	30	1,74	320x75x59
Diora Piton 2Ex 35/4800 Д прозрачный A	4800	35	3,2	620x75x59
Diora Piton 2Ex 40/5400 Д прозрачный A	5400	40	3,2	620x75x59
Diora Piton 2Ex 48/6100 Д прозрачный A	6100	48	3,2	620x75x59
Diora Piton 2Ex 56/6900 Д прозрачный A	6900	56	3,2	620x75x59



Таблица моделей Diora Piton 2Ex Г90

Модель	Световой поток, лм	Мощность, Вт	Масса нетто (без крепления), кг	Габаритный размер (без крепления), мм
Diora Piton 2Ex 16/2100 Г90	2100	16	0,84	313x75x59
Diora Piton 2Ex 20/2600 Г90	2600	20	0,84	313x75x59
Diora Piton 2Ex 25/3100 Г90	3100	25	0,84	313x75x59
Diora Piton 2Ex 30/3500 Г90	3500	30	0,84	313x75x59
Diora Piton 2Ex 35/4800 Г90	4800	35	1,4	601x75x59
Diora Piton 2Ex 40/5500 Г90	5500	40	1,4	601x75x59
Diora Piton 2Ex 48/6300 Г90	6300	48	1,4	601x75x59
Diora Piton 2Ex 56/7000 Г90	7000	56	1,4	601x75x59
Diora Piton 2Ex 70/9000 Г90	9000	70	2,05	889x75x59
Diora Piton 2Ex 80/9800 Г90	9800	80	2,05	889x75x59
Diora Piton 2Ex 90/12000 Г90	12000	90	2,5	1177x75x59
Diora Piton 2Ex 100/13000 Г90	13000	100	2,5	1177x75x59
Diora Piton 2Ex 110/13700 Г90	13700	110	2,5	1177x75x59
Diora Piton 2Ex 117/15000 Г90	15000	117	3	1520x75x59
Diora Piton 2Ex 16/2100 Г90 А	2100	16	1,74	320x75x59
Diora Piton 2Ex 20/2600 Г90 А	2600	20	1,74	320x75x59
Diora Piton 2Ex 25/3100 Г90 А	3100	25	1,74	320x75x59
Diora Piton 2Ex 30/3500 Г90 А	3500	30	1,74	320x75x59
Diora Piton 2Ex 35/4800 Г90 А	4800	35	3,2	620x75x59
Diora Piton 2Ex 40/5500 Г90 А	5500	40	3,2	620x75x59
Diora Piton 2Ex 48/6300 Г90 А	6300	48	3,2	620x75x59
Diora Piton 2Ex 56/7000 Г90 А	7000	56	3,2	620x75x59

# Diora НСП 02-200-001 (ВЗГ-200)

## Назначение

Освещение нефте- и газоперерабатывающих предприятий; складов ГСМ и боеприпасов; установок нефте- и газодобычи; нефтеналивных терминалов; химических и нефтехимических заводов; покрасочных цехов.

## О светильнике

Светильник для общего освещения взрывоопасных зон всех классов помещений и наружных установок согласно маркировке взрывозащиты. Взрывозащищенность обеспечивается видом взрывозащиты «d» путем заключения источника света и клемм для подключения во взрывонепроницаемую оболочку.

- Класс взрывозащиты 1Ex
- Корпус из литого под давлением алюминиевого сплава и колпак из боросиликатного термостойкого стекла
- Керамический патрон под лампу с цоколем E27 внутри светильника
- Источник света: светодиодные лампы собственной разработки
- Коммутационная коробка в комплекте
- Возможность установки защитной решетки



[подробнее](#)

## Установка

Подвес либо на трубу G $\frac{3}{4}$  с внешней резьбой.

## Электрическое подключение

Кабель с сечением не менее 3x0,75 мм с помощью клеммника, установленного в коммутационной коробке. Уплотнение рассчитано на кабель круглого сечения диаметром 10-12 мм.

## Конструкция

Корпус из литого под давлением алюминия. Лампа собственной разработки с цоколем E27. Стекланный колпак крепится к корпусу с помощью взрывонепроницаемого резьбового соединения с резиновым уплотнителем. Колпак фиксируется с помощью стопорного винта.

## Драйвер

Электропитание лампы осуществляется с помощью импульсного источника питания с пассивным корректором мощности. Напряжение питания переменного тока: 176-264 В. Частота: 50-60 Гц.

## Оптическая часть

Колпак из боросиликатного термостойкого стекла. Светодиоды: Samsung.

## Комплект поставки

Светильник со стеклянным колпаком и лампой в сборе.

## Характеристики

Зоны применения:

- по газу – 1, 2
- по пыли – 21, 22 по ГОСТ Р МЭК 60079

**Ex 1 Ex d IIB T5 Gb**

Сертификат соответствия  
№TC RU C-BY.AД06.B.01221  
Серия RU №062557

## Общие технические характеристики

Кривая силы света (КСС)	широкая
Угол расходимости светового потока	215°, 260°
Напряжение питания переменного тока, В	176-264
Номинальная частота напряжения питания, Гц	50-60
Марка светодиодов	Samsung
Цветовая температура, К	3000, 4000, 5000
Индекс цветопередачи, Ra	> 80
Коэффициент пульсации светового потока, %	< 2
Температура эксплуатации, °С	от -40 до +40
Вид климатического исполнения	УХЛ3
Класс защиты от поражения электрическим током	I
Класс энергоэффективности	A++
Степень защиты светильника от пыли и влаги	IP65
Исполнение блока питания	Одностадийный без гальванической развязки
Гарантийный срок	3 года





Таблица моделей Diora HCP 02-200-001 (ВЗГ-200)

Модель	Световой поток, лм	Мощность, Вт	Масса нетто (с креплением), кг	Установочный размер (с креплением), мм
Diора HCP 02-200-001 (ВЗГ-200) 7/800	800	7	5,15	230 x 230 x 460
Diора HCP 02-200-001 (ВЗГ-200) 10/1200	1200	10	5,15	230 x 230 x 460
Diора HCP 02-200-001 (ВЗГ-200) 15/2000	2000	15	5,15	230 x 230 x 460
Diора HCP 02-200-001 (ВЗГ-200) 20/2700	2700	20	5,15	230 x 230 x 460
Diора HCP 02-200-001 (ВЗГ-200) 25/3500	3500	25	5,15	230 x 230 x 460

Diора HCP 02-200-001 (ВЗГ-200) 7 и 10 Вт

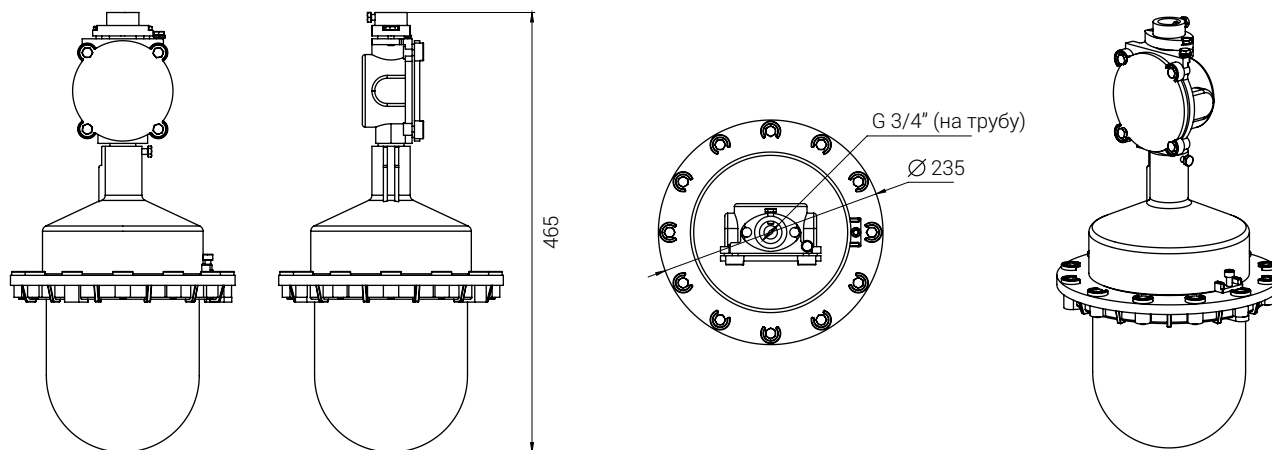
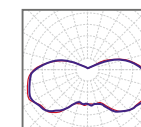

широкая 215°

Diора HCP 02-200-001 (ВЗГ-200) 15 и 20 Вт

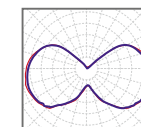

широкая 260°







## ФИТО-ОСВЕЩЕНИЕ

Diora Line Agro .....	146
Diora Quadro Agro .....	148

# Diora Line Agro

## Назначение

Бытовое и промышленное освещение растений в многоярусных установках стеллажного типа. Отлично справляются с выращиванием зелени и рассады в домашних условиях, промышленного растениеводства в тепличных комплексах и ситифермах, досвечивания растений. Могут быть использованы в качестве локального торгового освещения стеллажей, холодильников и т.д.

## О светильнике

Специализированный линейный светильник для растениеводства. Две модификации: с полным спектром для выращивания любых культур в системах без естественного света и с дополнительными красными светодиодами для увеличения красной составляющей спектра. Высокая квантовая эффективность (на 16 % выше, чем у профессиональных ламп для подсветки растений ДНаЗ). Высокий индекс цветопередачи (> 92) для комфортного освещения.

- ▶ Высокоэффективный светильник для выращивания растений
- ▶ Тонкая и легкая линейная конструкция для монтажа на любые поверхности
- ▶ Высокий фотосинтетический поток
- ▶ Большое количество модификаций с различными мощностями, длиной корпусов и количеством модулей
- ▶ Низкая температура корпуса и светодиодов не вызывает ожоги у растений при стеллажном методе выращивания
- ▶ Сокращают нагрузку на электросеть и эксплуатационные затраты по сравнению с освещением лампами ДНаТ и ДНаЗ

## Установка

Накладной монтаж на потолок или стены посредством металлических скоб (входят в комплект поставки).

## Электрическое подключение

Провод 3x0,75 мм с помощью клеммника. Клеммник не входит в комплект поставки.

## Конструкция

Тонкий корпус из анодированного алюминиевого профиля, рассеиватель — из поликарбоната. Боковые заглушки надежно фиксируют рассеиватель на корпусе и препятствуют попаданию пыли и влаги внутрь светильника.

## Драйвер

Одностадийный двухкаскадный с гальванической развязкой и активным корректором мощности. Напряжение питания переменного тока: 176-264 В. Частота: 50-60 Гц.

## Оптическая часть

Оптический прозрачный поликарбонат  
Светодиоды: Samsung.

## Комплект поставки

Светильник с рассеивателем, креплениями и источником питания в сборе [1 шт].



[подробнее](#)

## Общие технические характеристики

Кривая силы света (КСС)	косинусная
Угол расходимости светового потока	110°
Напряжение питания переменного тока, В	176-264
Номинальная частота напряжения питания, Гц	50-60
Напряжение питания постоянного тока, В	180-370
Марка светодиодов	Samsung
Цветовая температура, К	3000К
Индекс цветопередачи, Ra	> 80, 90
Коэффициент мощности, Pf	> 0,95
Коэффициент пульсации светового потока, %	< 1
Температура эксплуатации, °С	от -40 до +50
Вид климатического исполнения	УХЛ2
Класс защиты от поражения электрическим током	I
Класс энергоэффективности	A++
Степень защиты светильника от пыли и влаги	IP65
Ударопрочность	IK03
Исполнение блока питания	Одностадийный двухкаскадный с гальванической развязкой и активным корректором мощности
Гарантийный срок	3 года



## Таблица моделей Diora Line Agro

Модель	Световой поток, лм	Мощность, Вт	Масса нетто (с креплением), кг	Габаритный размер (с креплением), мм
Diора Line Agro 16/2000 прозрачный 3К 1*1120	2000	16	0,14	1120 x 18 x 10
Diора Line Agro 23/3000 прозрачный 3К 1*1670	3000	23	0,21	1670 x 18 x 10
Diора Line Agro 27/3600 прозрачный 3К 1*2000	3600	27	0,25	2000 x 18 x 10
Diора Line Agro 32/4000 прозрачный 3К 2*1120	4000	32	0,28	2*1120 x 18 x 10
Diора Line Agro 45/6000 прозрачный 3К 2*1670	6000	45	0,42	2*1670 x 18 x 10
Diора Line Agro 55/7200 прозрачный 3К 2*2000	7200	55	0,5	2*2000 x 18 x 10
Diора Line Agro 110/14400 прозрачный 3К 4*2000	14400	110	1	4*2000 x 18 x 10
Diора Line Agro Red 16/2000 прозрачный 3К 1*1120	2000	16	0,14	1120 x 18 x 10
Diора Line Agro Red 23/3000 прозрачный 3К 1*1670	3000	23	0,21	1670 x 18 x 10
Diора Line Agro Red 27/3600 прозрачный 3К 1*2000	3600	27	0,25	2000 x 18 x 10
Diора Line Agro Red 32/4000 прозрачный 3К 2*1120	4000	32	0,28	2*1120 x 18 x 10
Diора Line Agro Red 45/6000 прозрачный 3К 2*1670	6000	45	0,42	2*1670 x 18 x 10
Diора Line Agro Red 55/7200 прозрачный 3К 2*2000	7200	55	0,5	2*2000 x 18 x 10
Diора Line Agro Red 110/14400 прозрачный 3К 4*2000	14400	110	1	4*2000 x 18 x 10

Diора Line Agro

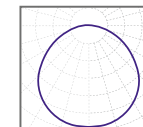
 косинусная  
Д 110°

# Diora Quadro Agro

## О светильнике

Бытовое и промышленное освещение растений в сооружениях защищённого грунта и в многоярусных установках стеллажного типа.

## Назначение

Специализированный светильник для растениеводства. Эффективная комбинация светодиодов с различным спектром для ускорения роста растений и улучшения вкусовых качеств. Высокая квантовая эффективность (на 16 % выше, чем у профессиональных ламп для подсветки растений ДНаЗ). Использование двух видов светодиодов: красные с длиной волны 660-670 нм и белые, обеспечивающие синюю составляющую и полноту спектра. Высокий индекс цветопередачи (> 92) для комфортного освещения.

- Высокоэффективный светильник для выращивания растений
- Комбинация светодиодов с различным спектром для ускорения роста и улучшения вкусовых качеств
- Высокий фотосинтетический поток
- Тонкая и легкая конструкция для монтажа на любые поверхности

## Установка

Поворотное крепление для установки светильника на потолок, стены или пол. Возможность регулировки угла наклона от 0° до 180°.

## Электрическое подключение

Провод 3x0,75 мм с помощью клеммника. Клеммник не входит в комплект поставки.

## Конструкция

Светодиодная плата из алюминия обладает высокой прочностью и выполняет роль корпуса. Благодаря большой площади эффективно отводится тепло от светодиодов. Несущая конструкция и крепление из окрашенной стали толщиной 2 мм.

## Драйвер

Одностадийный двухкаскадный с гальванической развязкой и активным корректором мощности.

Напряжение питания переменного тока: 176-264 В (27-52 В для модификации AC/DC-36).

Частота: 50-60 Гц.

## Оптическая часть

Групповая оптика из стабилизированного ударопрочного оптического поликарбоната  
Светодиоды: Samsung / Osram.

## Комплект поставки

Светильник с драйвером и несущей конструкцией в сборе (1 шт); Болт M12 (4 шт); Шайба плоская (4 шт); Шайба стопорная с лапкой (4 шт); Гайка M12 (4 шт); Гайка M12 низкая (4 шт).



[подробнее](#)

## Общие технические характеристики

Кривая силы света (КСС)	косинусная, глубокая, концентрированная
Угол расходимости светового потока	25°, 60°, 80°, 115°
Напряжение питания переменного тока, В	176-264 В (27-52 В для модификации AC/DC-36)
Номинальная частота напряжения питания, Гц	50-60
Напряжение питания постоянного тока, В	180-370
Марка светодиодов	Samsung
Цветовая температура, К	3000К, 4000К, 5000К
Индекс цветопередачи, Ra	> 92
Коэффициент мощности, Pf	> 0,95
Коэффициент пульсации светового потока, %	< 1
Температура эксплуатации, °С	от -40 до +50
Вид климатического исполнения	УХЛ2
Класс защиты от поражения электрическим током	I
Класс энергоэффективности	A++
Степень защиты светильника от пыли и влаги	IP54
Ударопрочность	IK05
Исполнение блока питания	Одностадийный двухкаскадный с гальванической развязкой и активным корректором мощности
Гарантийный срок	5 лет



Таблица моделей Diora Quadro Agro

Модель	Световой поток, лм	Мощность, Вт	Масса нетто (скреплением), кг	Габаритный размер (с креплением), мм	Фотосинтетический поток излучения (PPF)
Diora Quadro Agro 30/4000 (PPF 70) K25 лира	4000	30	1	220 x 201 x 137	70
Diora Quadro Agro 55/7000 (PPF 120) K25 лира	7000	55	1	220 x 201 x 137	120
Diora Quadro Agro 110/14500 (PPF 240) K25 лира	14500	110	2,1	391 x 201 x 137	240
Diora Quadro Agro 160/21500 (PPF 360) K25 лира	21500	160	2,5	587 x 201 x 137	360
Diora Quadro Agro 220/29000 (PPF 480) K25 лира	29000	220	3	398 x 391 x 150	480
Diora Quadro Agro 330/44000 (PPF 720) K25 лира	44000	330	5,1	594 x 394 x 245	720
Diora Quadro Agro AC/DC-36 55/7000 (PPF 120) K25 лира	7000	55	1	220 x 201 x 137	70
Diora Quadro Agro 30/4000 (PPF 70) Г60 лира	4000	30	1	220 x 201 x 137	70
Diora Quadro Agro 55/7000 (PPF 120) Г60 лира	7000	55	1	220 x 201 x 137	120
Diora Quadro Agro 110/14500 (PPF 240) Г60 лира	14500	110	2,1	391 x 201 x 137	240
Diora Quadro Agro 160/21500 (PPF 360) Г60 лира	21500	160	2,5	587 x 201 x 137	360
Diora Quadro Agro 220/29000 (PPF 480) Г60 лира	29000	220	3	398 x 391 x 150	480
Diora Quadro Agro 330/44000 (PPF 720) Г60 лира	44000	330	5,1	594 x 394 x 245	720
Diora Quadro Agro AC/DC-36 55/7000 (PPF 120) Г60 лира	7000	55	1	220 x 201 x 137	70
Diora Quadro Agro 30/4000 (PPF 70) Г80 лира	4000	30	1	220 x 201 x 137	70
Diora Quadro Agro 55/7000 (PPF 120) Г80 лира	7000	55	1	220 x 201 x 137	120
Diora Quadro Agro 110/14500 (PPF 240) Г80 лира	14500	110	2,1	391 x 201 x 137	240
Diora Quadro Agro 160/21500 (PPF 360) Г80 лира	21500	160	2,5	587 x 201 x 137	360
Diora Quadro Agro 220/29000 (PPF 480) Г80 лира	29000	220	3	398 x 391 x 150	480
Diora Quadro Agro 330/44000 (PPF 720) Г80 лира	44000	330	5,1	594 x 394 x 245	720
Diora Quadro Agro AC/DC-36 55/7000 (PPF 120) Г80 лира	7000	55	1	220 x 201 x 137	70
Diora Quadro Agro 30/4000 (PPF 70) Д лира	4000	30	1	220 x 201 x 137	70
Diora Quadro Agro 55/7000 (PPF 120) Д лира	7000	55	1	220 x 201 x 137	120
Diora Quadro Agro 110/14500 (PPF 240) Д лира	14500	110	2,1	391 x 201 x 137	240
Diora Quadro Agro 160/21500 (PPF 360) Д лира	21500	160	2,5	587 x 201 x 137	360
Diora Quadro Agro 220/29000 (PPF 480) Д лира	29000	220	3	398 x 391 x 150	480
Diora Quadro Agro 330/44000 (PPF 720) Д лира	44000	330	5,1	594 x 394 x 245	720
Diora Quadro Agro AC/DC-36 55/7000 (PPF 120) Д лира	7000	55	1	220 x 201 x 137	70





## АДМИНИСТРАТИВНО-ОФИСНОЕ ОСВЕЩЕНИЕ

Diora Office SE .....	152
Diora Office IP65 SE .....	154
Diora Office SE Max .....	156
Diora Office Flat Max SE .....	158
Diora Office SE Glass .....	160
Diora Office Flat SE .....	162
Diora Office Clip SE / Clip Flat SE .....	164
Diora Griliato SE .....	166
Diora Griliato Flat SE .....	168
Diora NPO SE .....	170
Diora NPO SE Mini .....	172
Diora NPO IP65 SE .....	174
Diora NPO IP65 SE Mini .....	176
Diora NPO SE Glass .....	178
Diora NPO SE Glass Mini .....	180
Diora LPO/LSP SE .....	182
Diora LPO/LSP SE Mini .....	184
Diora SPO SE .....	186
Diora Downlight .....	188
Офисно-административное освещение с датчиками движения.....	190

# Diora Office SE

## Назначение

Общее освещение офисных и торговых площадей, помещений муниципальных и образовательных учреждений, объектов здравоохранения.

## О светильнике

Оптимальный светильник для общего освещения. Универсальный корпус для монтажа в потолки типа Armstrong и на поверхность потолка. Светильники служат прямой заменой ламповых светильников типов ЛПО 4×18 и ЛВО 4×18.

- 3 типа рассеивателей: Prism, Opal, Microprism
- Возможность аварийного освещения
- Диапазон цветových температур от 3000 до 6000 К
- Светодиоды Samsung
- Источник питания с гальванической развязкой

## Установка

Установка накладным или встраиваемым способом в потолки типа Armstrong.

## Электрическое подключение

Кабель 3x0,75 мм (4x0,75 для аварийных светильников) с помощью винтового клеммного зажима (входит в комплект поставки). Диаметр вводного кабеля 5-10 мм.

## Конструкция

Корпус из листовой стали толщиной 0,4 мм, покрытый порошковой краской. Рассеиватель закрепляется в корпусе с помощью поворотной планки.

## Управление освещением

Доступны модели светильника, управляемые по протоколу DALI.

## Комплект поставки

Светильник с рассеивателем и источником питания в сборе (1 шт).

## Драйвер

Одностадийный двухкаскадный с гальванической развязкой и активным корректором мощности.

Напряжение питания переменного тока: 176-264 В

Частота: 50-60 Гц.

Напряжение питания постоянного тока: 180-370 В.

Опционально возможна поставка с аварийным блоком питания, позволяющим при отключении напряжения в сети работать 2 часа автономно. Питание осуществляется за счет литий – ионного аккумулятора, встроенного в корпус драйвера (2,4 Ah). В аварийном режиме световой поток светильника снизится до 10 % от номинального.

## Оптическая часть

Матовый или призматический светостабилизированный полистирол. Светодиоды: Samsung.



[подробнее](#)

## Общие технические характеристики

Кривая силы света (КСС)	косинусная
Угол расходимости светового потока	80°, 90°, 110°
Напряжение питания переменного тока, В	176-264
Номинальная частота напряжения питания, Гц	50-60
Напряжение питания постоянного тока, В	180-370
Марка светодиодов	Samsung
Цветовая температура, К	3000К, 4000К, 5000К, 6000К
Индекс цветопередачи, Ra	> 80
Коэффициент мощности, Pf	> 0,95
Коэффициент пульсации светового потока, %	< 1
Температура эксплуатации, °С	от -40 до +40 (для моделей с аварийным блоком от +10 до +40)
Вид климатического исполнения	УХЛ4
Класс защиты от поражения электрическим током	I
Класс энергоэффективности	A++
Степень защиты светильника от пыли и влаги	IP40
Исполнение блока питания	Одностадийный двухкаскадный с гальванической развязкой и активным корректором мощности, аварийный блок (литий – ионный аккумулятор, встроенный в корпус драйвера (2,4 Ah)).
Гарантийный срок	5 лет



Ta(°C) для моделей +10/+40 с аварийным блоком





Таблица моделей Diora Office SE

Модель	Световой поток, лм	Мощность, Вт	Масса нетто, кг
Diора Office SE 20/2400 opal	2400	20	3,18
Diора Office SE 20/2700 microprism	2700	20	3,18
Diора Office SE 20/2800 prism	2800	20	3,18
Diора Office SE 30/3400 opal	3400	30	3,19
Diора Office SE 30/3700 microprism	3700	30	3,19
Diора Office SE 30/4000 prism	4000	30	3,19
Diора Office SE 40/4500 opal	4500	40	3,27
Diора Office SE 40/5100 microprism	5100	40	3,27
Diора Office SE 40/5200 prism	5200	40	3,27
Diора Office SE 50/5600 opal	5600	50	3,4
Diора Office SE 50/6400 microprism	6400	50	3,4
Diора Office SE 50/6600 prism	6600	50	3,4
Diора Office SE 60/6700 opal	6700	60	3,3
Diора Office SE 60/7400 microprism	7400	60	3,3
Diора Office SE 60/7700 prism	7700	60	3,3
Diора Office SE 23/2500 opal A	2500	23	3,14
Diора Office SE 23/2800 microprism A	2800	23	3,14
Diора Office SE 23/3000 prism A	3000	23	3,14
Diора Office SE 33/3500 opal A	3500	33	3,14
Diора Office SE 33/3900 microprism A	3900	33	3,14
Diора Office SE 33/4000 prism A	4000	33	3,14
Diора Office SE 42/4400 opal A	4400	42	3,3
Diора Office SE 42/4900 microprism A	4900	42	3,3
Diора Office SE 42/5200 prism A	5200	42	3,3
Diора Office SE 50/5300 opal A	5300	50	3,3
Diора Office SE 50/5900 microprism A	5900	50	3,3
Diора Office SE 50/6100 prism A	6100	50	3,3
Diора Office SE 60/5500 opal A	5500	60	3,47
Diора Office SE 60/6300 microprism A	6300	60	3,47
Diора Office SE 60/6700 prism A	6700	60	3,47

Diора Office SE Prism

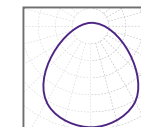

косинусная 90°

Diора Office SE Opal

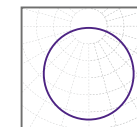

косинусная 110°

Diора Office SE Microprism

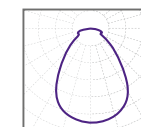

косинусная 80°

A – светильники с аварийным блоком.

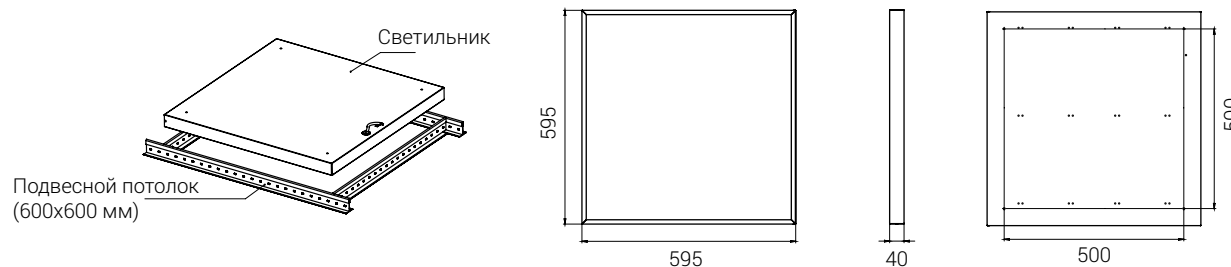

# Diора Office IP65 SE

## Назначение

Общее освещение офисных и торговых площадей, помещений муниципальных и образовательных учреждений, объектов здравоохранения.

## О светильнике

Светильник для освещения помещений с высоким классом чистоты. Может быть применен для освещения помещений с повышенным содержанием пыли и влаги. Светильники служат прямой заменой ламповых светильников типов ЛПО 4×18 и ЛВО 4×18.

- ▶ Высокая степень защиты IP65
- ▶ 3 типа рассеивателей: Prism, Opal, Microprism
- ▶ Возможность аварийного освещения
- ▶ Источник питания с гальванической развязкой
- ▶ Освещение чистых помещений и помещений с повышенной влажностью

## Установка

Установка встраиваемым способом в потолки типа Armstrong.

## Электрическое подключение

Кабель 3х0,75 мм (4х0,75 для аварийных светильников) с помощью клеммника (не входит в комплект поставки). Диаметр вводного кабеля 5-10 мм.

## Конструкция

Цельнометаллический сварной корпус из листовой стали толщиной 0,4 мм, покрытый порошковой краской, и силиконовый уплотнитель по периметру обеспечивают высокую степень защиты от пыли и влаги. Рассеиватель устанавливается с помощью прижимной рамки на боковых винтах.

## Управление освещением

Доступны модели светильника, управляемые по протоколу DALI.

## Комплект поставки

Светильник с рассеивателем и источником питания в сборе (1 шт).

## Драйвер

Одностадийный двухкаскадный с гальванической развязкой и активным корректором мощности.

Напряжение питания переменного тока: 176-264 В.

Частота: 50-60 Гц.

Напряжение питания постоянного тока: 180-370 В.

Опционально возможна поставка с аварийным блоком питания, позволяющим при отключении напряжения в сети работать 2 часа автономно. Питание осуществляется за счет литий – ионного аккумулятора, встроенного в корпус драйвера (2,4 Ah). В аварийном режиме световой поток светильника снизится до 10 % от номинального.

## Оптическая часть

Матовый или призматический светостабилизированный полистирол. Светодиоды: Samsung.



[подробнее](#)

## Общие технические характеристики

Кривая силы света (КСС)	косинусная
Угол расходимости светового потока	80°, 90°, 110°
Напряжение питания переменного тока, В	176-264
Номинальная частота напряжения питания, Гц	50-60
Напряжение питания постоянного тока, В	180-370
Марка светодиодов	Samsung
Цветовая температура, К	3000К, 4000К, 5000К, 6000К
Индекс цветопередачи, Ra	> 80
Коэффициент мощности, Pf	> 0,95
Коэффициент пульсации светового потока, %	< 1
Температура эксплуатации, °С	от -40 до +40 (для моделей с аварийным блоком от +10 до +40)
Вид климатического исполнения	УХЛ4
Класс защиты от поражения электрическим током	I
Класс энергоэффективности	A++
Степень защиты светильника от пыли и влаги	IP65
Исполнение блока питания	Одностадийный двухкаскадный с гальванической развязкой и активным корректором мощности, аварийный блок (литий – ионный аккумулятор, встроенный в корпус драйвера (2,4 Ah))
Гарантийный срок	5 лет



Ta(°C) для моделей +10/+40 с аварийным блоком

## Таблица моделей Diora Office IP65 SE

Модель	Световой поток, лм	Мощность, Вт	Масса нетто, кг
Diора Office IP65 SE 20/2400 opal	2400	20	4,43
Diора Office IP65 SE 20/2700 microprism	2700	20	4,43
Diора Office IP65 SE 20/2800 prism	2800	20	4,43
Diора Office IP65 SE 30/3400 opal	3400	30	4,44
Diора Office IP65 SE 30/3700 microprism	3700	30	4,44
Diора Office IP65 SE 30/4000 prism	4000	30	4,44
Diора Office IP65 SE 40/4500 opal	4500	40	4,52
Diора Office IP65 SE 40/5100 microprism	5100	40	4,52
Diора Office IP65 SE 40/5200 prism	5200	40	4,52
Diора Office IP65 SE 50/5600 opal	5600	50	4,65
Diора Office IP65 SE 50/6400 microprism	6400	50	4,65
Diора Office IP65 SE 50/6600 prism	6600	50	4,65
Diора Office IP65 SE 60/6700 opal	6700	60	4,55
Diора Office IP65 SE 60/7400 microprism	7400	60	4,55
Diора Office IP65 SE 60/7700 prism	7700	60	4,55
Diора Office IP65 SE 23/2500 opal A	2500	23	4,39
Diора Office IP65 SE 23/2800 microprism A	2800	23	4,39
Diора Office IP65 SE 23/3000 prism A	3000	23	4,39
Diора Office IP65 SE 33/3500 opal A	3500	33	4,39
Diора Office IP65 SE 33/3900 microprism A	3900	33	4,39
Diора Office IP65 SE 33/4000 prism A	4000	33	4,39
Diора Office IP65 SE 42/4400 opal A	4400	42	4,55
Diора Office IP65 SE 42/4900 microprism A	4900	42	4,55
Diора Office IP65 SE 42/5200 prism A	5200	42	4,55
Diора Office IP65 SE 50/5300 opal A	5300	50	4,55
Diора Office IP65 SE 50/5900 microprism A	5900	50	4,55
Diора Office IP65 SE 50/6100 prism A	6100	50	4,55
Diора Office IP65 SE 60/5500 opal A	5500	60	5,1
Diора Office IP65 SE 60/6300 microprism A	6300	60	5,1
Diора Office IP65 SE 60/6700 prism A	6700	60	5,1



Diора Office IP65 SE Prism

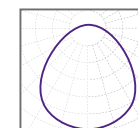

косинусная 90°

Diора Office IP65 SE Opal

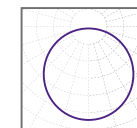

косинусная 110°

Diора Office IP65 SE Microprism

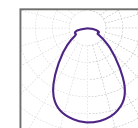

косинусная 80°

A — светильники с аварийным блоком.

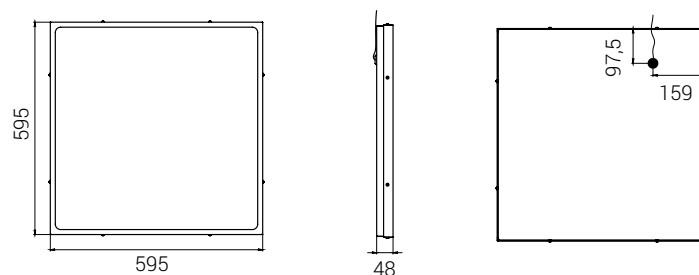
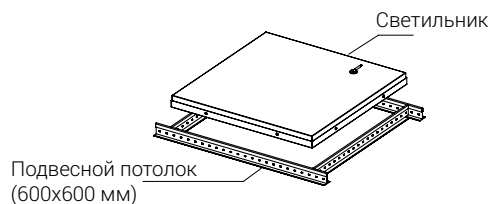

# Diora Office SE Max

## Назначение

Общее освещение офисных и торговых площадей, помещений муниципальных и образовательных учреждений, объектов здравоохранения.

## О светильнике

Светильник для общего освещения. Универсальный корпус для монтажа в потолки типа Armstrong и на поверхность потолка. Светильники служат прямой заменой ламповых светильников типов ЛПО 4x36 и ЛВО 4x36.

- Габаритные размеры 1195 x 595 x 40 мм
- 3 типа рассеивателей: Prism, Opal, Microprism
- Диапазон цветовых температур от 3000 до 6000 К
- Светодиоды Samsung
- Источник питания с гальванической развязкой

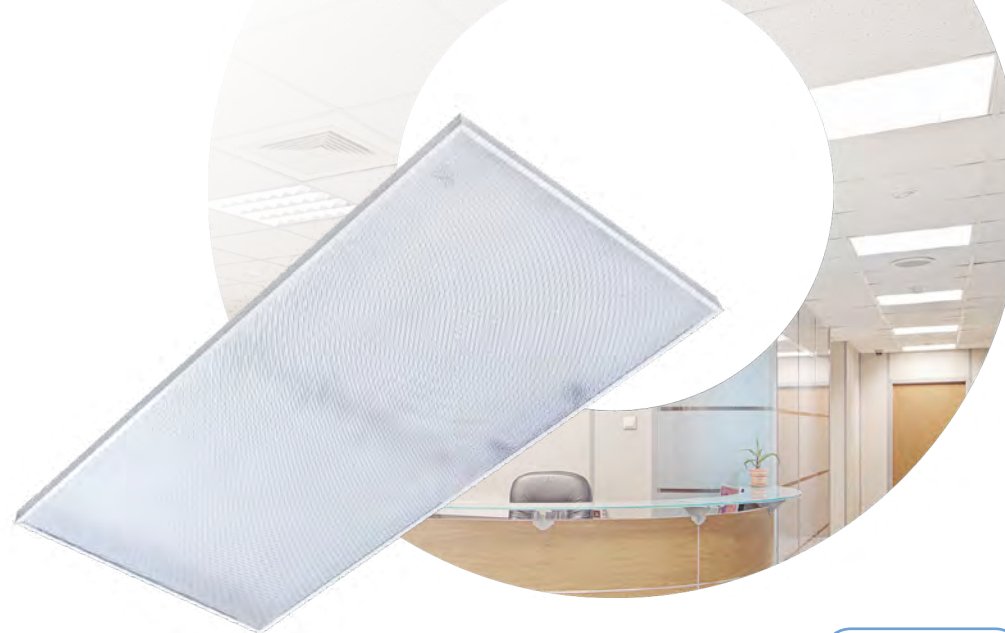

[подробнее](#)

## Установка

Установка накладным или встраиваемым в потолки типа Armstrong способом.

## Электрическое подключение

Провод 3x0,75 мм с помощью винтового клеммного зажима (входит в комплект поставки). Диаметр вводного кабеля 5-10 мм.

## Конструкция

Корпус из листовой стали толщиной 0,4 мм, покрытой порошковой краской. Рассеиватель закрепляется в корпусе с помощью поворотной планки.

## Драйвер

Одностадийный двухкаскадный с гальванической развязкой и активным корректором мощности.

Напряжение питания переменного тока: 176-264 В

Частота: 50-60 Гц.

Напряжение питания постоянного тока: 180-370 В.

Опционально возможна поставка с аварийным блоком питания, позволяющим при отключении напряжения в сети работать 1 час автономно. Питание осуществляется за счет литий – ионного аккумулятора. В аварийном режиме световой поток светильника снизится до 10% от номинального.

## Оптическая часть

Матовый или призматический светостабилизированный полистирол. Светодиоды: Samsung.

## Комплект поставки

Светильник с рассеивателем и источником питания в сборе (1 шт).

## Общие технические характеристики

Кривая силы света (КСС)	косинусная
Угол расходимости светового потока	80°, 90°, 110°
Напряжение питания переменного тока, В	176-264
Номинальная частота напряжения питания, Гц	50-60
Напряжение питания постоянного тока, В	180-370
Марка светодиодов	Samsung
Цветовая температура, К	3000К, 4000К, 5000К, 6000К
Индекс цветопередачи, Ra	> 80
Коэффициент мощности, Pf	> 0,95
Коэффициент пульсации светового потока, %	< 1
Температура эксплуатации, °С	от -40 до +40
Вид климатического исполнения	УХЛ4
Класс защиты от поражения электрическим током	I
Класс энергоэффективности	A++
Степень защиты светильника от пыли и влаги	IP40
Исполнение блока питания	Одностадийный двухкаскадный с гальванической развязкой и активным корректором мощности, аварийный блок (литий – ионный аккумулятор)
Гарантийный срок	5 лет





Таблица моделей Diora Office SE Max

Модель	Световой поток, лм	Мощность, Вт	Масса нетто, кг
Diora Office SE Max 40/5500 microprism	5500	40	4,85
Diora Office SE Max 60/7800 microprism	7800	60	4,85
Diora Office SE Max 80/11100 microprism	11100	80	4,85
Diora Office SE Max 100/13500 microprism	13500	100	4,85
Diora Office SE Max 115/15000 microprism	15000	115	4,85
Diora Office SE Max 40/5100 opal	5100	40	4,85
Diora Office SE Max 60/7300 opal	7300	60	4,85
Diora Office SE Max 80/10100 opal	10100	80	4,85
Diora Office SE Max 100/12500 opal	12500	100	4,85
Diora Office SE Max 115/14000 opal	14000	115	4,85
Diora Office SE Max 40/5800 prism	5800	40	4,85
Diora Office SE Max 60/8200 prism	8200	60	4,85
Diora Office SE Max 80/11600 prism	11600	80	4,85
Diora Office SE Max 100/14500 prism	14500	100	4,85
Diora Office SE Max 115/16000 prism	16000	115	4,85

Diora Office SE Max Prism

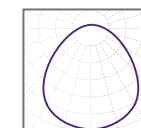

косинусная 90°

Diora Office SE Max Opal

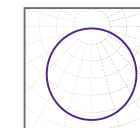

косинусная 110°

Diora Office SE Max Microprism

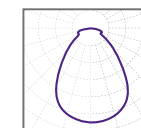

косинусная 80°

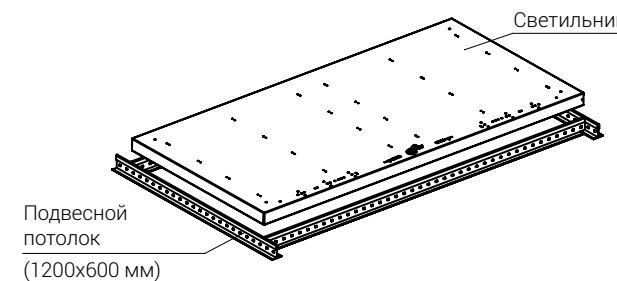
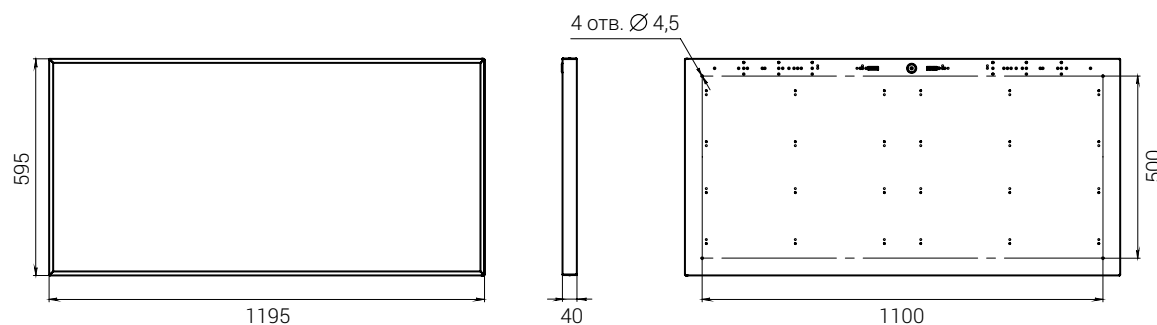

# Diora Office Flat Max SE

## Назначение

Общее освещение офисных и торговых площадей, помещений муниципальных и образовательных учреждений, объектов здравоохранения. Отличное решение для освещения помещений, в которых необходим мягкий рассеянный свет и равномерная засветка рассеивателя.

## О светильнике

Оптимальный светильник для общего освещения с равномерной засветкой рассеивателя. Значение габаритной яркости и ее равномерность соответствуют требованиям, предъявляемым для освещения дошкольных, образовательных и медицинских учреждений. Универсальный корпус для монтажа в потолки типа Armstrong и на поверхность потолка. Светильники служат прямой заменой ламповых светильников типов ЛПО 4×36 и ЛВО 4×36.

- Габаритные размеры 1195 x 595 x 40 мм
- Модификации с блоками аварийного питания
- Диапазон цветовых температур от 4000 до 6000 К
- Светодиоды Samsung
- Монтаж накладным либо встраиваемым в потолки типа Armstrong способом
- Источник питания соответствует требованиям ГОСТ по ЭМС, коэффициенту мощности и коэффициенту пульсации

## Установка

Установка накладным или встраиваемым в потолки типа Armstrong способом.

## Электрическое подключение

Провод 3х0,75 (4х0,75 для аварийных светильников) с помощью винтового клеммного зажима (входит в комплект поставки). Диаметр вводного кабеля 5-10 мм.

## Конструкция

Корпус из листовой стали толщиной 0,4 мм, покрытой порошковой краской. Рассеиватель закрепляется в корпусе с помощью поворотной планки.

## Драйвер

Одностадийный двухкаскадный с гальванической развязкой и активным корректором мощности.

Напряжение питания переменного тока: 176-264 В.

Частота: 50-60 Гц.

Напряжение питания постоянного тока: 180-370 В.

Опционально возможна поставка с аварийным блоком питания, позволяющим при отключении напряжения в сети работать 2 часа автономно. Питание осуществляется за счет литий – ионного аккумулятора, встроенного в корпус драйвера (2,4 Ah). В аварийном режиме световой поток светильника снизится до 10% от номинального.

## Оптическая часть

Матовый или призматический светостабилизированный полистирол. Светодиоды: Samsung.

## Комплект поставки

Светильник с рассеивателем и источником питания в сборе (1 шт).



[подробнее](#)

## Общие технические характеристики

Кривая силы света (КСС)	косинусная Д
Угол расходимости светового потока	110°
Напряжение питания переменного тока, В	176-264
Номинальная частота напряжения питания, Гц	50-60
Напряжение питания постоянного тока, В	180-370
Марка светодиодов	Samsung
Цветовая температура, К	4000К, 5000К, 6000К
Индекс цветопередачи, Ra	> 80
Коэффициент мощности, Pf	> 0,95
Коэффициент пульсации светового потока, %	< 1
Температура эксплуатации, °С	от -40 до +40
Вид климатического исполнения	УХЛ4
Класс защиты от поражения электрическим током	I
Степень защиты светильника от пыли и влаги	IP40
Исполнение блока питания	Одностадийный двухкаскадный с гальванической развязкой и активным корректором мощности, аварийный блок (литий – ионный аккумулятор, встроенный в корпус драйвера (2,4 Ah))
Гарантийный срок	5 лет





Таблица моделей Diora Office Flat Max SE

Модель	Световой поток, лм	Мощность, Вт	Масса нетто, кг
Diora Office Flat Max SE 40/4700 opal	4700	40	4,85
Diora Office Flat Max SE 60/6800 opal	6800	60	4,85
Diora Office Flat Max SE 80/8200 opal	8200	80	4,85
Diora Office Flat Max SE 60/6800 opal A	6800	60	4,85

# Diora Office SE Glass

## Назначение

Освещение пожароопасных зон класса П-I,II,IIa,III: целлюлозно-бумажные производства, библиотеки, архивы, швейные и пищевые производства, столярные мастерские, медицинские учреждения

## О светильнике

Светильник для освещения пожароопасных зон класса П-I,II,IIa,III. Может быть применен для освещения помещений с повышенным содержанием пыли и влаги. Светильники служат прямой заменой ламповых светильников типов ЛПО 2x36.

- ▶ Рассеиватель из опалового закаленного стекла
- ▶ Возможность применения в пожароопасных зонах класса П-I,II,IIa,III
- ▶ Возможность применения для освещения чистых помещений
- ▶ Степень защиты IP65
- ▶ Возможность аварийного освещения

## Установка

Установка встраиваемым в потолки типа Armstrong способом либо накладным способом с помощью комплекта креплений. Крепления не входят в комплект поставки.

## Электрическое подключение

Кабель 3x0,75 мм (4x0,75 для аварийных светильников) с помощью клеммника (не входит в комплект поставки).

## Конструкция

Цельнометаллический сварной корпус из листовой стали толщиной 0,4 мм, покрытый порошковой краской, и силиконовый уплотнитель по периметру обеспечивают высокую степень защиты от пыли и влаги. Рассеиватель устанавливается с помощью прижимной рамки на боковых винтах.

## Оптическая часть

Закаленное опаловое силикатное стекло угол расходимости светового потока 105°. Светодиоды: Samsung.

## Драйвер

Одностадийный двухкаскадный с гальванической развязкой и активным корректором мощности. Напряжение питания переменного тока: 176-264 В. Частота: 50-60 Гц. Напряжение питания постоянного тока: 180-370 В. Опционально возможна поставка с аварийным блоком питания, позволяющим при отключении напряжения в сети работать 2 часа автономно. Питание осуществляется за счет литий – ионного аккумулятора, встроенного в корпус драйвера (2,4 Ah). В аварийном режиме световой поток светильника снизится до 10% от номинального.

## Комплект поставки

Светильник с рассеивателем и источником питания в сборе (1 шт).



[подробнее](#)

## Общие технические характеристики

Кривая силы света (КСС)	косинусная
Угол расходимости светового потока	105°
Напряжение питания переменного тока, В	176-264
Номинальная частота напряжения питания, Гц	50-60
Напряжение питания постоянного тока, В	180-370
Марка светодиодов	Samsung
Цветовая температура, К	3000К, 4000К, 5000К, 6000К
Индекс цветопередачи, Ra	> 80
Коэффициент мощности, Pf	> 0,95
Коэффициент пульсации светового потока, %	< 1
Температура эксплуатации, °С	от -40 до +40 (для моделей с аварийным блоком от +10 до +40)
Вид климатического исполнения	УХЛ4
Класс защиты от поражения электрическим током	I
Класс энергоэффективности	A++
Степень защиты светильника от пыли и влаги	IP65
Исполнение блока питания	Одностадийный двухкаскадный с гальванической развязкой и активным корректором мощности, аварийный блок (литий – ионный аккумулятор, встроенный в корпус драйвера (2,4 Ah)).
Гарантийный срок	5 лет



**Ta(°C)** для моделей +10/+40 с аварийным блоком





## Таблица моделей Diora Office SE Glass

Модель	Мощность, Вт	Световой поток, лм	Масса нетто, кг
Diора Office SE Glass 20/2700 opal 3K	20	2700	6,9
Diора Office SE Glass 30/3800 opal 3K	30	3800	6,9
Diора Office SE Glass 40/5000 opal 3K	40	5000	7
Diора Office SE Glass 50/6200 opal 3K	50	6200	7
Diора Office SE Glass 60/7200 opal 3K	60	7200	7
Diора Office SE Glass 23/2700 opal 3K A	23	2700	6,9
Diора Office SE Glass 33/3800 opal 3K A	33	3800	6,9
Diора Office SE Glass 42/5000 opal 3K A	42	5000	7
Diора Office SE Glass 50/6200 opal 3K A	50	6200	7

A — светильники с аварийным блоком.

Diора Office SE  
Glass Opal

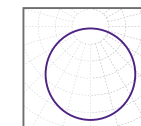

косинусная  
110°

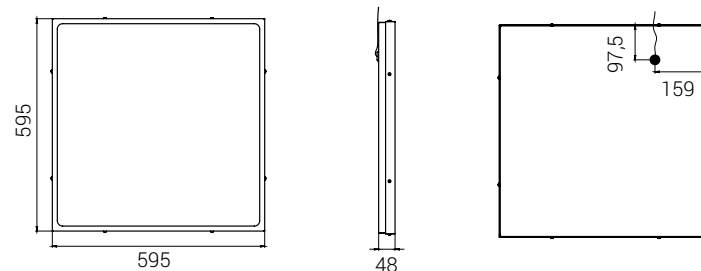
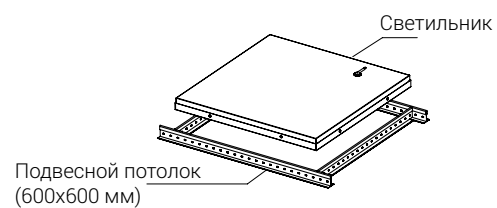

# Diora Office Flat SE

## Назначение

Общее освещение офисных и торговых площадей, помещений муниципальных и образовательных учреждений, объектов здравоохранения. Отличное решение для освещения помещений, в которых необходим мягкий рассеянный свет и равномерная засветка рассеивателя.

## О светильнике

Оптимальный светильник для общего освещения с равномерной засветкой рассеивателя. Значение габаритной яркости и ее равномерность соответствуют требованиям, предъявляемым для освещения дошкольных, образовательных и медицинских учреждений. Универсальный корпус для монтажа в потолки типа Armstrong и на поверхность потолка. Светильники служат прямой заменой ламповых светильников типов ЛПО 4×18 и ЛВО 4×18.

- Модификации с блоками аварийного питания
- Диапазон цветовых температур от 4000 до 6000 К
- Светодиоды Samsung
- Монтаж накладным либо встраиваемым в потолки типа Armstrong способом
- Источник питания соответствует требованиям ГОСТ по ЭМС, коэффициенту мощности и коэффициенту пульсации

## Установка

Установка накладным или встраиваемым в потолки типа Armstrong способом.

## Электрическое подключение

Провод 3×0,75 (4×0,75 для аварийных светильников) с помощью винтового клеммного зажима (входит в комплект поставки). Диаметр вводного кабеля 5-10 мм.

## Конструкция

Корпус из листовой стали толщиной 0,4 мм, покрытой порошковой краской. Рассеиватель закрепляется в корпусе с помощью поворотной планки.

## Комплект поставки

Светильник с рассеивателем и источником питания в сборе (1 шт).

## Драйвер

Одностадийный двухкаскадный с гальванической развязкой и активным корректором мощности. Напряжение питания переменного тока: 176-264 В. Частота: 50-60 Гц. Напряжение питания постоянного тока: 180-370 В. Опционально возможна поставка с аварийным блоком питания, позволяющим при отключении напряжения в сети работать 2 часа автономно. Питание осуществляется за счет литий – ионного аккумулятора, встроенного в корпус драйвера (2,4 Ah). В аварийном режиме световой поток светильника снизится до 10% от номинального.

## Оптическая часть

Матовый или призматический светостабилизированный полистирол. Светодиоды: Samsung.



[подробнее](#)

## Общие технические характеристики

Кривая силы света (КСС)	косинусная Д
Угол расходимости светового потока	110°
Напряжение питания переменного тока, В	176-264
Номинальная частота напряжения питания, Гц	50-60
Напряжение питания постоянного тока, В	180-370
Марка светодиодов	Samsung
Цветовая температура, К	4000К, 5000К, 6000К
Индекс цветопередачи, Ra	> 80
Коэффициент мощности, Pf	> 0,95
Коэффициент пульсации светового потока, %	< 1
Температура эксплуатации, °С	от -40 до +40
Вид климатического исполнения	УХЛ4
Класс защиты от поражения электрическим током	I
Класс энергоэффективности	A++
Степень защиты светильника от пыли и влаги	IP40
Исполнение блока питания	Одностадийный двухкаскадный с гальванической развязкой и активным корректором мощности, аварийный блок (литий – ионный аккумулятор, встроенный в корпус драйвера (2,4 Ah))
Гарантийный срок	5 лет





## Таблица моделей Diora Office Flat SE

Модель	Световой поток, лм	Мощность, Вт	Масса нетто, кг
Diora Office Flat SE 30/3400 opal	3400	30	3,3
Diora Office Flat SE 40/4100 opal	4100	40	3,3
Diora Office Flat SE 33/3400 opal A	3400	33	3,3

A — светильники с аварийным блоком.

Diora Office Flat SE

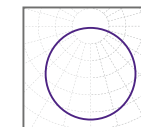

косинусная  
110°

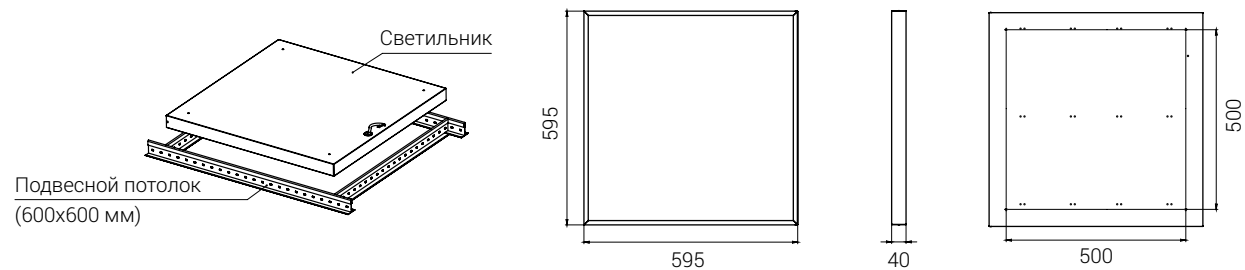

# Diora Office Clip SE / Clip Flat SE

## Назначение

Специализированные светильники для освещения чистых помещений при монтаже в потолок типа Clip-In: операционных блоков, реанимационных залов, медицинских лабораторий, цехов фармацевтических производств, цехов и складов пищевых производств, производственных помещений электронной промышленности.

## О светильнике

Оптимальные светильники для общего освещения при монтаже в потолки типа Clip-In. Высокая степень защиты IP65 для возможности мытья и дезинфекции. Не имеют выступающих элементов, создающих условия для скопления пыли. Модификации с равномерной засветкой рассеивателя Diora Office Clip Flat SE снижают слепящий эффект. Аварийные светильники соответствуют всем нормам по безопасности. Служат прямой заменой ламповых светильников типов ЛПО 4×18 и ЛВО 4×18.

- ✓ Высокая степень защиты IP65
- ✓ Диапазон цветовых температур от 3000 до 6000 К (от 4000 до 6000 К в модификации Flat)
- ✓ Светодиоды Samsung
- ✓ Модификации с блоками аварийного питания
- ✓ Монтаж накладным либо встраиваемым в потолки типа Clip-In способом
- ✓ Источник питания соответствует требованиям ГОСТ по ЭМС, коэффициенту мощности и коэффициенту пульсации

## Установка

Установка встраиваемым в потолки типа Clip-In способом.

## Электрическое подключение

Провод 3х0,75 (4х0,75 для аварийных светильников) с помощью клеммника (не входит в комплект поставки).

## Конструкция

Цельнометаллический сварной корпус из листовой стали толщиной 0,4 мм, покрытый порошковой краской, и силиконовый уплотнитель по периметру обеспечивают высокую степень защиты от пыли и влаги. Рассеиватель устанавливается с помощью прижимной рамки на боковых винтах.

## Оптическая часть

Матовый или призматический светостабилизированный полистирол. Светодиоды: Samsung.

## Драйвер

Одностадийный двухкаскадный с гальванической развязкой и активным корректором мощности.

Напряжение питания переменного тока: 176-264 В.

Частота: 50-60 Гц.

Напряжение питания постоянного тока: 180-370 В.

Опционально возможна поставка с аварийным блоком питания, позволяющим при отключении напряжения в сети работать 2 часа автономно. Питание осуществляется за счет литий – ионного аккумулятора, встроенного в корпус драйвера (2,4 Ah). В аварийном режиме световой поток светильника снизится до 10% от номинального.

## Комплект поставки

Светильник с рассеивателем и источником питания в сборе (1 шт).



[подробнее](#)

## Общие технические характеристики

Кривая силы света (КСС)	косинусная Д
Угол расходимости светового потока	50°, 90°, 110°
Напряжение питания переменного тока, В	176-264
Номинальная частота напряжения питания, Гц	50-60
Напряжение питания постоянного тока, В	180-370
Марка светодиодов	Samsung
Цветовая температура, К	3000, 4000, 5000, 6000
Индекс цветопередачи, Ra	> 80
Коэффициент мощности, Pf	> 0,95
Коэффициент пульсации светового потока, %	< 1
Температура эксплуатации, °С	от -40 до +40
Вид климатического исполнения	УХЛ4
Класс защиты от поражения электрическим током	I
Класс энергоэффективности	A++
Степень защиты светильника от пыли и влаги	IP40
Исполнение блока питания	Одностадийный двухкаскадный с гальванической развязкой и активным корректором мощности, аварийный блок (литий – ионный аккумулятор, встроенный в корпус драйвера (2,4 Ah))
Гарантийный срок	5 лет





Таблица моделей Diora Office Clip SE / Clip Flat SE

Модель	Световой поток, лм	Мощность, Вт	Масса нетто, кг
Diора Office Clip SE 20/2700 microprism	2700	20	4
Diора Office Clip SE 30/3700 microprism	3700	30	4
Diора Office Clip SE 40/5100 microprism	5100	40	4
Diора Office Clip SE 50/6400 microprism	6400	50	4
Diора Office Clip SE 60/7400 microprism	7400	60	4
Diора Office Clip SE 20/2400 opal	2400	20	4
Diора Office Clip SE 30/3400 opal	3400	30	4
Diора Office Clip SE 40/4500 opal	4500	40	4
Diора Office Clip SE 50/5600 opal	5600	50	4
Diора Office Clip SE 60/6700 opal	6700	60	4
Diора Office Clip SE 20/2800 prism	2800	20	4
Diора Office Clip SE 30/4000 prism	4000	30	4
Diора Office Clip SE 40/5200 prism	5200	40	4
Diора Office Clip SE 50/6600 prism	6600	50	4
Diора Office Clip SE 60/7700 prism	7700	60	4
Diора Office Clip SE 23/2500 opal A	2500	23	4
Diора Office Clip SE 23/2800 microprism A	2800	23	4
Diора Office Clip SE 23/3000 prism A	3000	23	4
Diора Office Clip SE 33/3500 opal A	3500	33	4
Diора Office Clip SE 33/3900 microprism A	3900	33	4
Diора Office Clip SE 33/4000 prism A	4000	33	4
Diора Office Clip SE 42/4400 opal A	4400	42	4
Diора Office Clip SE 42/4900 microprism A	4900	42	4
Diора Office Clip SE 42/5200 prism A	5200	42	4
Diора Office Clip SE 50/5300 opal A	5300	50	4
Diора Office Clip SE 50/5900 microprism A	5900	50	4
Diора Office Clip SE 50/6100 prism A	6100	50	4
Diора Office Clip SE 60/5500 opal A	5500	60	4
Diора Office Clip SE 60/6300 microprism A	6300	60	4
Diора Office Clip SE 60/6700 prism A	6700	60	4
Diора Office Clip Flat SE 30/3400 opal	3400	30	4
Diора Office Clip Flat SE 40/4100 opal 4K	4100	40	4
Diора Office Clip Flat SE 33/3400 opal 4K A	3400	33	4

Diора Office Clip prism

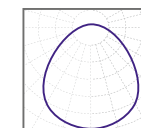

косинусная  
90°

Diора Office Clip micropris

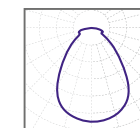

косинусная  
80°

Diора Office Clip opal

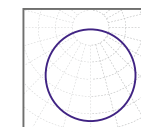

косинусная  
110°

A — светильники с аварийным блоком.

# Diora Griliato SE

## Назначение

Общее освещение офисных и торговых площадей, помещений муниципальных и образовательных учреждений, объектов здравоохранения.

## О светильнике

Оптимальный светильник для общего освещения. Универсальный корпус для монтажа в потолки типа Griliato.

- 3 типа рассеивателей: Prism, Opal, Microprism
- Возможность аварийного освещения
- Диапазон цветовых температур от 3000 до 6000 К
- Светодиоды Samsung
- Источник питания с гальванической развязкой
- Оптимальное решение для монтажа в потолки типа Griliato



[подробнее](#)

## Установка

Установка встраиваемым в потолки типа Griliato способом с помощью комплекта креплений. Крепления входят в комплект поставки.

## Электрическое подключение

Кабель 3x0,75 мм (4x0,75 для аварийных светильников) с помощью винтового клеммного зажима (входит в комплект поставки). Диаметр вводного кабеля 5-10 мм.

## Конструкция

Корпус из листовой стали толщиной 0,4 мм, покрытый порошковой краской. Рассеиватель закрепляется в корпусе с помощью поворотной планки.

## Управление освещением

Доступны модели светильника, управляемые по протоколу DALI.

## Комплект поставки

Светильник с рассеивателем и источником питания в сборе (1 шт).

## Драйвер

Одностадийный двухкаскадный с гальванической развязкой и активным корректором мощности.

Напряжение питания переменного тока:

176-264 В

Частота: 50-60 Гц.

Напряжение питания постоянного тока:

180-370 В.

Опционально возможна поставка с аварийным блоком питания, позволяющим при отключении напряжения в сети работать 2 часа автономно. Питание осуществляется за счет литий – ионного аккумулятора, встроенного в корпус драйвера (2,4 Ah). В аварийном режиме световой поток светильника снизится до 10 % от номинального.

## Оптическая часть

Матовый или призматический светостабилизированный полистирол.

Светодиоды: Samsung.

## Общие технические характеристики

Кривая силы света (КСС)	косинусная
Угол расходимости светового потока	80°, 90°, 110°
Напряжение питания переменного тока, В	176-264
Номинальная частота напряжения питания, Гц	50-60
Напряжение питания постоянного тока, В	180-370
Марка светодиодов	Samsung
Цветовая температура, К	3000K, 4000K, 5000K, 6000K
Индекс цветопередачи, Ra	> 80
Коэффициент мощности, Pf	> 0,95
Коэффициент пульсации светового потока, %	< 1
Температура эксплуатации, °C	от -40 до +40 (для моделей с аварийным блоком от +10 до +40)
Вид климатического исполнения	УХЛ4
Класс защиты от поражения электрическим током	I
Класс энергоэффективности	A++
Степень защиты светильника от пыли и влаги	IP40
Исполнение блока питания	Одностадийный двухкаскадный с гальванической развязкой и активным корректором мощности, аварийный блок (литий – ионный аккумулятор, встроенный в корпус драйвера (2,4 Ah)).
Гарантийный срок	5 лет

## Таблица моделей Diora Griliato SE

Модель	Световой поток, лм	Мощность, Вт	Масса нетто, кг
Diora Griliato SE 20/2400 opal	2400	20	2,22
Diora Griliato SE 20/2700 microprism	2700	20	2,22
Diora Griliato SE 20/2800 prism	2800	20	2,22
Diora Griliato SE 30/3400 opal	3400	30	2,22
Diora Griliato SE 30/3700 microprism	3700	30	2,22
Diora Griliato SE 30/4000 prism	4000	30	2,22
Diora Griliato SE 40/4500 opal	4500	40	2,53
Diora Griliato SE 40/5100 microprism	5100	40	2,53
Diora Griliato SE 40/5200 prism	5200	40	2,53
Diora Griliato SE 50/5600 opal	5600	50	2,53
Diora Griliato SE 50/6400 microprism	6400	50	2,53
Diora Griliato SE 50/6600 prism	6600	50	2,45
Diora Griliato SE 60/6700 opal	6700	60	2,45
Diora Griliato SE 60/7400 microprism	7400	60	2,45
Diora Griliato SE 60/7700 prism	7700	60	2,45
Diora Griliato SE 23/2500 opal A	2500	23	2,17
Diora Griliato SE 23/2800 microprism A	2800	23	2,17
Diora Griliato SE 23/3000 prism A	3000	23	2,17
Diora Griliato SE 33/3500 opal A	3500	33	2,17
Diora Griliato SE 33/3900 microprism A	3900	33	2,17
Diora Griliato SE 33/4000 prism A	4000	33	2,17
Diora Griliato SE 42/4400 opal A	4400	42	2,33
Diora Griliato SE 42/4900 microprism A	4900	42	2,33
Diora Griliato SE 42/5200 prism A	5200	42	2,33
Diora Griliato SE 50/5300 opal A	5300	50	2,33
Diora Griliato SE 50/5900 microprism A	5900	50	2,33
Diora Griliato SE 50/6100 prism A	6100	50	2,33
Diora Griliato SE 60/5500 opal A	5500	60	2,5
Diora Griliato SE 60/6300 microprism A	6300	60	2,5
Diora Griliato SE 60/6700 prism A	6700	60	2,5

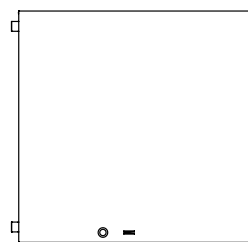
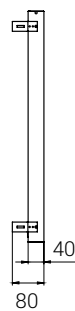
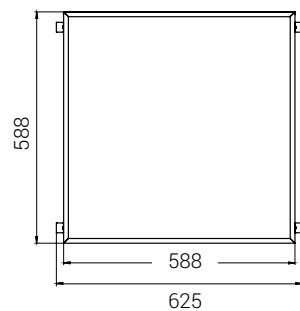
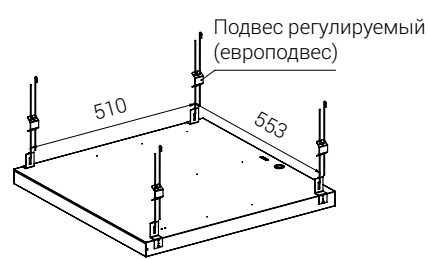

Diora Griliato Prism

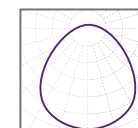

косинусная 90°

Diora Griliato Opal

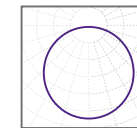

косинусная 110°

Diora Griliato Microprism

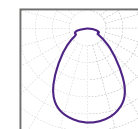

косинусная 80°

A – светильники с аварийным блоком.

# Diora Griliato Flat SE

## Назначение

Общее освещение офисных и торговых площадей, помещений муниципальных и образовательных учреждений, объектов здравоохранения. Отличное решение для освещения помещений, в которых необходим мягкий рассеянный свет и равномерная засветка рассеивателя.

## О светильнике

Оптимальный светильник для общего освещения с равномерной засветкой рассеивателя. Значение габаритной яркости и ее равномерность соответствуют требованиям, предъявляемым для освещения дошкольных, образовательных и медицинских учреждений. Универсальный корпус для монтажа в потолки типа Griliato. Светильники служат прямой заменой ламповых светильников типов ЛПО 4×18 и ЛВО 4×18.

- Модификации с блоками аварийного питания
- Диапазон цветовых температур от 4000 до 6000 К
- Светодиоды Samsung
- Оптимальное решение для монтажа в потолки типа Griliato
- Источник питания соответствует требованиям ГОСТ по ЭМС, коэффициенту мощности и коэффициенту пульсации

## Установка

Установка встраиваемым в потолки типа Griliato способом с помощью комплекта креплений. Крепления входят в комплект поставки.

## Электрическое подключение

Провод 3x0,75 (4x0,75 для аварийных светильников) с помощью винтового клеммного зажима (входит в комплект поставки). Диаметр вводного кабеля 5-10 мм.

## Конструкция

Корпус из листовой стали толщиной 0,4 мм, покрытой порошковой краской. Рассеиватель закрепляется в корпусе с помощью поворотной планки.

## Управление освещением

Доступны модели светильника, управляемые по протоколу DALI.

## Комплект поставки

Светильник с рассеивателем и источником питания в сборе (1 шт).

## Драйвер

Одностадийный двухкаскадный  
Одностадийный двухкаскадный с гальванической развязкой и активным корректором мощности.  
Напряжение питания переменного тока: 176-264 В.  
Частота: 50-60 Гц.  
Напряжение питания постоянного тока: 180-370 В.  
Опционально возможна поставка с аварийным блоком питания, позволяющим при отключении напряжения в сети работать 2 часа автономно. Питание осуществляется за счет литий – ионного аккумулятора, встроенного в корпус драйвера (2,4 Ah). В аварийном режиме световой поток светильника снизится до 10% от номинального.

## Оптическая часть

Матовый или призматический светостабилизированный полистирол.  
Светодиоды: Samsung.

## Комплект поставки

Светильник с рассеивателем и источником питания в сборе (1 шт).



[подробнее](#)

## Общие технические характеристики

Кривая силы света (КСС)	косинусная Д
Угол расходимости светового потока	110°
Напряжение питания переменного тока, В	176-264
Номинальная частота напряжения питания, Гц	50-60
Напряжение питания постоянного тока, В	180-370
Марка светодиодов	Samsung
Цветовая температура, К	4000K, 5000K, 6000K
Индекс цветопередачи, Ra	> 80
Коэффициент мощности, Pf	> 0,95
Коэффициент пульсации светового потока, %	< 1
Температура эксплуатации, °С	от -40 до +40
Вид климатического исполнения	УХЛ4
Класс защиты от поражения электрическим током	I
Степень защиты светильника от пыли и влаги	IP40
Исполнение блока питания	Одностадийный двухкаскадный с гальванической развязкой и активным корректором мощности, аварийный блок (литий – ионный аккумулятор, встроенный в корпус драйвера (2,4 Ah))
Гарантийный срок	5 лет







## Таблица моделей Diora Griliato Flat SE

Модель	Световой поток, лм	Мощность, Вт	Масса нетто, кг
Diora Griliato Flat SE 30/3400 opal	3400	30	2,5
Diora Griliato Flat SE 40/4100 opal	4100	40	2,5
Diora Griliato Flat SE 33/3400 opal A	3400	33	2,5

Diora Griliato  
Flat SE

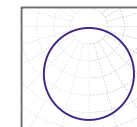

косинусная  
110°

# Diora NPO SE

## Назначение

Общее освещение офисных и торговых площадей, помещений муниципальных и образовательных учреждений, объектов здравоохранения.

## О светильнике

Оптимальный светильник для общего освещения. Универсальный корпус для монтажа на поверхность потолка. Светильники служат прямой заменой ламповых светильников типов ЛПО 2×36.

- 3 типа рассеивателей: Prism, Opal, Microprism
- Возможность аварийного освещения
- Диапазон цветовых температур от 3000 до 6000 К
- Светодиоды Samsung
- Источник питания с гальванической развязкой

## Установка

Установка накладным способом непосредственно на поверхность потолка или стены.

## Электрическое подключение

Кабель 3x0,75 мм (4x0,75 для аварийных светильников) с помощью винтового клеммного зажима (входит в комплект поставки). Диаметр вводного кабеля 5-10 мм.

## Конструкция

Корпус из листовой стали толщиной 0,4 мм, покрытый порошковой краской. Рассеиватель закрепляется в корпусе с помощью поворотной планки.

## Оптическая часть

Матовый или призматический светостабилизированный полистирол. Светодиоды: Samsung.

## Драйвер

Одностадийный двухкаскадный с гальванической развязкой и активным корректором мощности. Напряжение питания переменного тока: 176-264 В  
Частота: 50-60 Гц.  
Напряжение питания постоянного тока: 180-370 В.

## Комплект поставки

Светильник с рассеивателем и источником питания в сборе (1 шт).

## Общие технические характеристики

Кривая силы света (КСС)	косинусная
Угол расходимости светового потока	80°, 90°, 110°
Напряжение питания переменного тока, В	176-264
Номинальная частота напряжения питания, Гц	50-60
Напряжение питания постоянного тока, В	180-370
Марка светодиодов	Samsung
Цветовая температура, К	3000К, 4000К, 5000К, 6000К
Индекс цветопередачи, Ra	> 80
Коэффициент мощности, Pf	> 0,95
Коэффициент пульсации светового потока, %	< 1
Температура эксплуатации, °С	от -40 до +40 (для моделей с аварийным блоком от +10 до +40)
Вид климатического исполнения	УХЛ4
Класс защиты от поражения электрическим током	I
Класс энергоэффективности	A++
Степень защиты светильника от пыли и влаги	IP40
Исполнение блока питания	Одностадийный двухкаскадный с гальванической развязкой и активным корректором мощности
Гарантийный срок	5 лет

[подробнее](#)



**Ta(°C)** для моделей с аварийным блоком  
+10/+40





Таблица моделей Diora NPO SE

Модель	Световой поток, лм	Мощность, Вт	Масса нетто, кг
Diора NPO SE 20/2200 opal	2200	20	2,25
Diора NPO SE 20/2500 microprism	2500	20	2,25
Diора NPO SE 20/2800 prism	2800	20	2,25
Diора NPO SE 30/3200 opal	3200	30	2,4
Diора NPO SE 30/3600 microprism	3600	30	2,4
Diора NPO SE 30/4000 prism	4000	30	2,4
Diора NPO SE 40/4300 opal	4300	40	2,48
Diора NPO SE 40/4900 microprism	4900	40	2,48
Diора NPO SE 40/5500 prism	5500	40	2,48
Diора NPO SE 50/5100 opal	5100	50	2,45
Diора NPO SE 50/5800 microprism	5800	50	2,45
Diора NPO SE 50/6400 prism 5K	6400	50	2,45
Diора NPO SE 60/5900 opal	5900	60	2,45
Diора NPO SE 60/6700 microprism 5K	6700	60	2,45
Diора NPO SE 60/7400 prism 5K	7400	60	2,45
Diора NPO SE 23/2300 opal A	2300	23	2,35
Diора NPO SE 23/2500 microprism A	2500	23	2,35
Diора NPO SE 23/2700 prism A	2700	23	2,35
Diора NPO SE 33/3000 opal A	3000	33	2,35
Diора NPO SE 33/3500 microprism A	3500	33	2,35
Diора NPO SE 33/3900 prism A	3900	33	2,35
Diора NPO SE 42/4000 opal A	4000	42	2,45
Diора NPO SE 42/4500 microprism A	4500	42	2,45
Diора NPO SE 42/4800 prism A	4800	42	2,45
Diора NPO SE 50/4500 opal A	4500	50	2,45
Diора NPO SE 50/5100 microprism A	5100	50	2,45
Diора NPO SE 50/5700 prism A	5700	50	2,45
Diора NPO SE 60/5200 opal A	5200	60	2,9
Diора NPO SE 60/5900 microprism A	5900	60	2,9
Diора NPO SE 60/6300 prism A	6300	60	2,9

Diора NPO SE Prism

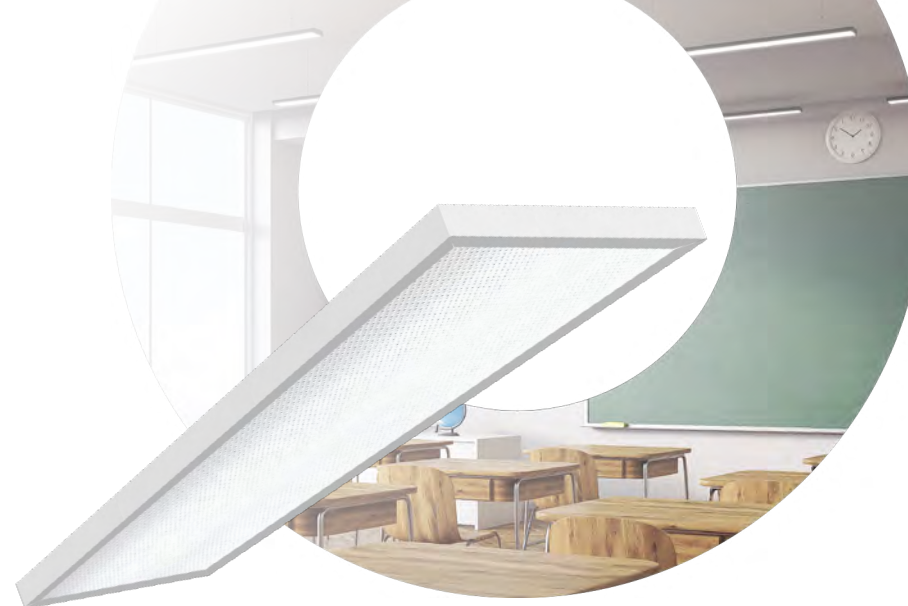
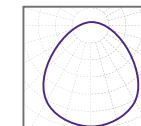

косинусная  
90°

Diора NPO SE Opal

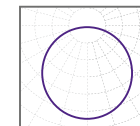

косинусная  
110°

Diора NPO SE Microprism

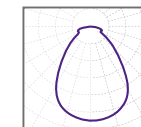

косинусная  
80°

A – светильники с аварийным блоком.

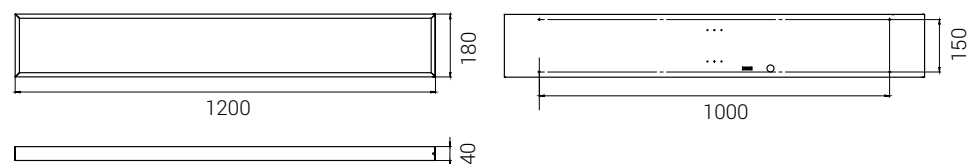

# Diora NPO SE Mini

## Назначение

Общее освещение офисных и торговых площадей, помещений муниципальных и образовательных учреждений, объектов здравоохранения.

## О светильнике

Оптимальный светильник для общего освещения. Универсальный корпус для накладного либо встраиваемого в потолки типа Armstrong способа. Светильники служат прямой заменой ламповых светильников типов ЛПО 2×18.

- Габаритные размеры 595 x 180 x 40 мм
- 3 типа рассеивателей: Prism, Opal, Microprism
- Возможность аварийного освещения
- Диапазон цветовых температур от 3000 до 6000 К
- Светодиоды Samsung
- Источник питания с гальванической развязкой

## Установка

Установка накладным или встраиваемым в потолки типа Armstrong способом.

## Электрическое подключение

Кабель 3x0,75 мм (4x0,75 для аварийных светильников) с помощью винтового клеммного зажима (входит в комплект поставки). Диаметр вводного кабеля 5-10 мм.

## Конструкция

Корпус из листовой стали толщиной 0,4 мм, покрытой порошковой краской. Рассеиватель закрепляется в корпусе с помощью поворотной планки.

## Оптическая часть

Матовый или призматический светостабилизированный полистирол. Светодиоды: Samsung.

## Драйвер

Одностадийный двухкаскадный с гальванической развязкой и активным корректором мощности. Напряжение питания переменного тока: 176-264 В. Частота: 50-60 Гц. Напряжение питания постоянного тока: 180-370 В.

## Комплект поставки

Светильник с рассеивателем и источником питания в сборе (1 шт).



[подробнее](#)

## Общие технические характеристики

Кривая силы света (КСС)	косинусная
Угол расходимости светового потока	80°, 90°, 110°
Напряжение питания переменного тока, В	176-264
Номинальная частота напряжения питания, Гц	50-60
Напряжение питания постоянного тока, В	180-370
Марка светодиодов	Samsung
Цветовая температура, К	3000К, 4000К, 5000К, 6000К
Индекс цветопередачи, Ra	> 80
Коэффициент мощности, Pf	> 0,95 (> 0.7 для моделей с аварийным блоком)
Коэффициент пульсации светового потока, %	< 1
Температура эксплуатации, °С	от -40 до +40 (для моделей с аварийным блоком от +10 до +40)
Вид климатического исполнения	УХЛ4
Класс защиты от поражения электрическим током	I
Класс энергоэффективности	A++
Степень защиты светильника от пыли и влаги	IP40
Исполнение блока питания	Одностадийный двухкаскадный с гальванической развязкой и активным корректором мощности
Гарантийный срок	5 лет

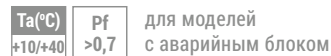



## Таблица моделей Diora NPO SE Mini

Модель	Световой поток, лм	Мощность, Вт	Масса нетто (с креплением, кг)
Diора NPO SE Mini 20/2300 opal	2300	20	1,03
Diора NPO SE Mini 20/2300 opal A	2300	20	1,12
Diора NPO SE Mini 20/2700 microprism	2700	20	1,03
Diора NPO SE Mini 20/2700 microprism A	2700	20	1,12
Diора NPO SE Mini 20/2900 prism	2900	20	1,03
Diора NPO SE Mini 20/2900 prism A	2900	20	1,12
Diора NPO SE Mini 30/3100 opal	3100	30	1,03
Diора NPO SE Mini 30/3100 opal A	3100	30	1,12
Diора NPO SE Mini 30/3700 microprism	3700	30	1,03
Diора NPO SE Mini 30/3700 microprism A	3700	30	1,12
Diора NPO SE Mini 30/4000 prism	4000	30	1,03
Diора NPO SE Mini 30/4000 prism A	4000	30	1,12

Diора NPO SE Mini Prism

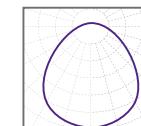

косинусная 90°

Diора NPO SE Mini Opal

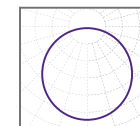

косинусная 110°

Diора NPO SE Mini Microprism

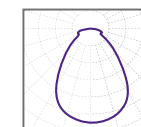

косинусная 80°

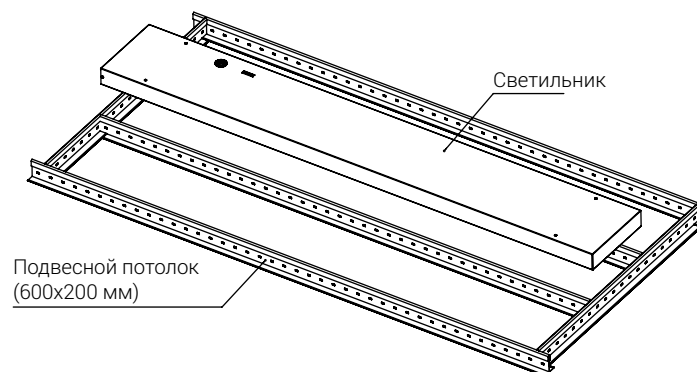
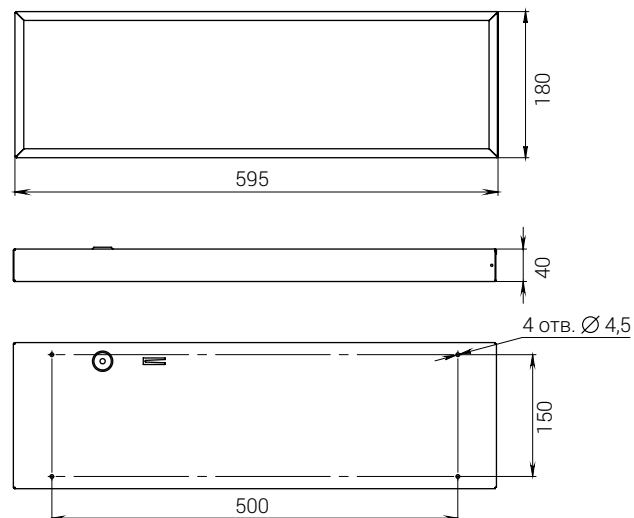

# Diora NPO IP65 SE

## Назначение

Общее освещение офисных и торговых площадей, помещений муниципальных и образовательных учреждений, объектов здравоохранения.

## О светильнике

Светильник для освещения помещений с высоким классом чистоты. Может быть применен для освещения помещений с повышенным содержанием пыли и влаги. Светильники служат прямой заменой ламповых светильников типов ЛПО 2x36.

- Высокая степень защиты IP65
- 3 типа рассеивателей: Prism, Opal, Microprism
- Возможность аварийного освещения
- Источник питания с гальванической развязкой
- Освещение чистых помещений и помещений с повышенной влажностью

## Установка

Установка накладным способом непосредственно на поверхность потолка или стены.

## Электрическое подключение

Кабель 3x0,75 мм (4x0,75 для аварийных светильников) с помощью клеммника (не входит в комплект поставки).

## Конструкция

Цельнометаллический сварной корпус из листовой стали толщиной 0,4 мм, покрытый порошковой краской, и силиконовый уплотнитель по периметру обеспечивают высокую степень защиты от пыли и влаги. Рассеиватель устанавливается с помощью прижимной рамки на боковых винтах.

## Оптическая часть

Матовый или призматический светостабилизированный полистирол. Светодиоды: Samsung.

## Драйвер

Одностадийный двухкаскадный с гальванической развязкой и активным корректором мощности.

Напряжение питания переменного тока: 176-264 В.

Частота: 50-60 Гц.

Напряжение питания постоянного тока: 180-370 В.

Опционально возможна поставка с аварийным блоком питания, позволяющим при отключении напряжения в сети работать 2 часа автономно. Питание осуществляется за счет литий – ионного аккумулятора, встроенного в корпус драйвера (2,4 Ah). В аварийном режиме световой поток светильника снизится до 10% от номинального.

## Комплект поставки

Светильник с рассеивателем и источником питания в сборе (1 шт).

## Общие технические характеристики

Кривая силы света (КСС)	косинусная
Угол расходимости светового потока	80°, 90°, 110°
Напряжение питания переменного тока, В	176-264
Номинальная частота напряжения питания, Гц	50-60
Напряжение питания постоянного тока, В	180-370
Марка светодиодов	Samsung
Цветовая температура, К	3000К, 4000К, 5000К, 6000К
Индекс цветопередачи, Ra	> 80
Коэффициент мощности, Pf	> 0,95
Коэффициент пульсации светового потока, %	< 1
Температура эксплуатации, °С	от -40 до +40 (для моделей с аварийным блоком от +10 до +40)
Вид климатического исполнения	УХЛ4
Класс защиты от поражения электрическим током	I
Класс энергоэффективности	A++
Степень защиты светильника от пыли и влаги	IP65
Исполнение блока питания	Одностадийный двухкаскадный с гальванической развязкой и активным корректором мощности, аварийный блок (литий – ионный аккумулятор, встроенный в корпус драйвера (2,4 Ah)).
Гарантийный срок	5 лет

[подробнее](#)



**Ta(°C)** для моделей с аварийным блоком  
+10/+40



Таблица моделей Diora NPO IP65 SE

Модель	Световой поток, лм	Мощность, Вт	Масса нетто, кг
Diора NPO IP65 SE 20/2500 microprism	2500	20	3,2
Diора NPO IP65 SE 30/3600 microprism	3600	30	3,2
Diора NPO IP65 SE 40/4900 microprism	4900	40	3,3
Diора NPO IP65 SE 50/5800 microprism	5800	50	3,3
Diора NPO IP65 SE 60/6700 microprism	6700	60	3,3
Diора NPO IP65 SE 20/2200 opal	2200	20	3,2
Diора NPO IP65 SE 30/3200 opal	3200	30	3,2
Diора NPO IP65 SE 40/4300 opal	4300	40	3,3
Diора NPO IP65 SE 50/5100 opal	5100	50	3,3
Diора NPO IP65 SE 60/5900 opal	5900	60	3,3
Diора NPO IP65 SE 20/2800 prism	2800	20	3,2
Diора NPO IP65 SE 30/4000 prism	4000	30	3,2
Diора NPO IP65 SE 40/5500 prism	5500	40	3,3
Diора NPO IP65 SE 50/6400 prism	6400	50	3,3
Diора NPO IP65 SE 60/7400 prism	7400	60	3,3
Diора NPO IP65 SE 23/2300 opal A	2300	23	3,2
Diора NPO IP65 SE 23/2500 microprism A	2500	23	3,2
Diора NPO IP65 SE 23/2700 prism A	2700	23	3,2
Diора NPO IP65 SE 33/3000 opal A	3000	33	3,2
Diора NPO IP65 SE 33/3500 microprism A	3500	33	3,2
Diора NPO IP65 SE 33/3900 prism A	3900	33	3,2
Diора NPO IP65 SE 42/4000 opal A	4000	42	3,3
Diора NPO IP65 SE 42/4500 microprism A	4500	42	3,3
Diора NPO IP65 SE 42/4800 prism A	4800	42	3,3
Diора NPO IP65 SE 50/4500 opal A	4500	50	3,3
Diора NPO IP65 SE 50/5100 microprism A	5100	50	3,3
Diора NPO IP65 SE 50/5700 prism A	5700	50	3,3

Diора NPO IP65 SE Prism

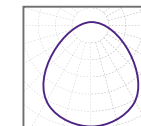

косинусная 90°

Diора NPO IP65 SE Opal

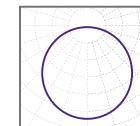

косинусная 110°

Diора NPO IP65 SE Microprism

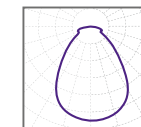

косинусная 80°

A – светильники с аварийным блоком.

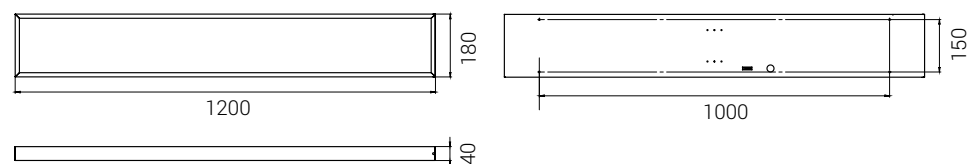

# Diora NPO IP65 SE Mini

## Назначение

Общее освещение офисных и торговых площадей, помещений муниципальных и образовательных учреждений, объектов здравоохранения.

## О светильнике

Светильник для освещения помещений с высоким классом чистоты. Может быть применен для освещения помещений с повышенным содержанием пыли и влаги. Светильники служат прямой заменой ламповых светильников типов ЛПО 2x18.

- Габаритные размеры 605 x 186 x 50 мм
- 3 типа рассеивателей: Prism, Opal, Microprism
- Возможность аварийного освещения
- Диапазон цветовых температур от 3000 до 6000 К
- Светодиоды Samsung
- Источник питания с гальванической развязкой
- Освещение чистых помещений и помещений с повышенной влажностью

## Установка

Установка встраиваемым в потолки типа Armstrong способом либо накладным способом с помощью комплекта креплений. Крепления не входят в комплект поставки.

## Электрическое подключение

Провод 3x0,75 мм (4x0,75 для аварийных светильников) с помощью клеммника (не входит в комплект поставки).

## Конструкция

Цельнометаллический сварной корпус из листовой стали толщиной 0,4 мм, покрытый порошковой краской, и силиконовый уплотнитель по периметру обеспечивают высокую степень защиты от пыли и влаги. Рассеиватель устанавливается с помощью прижимной рамки на боковых винтах.

## Оптическая часть

Матовый или призматический светостабилизированный полистирол. Светодиоды: Samsung.

## Драйвер

Одностадийный двухкаскадный с гальванической развязкой и активным корректором мощности. Опционально возможна поставка с аварийным блоком питания, позволяющим при отключении напряжения в сети работать 1 час автономно. Питание осуществляется за счет литий – ионного аккумулятора. В аварийном режиме световой поток светильника снизится до 10% от номинального.

Напряжение питания переменного тока: 176-264 В.

Частота: 50-60 Гц.

Напряжение питания постоянного тока: 180-370 В.

## Комплект поставки

Светильник с рассеивателем и источником питания в сборе (1 шт).

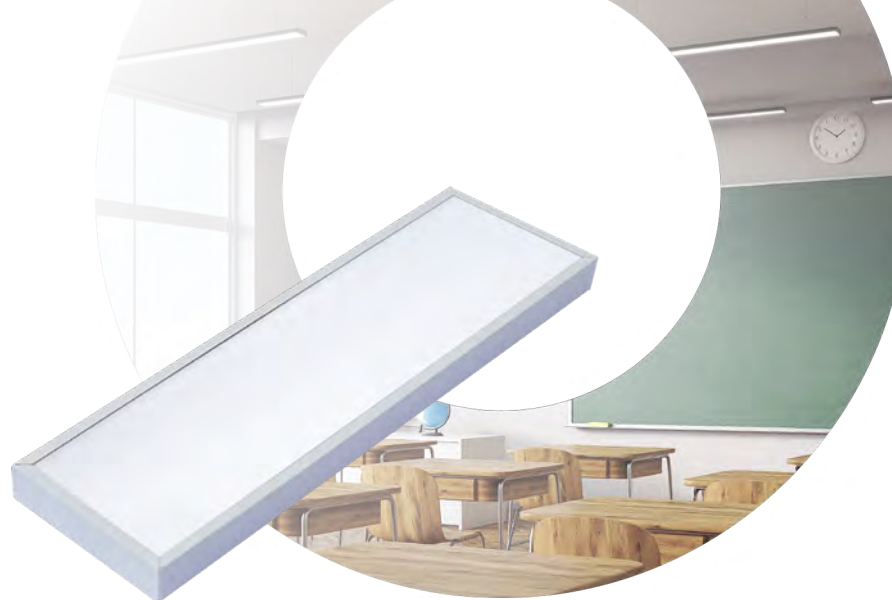

[подробнее](#)

## Общие технические характеристики

Кривая силы света (КСС)	косинусная
Угол расходимости светового потока	80°, 90°, 110°
Напряжение питания переменного тока, В	176-264
Номинальная частота напряжения питания, Гц	50-60
Напряжение питания постоянного тока, В	180-370
Марка светодиодов	Samsung
Цветовая температура, К	3000К, 4000К, 5000К, 6000К
Индекс цветопередачи, Ra	> 80
Коэффициент мощности, Pf	> 0,95 (> 0,7 для моделей с аварийным блоком)
Коэффициент пульсации светового потока, %	< 1
Температура эксплуатации, °С	от -40 до +40 (для моделей с аварийным блоком от +10 до +40)
Вид климатического исполнения	УХЛ4
Класс защиты от поражения электрическим током	I
Класс энергоэффективности	A++
Степень защиты светильника от пыли и влаги	IP65
Исполнение блока питания	Одностадийный двухкаскадный с гальванической развязкой и активным корректором мощности, аварийный блок (литий – ионный аккумулятор).
Гарантийный срок	5 лет

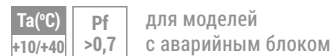





## Таблица моделей Diora NPO IP65 SE Mini

Модель	Световой поток, лм	Мощность, Вт	Масса нетто, кг
Diora NPO IP65 SE Mini 20/2700 microprism	2700	20	1,45
Diora NPO IP65 SE Mini 30/3700 microprism	3700	30	1,45
Diora NPO IP65 SE Mini 20/2300 opal	2300	20	1,45
Diora NPO IP65 SE Mini 30/3100 opal	3100	30	1,45
Diora NPO IP65 SE Mini 20/2900 prism	2900	20	1,45
Diora NPO IP65 SE Mini 30/4000 prism	4000	30	1,45
Diora NPO IP65 SE Mini 20/2300 opal A	2300	20	1,45
Diora NPO IP65 SE Mini 20/2700 microprism A	2700	20	1,45
Diora NPO IP65 SE Mini 20/2900 prism A	2900	20	1,45
Diora NPO IP65 SE Mini 30/3100 opal A	3100	30	1,45
Diora NPO IP65 SE Mini 30/3700 microprism A	3700	30	1,45
Diora NPO IP65 SE Mini 30/4000 prism A	4000	30	1,45

A – светильники с аварийным блоком.

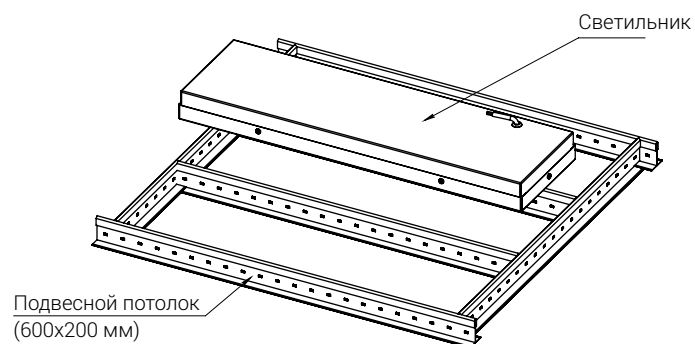
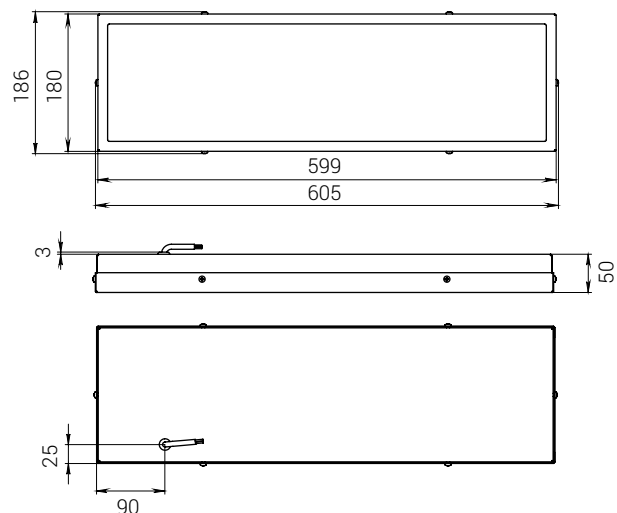

Diora NPO IP65 SE Mini Prism

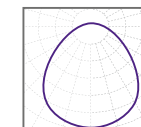

косинусная 90°

Diora NPO IP65 SE Mini Opal

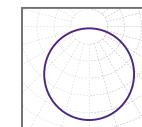

косинусная 110°

Diora NPO IP65 SE Mini Microprism

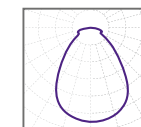

косинусная 80°

# Diora NPO SE Glass

## Назначение

Освещение пожароопасных зон класса П-I,II,IIa,III: целлюлозно-бумажные производства, библиотеки, архивы, швейные и пищевые производства, столярные мастерские, медицинские учреждения.

## О светильнике

Светильник для освещения пожароопасных зон класса П-I,II,IIa,III. Может быть применен для освещения помещений с повышенным содержанием пыли и влаги. Светильники служат прямой заменой ламповых светильников типов ЛПО 2x36.

- Рассеиватель из опалового закаленного стекла
- Возможность применения в пожароопасных зонах класса П-I,II,IIa,III
- Возможность применения для освещения чистых помещений
- Степень защиты IP65
- Возможность аварийного освещения

## Установка

Установка накладным способом непосредственно на поверхность потолка или стены.

## Электрическое подключение

Кабель 3x0,75 мм (4x0,75 для аварийных светильников) с помощью клеммника (не входит в комплект поставки).

## Конструкция

Цельнометаллический сварной корпус из листовой стали толщиной 0,4 мм, покрытый порошковой краской, и силиконовый уплотнитель по периметру обеспечивают высокую степень защиты от пыли и влаги. Рассеиватель устанавливается с помощью прижимной рамки на боковых винтах.

## Оптическая часть

Закаленное опаловое силикатное стекло угол расходимости светового потока 100°. Светодиоды: Samsung.

## Драйвер

Одностадийный двухкаскадный с гальванической развязкой и активным корректором мощности.

Напряжение питания переменного тока: 176-264 В.

Частота: 50-60 Гц.

Напряжение питания постоянного тока: 180-370 В.

Опционально возможна поставка с аварийным блоком питания, позволяющим при отключении напряжения в сети работать 2 часа автономно. Питание осуществляется за счет литий – ионного аккумулятора, встроенного в корпус драйвера (2,4 Ah). В аварийном режиме световой поток светильника снизится до 10% от номинального.

## Комплект поставки

Светильник с рассеивателем и источником питания в сборе (1 шт).

## Общие технические характеристики

Кривая силы света (КСС)	косинусная
Угол расходимости светового потока	100°
Напряжение питания переменного тока, В	176-264
Номинальная частота напряжения питания, Гц	50-60
Напряжение питания постоянного тока, В	180-370
Марка светодиодов	Samsung
Цветовая температура, К	3000К, 4000К, 5000К, 6000К
Индекс цветопередачи, Ra	> 80
Коэффициент мощности, Pf	> 0,95
Коэффициент пульсации светового потока, %	< 1
Температура эксплуатации, °С	от -40 до +40 (для моделей с аварийным блоком от +10 до +40)
Вид климатического исполнения	УХЛ4
Класс защиты от поражения электрическим током	I
Класс энергоэффективности	A++
Степень защиты светильника от пыли и влаги	IP65
Исполнение блока питания	Одностадийный двухкаскадный с гальванической развязкой и активным корректором мощности, аварийный блок (литий – ионный аккумулятор, встроенный в корпус драйвера (2,4 Ah)).
Гарантийный срок	5 лет

[подробнее](#)



Ta(°C) для моделей +10/+40 с аварийным блоком



### Таблица моделей Diora NPO SE Glass

Модель	Световой поток, лм	Мощность, Вт	Масса нетто, кг
Diора NPO SE Glass 20/2700 opal	20	2700	4,1
Diора NPO SE Glass 30/3800 opal	30	3800	4,1
Diора NPO SE Glass 40/5000 opal	40	5000	4,2
Diора NPO SE Glass 50/6200 opal	50	6200	4,2
Diора NPO SE Glass 60/7200 opal	60	7200	4,2
Diора NPO SE Glass 23/2700 opal A	23	2700	4,1
Diора NPO SE Glass 33/3800 opal A	33	3800	4,1
Diора NPO SE Glass 42/5000 opal A	42	5000	4,2
Diора NPO SE Glass 50/6200 opal A	50	6200	4,2

A — светильники с аварийным блоком.

Diора NPO SE Glass Opal

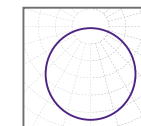

косинусная  
110°

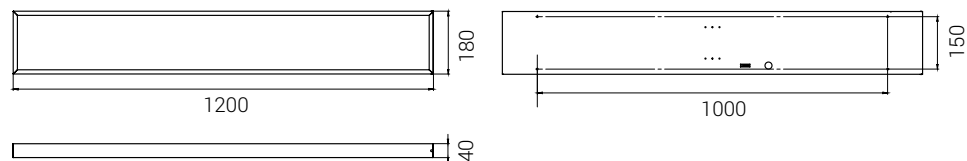

# Diora NPO SE Glass Mini

## Назначение

Освещение пожароопасных зон класса П-I,II,IIa,III: целлюлозно-бумажные производства, библиотеки, архивы, швейные и пищевые производства, столовые мастерские, медицинские учреждения.

## О светильнике

Светильник для освещения пожароопасных зон класса П-I,II,IIa,III. Может быть применен для освещения помещений с повышенным содержанием пыли и влаги. Светильники служат прямой заменой ламповых светильников типов ЛПО 2×18.

- Габаритные размеры 605 x 186 x 50 мм
- Рассеиватель из опалового закаленного стекла
- Возможность применения в пожароопасных зонах класса П-I,II,IIa,III
- Возможность применения для освещения чистых помещений
- Степень защиты IP65
- Возможность аварийного освещения

## Установка

Установка встраиваемым в потолки типа Armstrong способом либо накладным способом с помощью комплекта креплений. Крепления не входят в комплект поставки.

## Электрическое подключение

Провод 3x0,75 мм (4x0,75 для аварийных светильников) с помощью винтового клеммного зажима (входит в комплект поставки). Диаметр вводного кабеля 5-10 мм.

## Конструкция

Цельнометаллический сварной корпус из листовой стали толщиной 0,4 мм, покрытый порошковой краской, и силиконовый уплотнитель по периметру обеспечивают высокую степень защиты от пыли и влаги. Рассеиватель устанавливается с помощью прижимной рамки на боковых винтах.

## Оптическая часть

Закаленное опаловое силикатное стекло угол расходимости светового потока 100°. Светодиоды: Samsung.

## Драйвер

Одностадийный двухкаскадный с гальванической развязкой и активным корректором мощности. Опционально возможна поставка с аварийным блоком питания, позволяющим при отключении напряжения в сети работать 1 час автономно. Питание осуществляется за счет литий – ионного аккумулятора. В аварийном режиме световой поток светильника снизится до 10% от номинального.

Напряжение питания переменного тока: 176-264 В  
Частота: 50-60 Гц.  
Напряжение питания постоянного тока: 180-370 В.

## Комплект поставки

Светильник с рассеивателем и источником питания в сборе (1 шт).

## Общие технические характеристики

Кривая силы света (КСС)	косинусная
Угол расходимости светового потока	100°
Напряжение питания переменного тока, В	176-264
Номинальная частота напряжения питания, Гц	50-60
Напряжение питания постоянного тока, В	180-370
Марка светодиодов	Samsung
Цветовая температура, К	3000К, 4000К, 5000К, 6000К
Индекс цветопередачи, Ra	> 80
Коэффициент мощности, Pf	> 0,95 (> 0.7 для моделей с аварийным блоком)
Коэффициент пульсации светового потока, %	< 1
Температура эксплуатации, °С	от -40 до +40 (для моделей с аварийным блоком от +10 до +40)
Вид климатического исполнения	УХЛ4
Класс защиты от поражения электрическим током	I
Класс энергоэффективности	A++
Степень защиты светильника от пыли и влаги	IP65
Исполнение блока питания	Одностадийный двухкаскадный с гальванической развязкой и активным корректором мощности, аварийный блок (литий – ионный аккумулятор).
Гарантийный срок	5 лет

[подробнее](#)

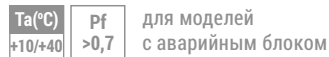



### Таблица моделей Diora NPO SE Glass Mini

Модель	Световой поток, лм	Мощность, Вт	Масса нетто (с креплением, кг)
Diора NPO SE Glass Mini 20/2600 opal	2600	20	2,25
Diора NPO SE Glass Mini 30/3500 opal	3500	30	2,25
Diора NPO SE Glass Mini 20/2600 opal A	2600	20	2,25
Diора NPO SE Glass Mini 30/3500 opal A	3500	30	2,25

A — светильники с аварийным блоком.

Diора NPO SE  
Glass mini Opal

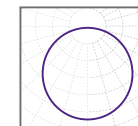

косинусная  
100°

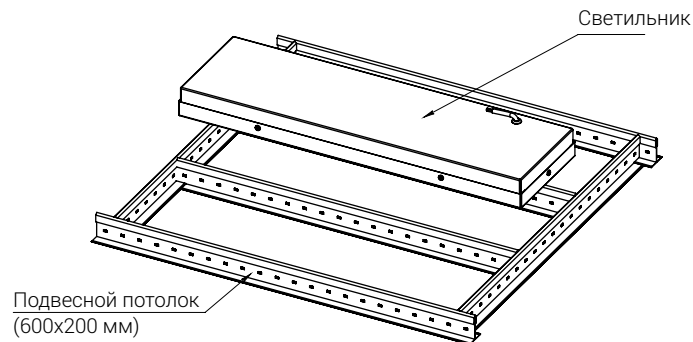
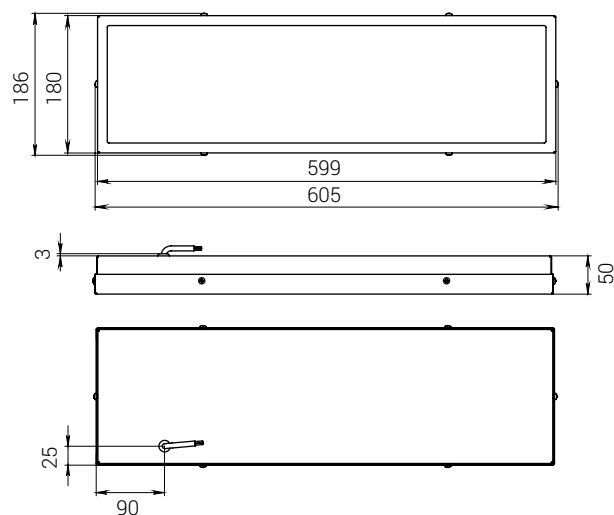

# Diora LPO/LSP SE

## Назначение

Освещение общественных, производственных и подсобных помещений с высоким содержанием пыли и влаги (производственные цеха, склады, мастерские, гаражи, подвалы, автомойки).

## О светильнике

Серия промышленных светильников со степенью защиты IP65 и высокой светоотдачей, для замены светильников типа ЛСП 2х36. Оптимальный выбор для освещения помещений с монтажной высотой до 6 метров.

- Высокая степень защиты IP65
- 2 типа рассеивателей: опаловый и прозрачный
- Возможность аварийного освещения
- Диапазон цветовых температур от 3000 до 6000 К
- Источник питания с гальванической развязкой

## Установка

Накладной монтаж на потолок или стены посредством металлических скоб (входят в комплект поставки). Опционально доступно крепление на трос.

## Электрическое подключение

Кабель 3x0,75 мм (4x0,75 для аварийных светильников) с помощью винтового клеммного зажима (входит в комплект поставки). Диаметр вводного кабеля 5-10 мм.

## Конструкция

Корпус из негорючего АБС-пластика. Рассеиватель крепится к корпусу с помощью откидных клипс. Светодиодные платы устанавливаются на металлическую пластину, соединенную с корпусом поворотными винтами, облегчающими ее снятие, а также гибкими клипсами, обеспечивающими удобство обслуживания светильника на высоте.

## Управление освещением

Доступны модели светильника, управляемые по протоколу DALI.

## Драйвер

Одностадийный двухкаскадный с гальванической развязкой и активным корректором мощности. Напряжение питания переменного тока: 176-264 В. Частота: 50-60 Гц. Напряжение питания постоянного тока: 180-370 В. Опционально возможна поставка с аварийным блоком питания, позволяющим при отключении напряжения в сети работать 2 часа автономно. Питание осуществляется за счет литий – ионного аккумулятора, встроенного в корпус драйвера (2,4 Ah). В аварийном режиме световой поток светильника снизится до 10 % от номинального.

## Оптическая часть

Ударопрочный светостабилизированный полистирол в двух вариантах: опаловый и прозрачный. Светодиоды: Samsung.

## Комплект поставки

Светильник (1 шт); Кабельный сальник (1 шт); Защелка стекла (8 шт); Пластиковый дюбель (4 шт); Саморез (4 шт); Металлическая скоба (2 шт).



[подробнее](#)

## Общие технические характеристики

Кривая силы света (КСС)	косинусная Д, косинусная
Угол расходимости светового потока	120°, 110°
Напряжение питания переменного тока, В	176-264
Номинальная частота напряжения питания, Гц	50-60
Напряжение питания постоянного тока, В	180-370
Марка светодиодов	Samsung
Цветовая температура, К	3000К, 4000К, 5000К, 6000К
Индекс цветопередачи, Ra	> 80
Коэффициент мощности, Pf	> 0,95
Коэффициент пульсации светового потока, %	< 1
Температура эксплуатации, °С	от -40 до +40 (для моделей с аварийным блоком от +10 до +40)
Вид климатического исполнения	УХЛ3
Класс защиты от поражения электрическим током	I
Класс энергоэффективности	A++
Степень защиты светильника от пыли и влаги	IP65
Ударопрочность	IK03
Исполнение блока питания	Одностадийный двухкаскадный с гальванической развязкой и активным корректором мощности, аварийный блок (литий – ионный аккумулятор, встроенный в корпус драйвера (2,4 Ah)).
Гарантийный срок	5 лет



Ta(°C) для моделей +10/+40 с аварийным блоком



## Таблица моделей Diora LPO/LSP SE

Модель	Световой поток, лм	Мощность, Вт	Масса нетто, кг
Diора LPO/LSP SE 20/2900 opal	2900	20	1,53
Diора LPO/LSP SE 20/3000 прозрачный	3000	20	1,47
Diора LPO/LSP SE 30/4100 opal	4100	30	1,59
Diора LPO/LSP SE 30/4300 прозрачный	4300	30	1,5
Diора LPO/LSP SE 40/5500 opal	5500	40	1,64
Diора LPO/LSP SE 40/5700 прозрачный	5700	40	1,59
Diора LPO/LSP SE 50/6800 opal	6800	50	1,63
Diора LPO/LSP SE 50/7100 прозрачный	7100	50	1,49
Diора LPO/LSP SE 55/7500 opal	7500	55	1,65
Diора LPO/LSP SE 55/7900 прозрачный	7900	55	1,65
Diора LPO/LSP SE 23/3100 opal A	3100	23	1,69
Diора LPO/LSP SE 23/3300 прозрачный A	3300	23	1,55
Diора LPO/LSP SE 33/4300 opal A	4300	33	1,69
Diора LPO/LSP SE 33/4400 прозрачный A	4400	33	1,55
Diора LPO/LSP SE 42/5300 opal A	5300	42	1,76
Diора LPO/LSP SE 42/5600 прозрачный A	5600	42	1,66
Diора LPO/LSP SE 50/6300 opal A	6300	50	1,76
Diора LPO/LSP SE 50/6700 прозрачный A	6700	50	1,66
Diора LPO/LSP SE 60/7000 opal A	7000	60	2,02
Diора LPO/LSP SE 60/7400 прозрачный A	7400	60	1,91

A — светильники с аварийным блоком.  
 Время работы в аварийном режиме: 2 часа.

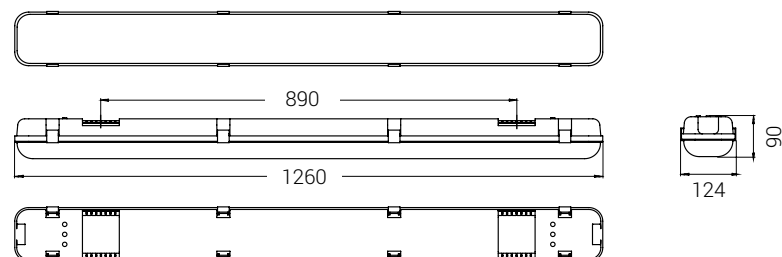

Diора LPO/LSP SE Д прозрачный

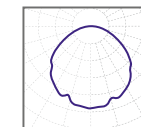

косинусная  
120°

Diора LPO/LSP SE opal

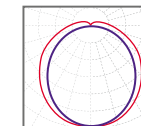

косинусная  
110°

# Diora LPO/LSP SE Mini

## Назначение

Освещение офисов, магазинов, торговых центров, общественных, производственных и подсобных помещений с высоким содержанием пыли и влаги (производственные цеха, склады, мастерские, гаражи, подвалы, автомойки).

## О светильнике

Серия экономичных светильников для офисного и промышленного освещения в узком корпусе со степенью защиты IP65. Оптимальное решение для замены светильников типа ЛСП 2x36.

- Единый корпус и рассеиватель
- Степень защиты IP65
- Возможность аварийного освещения
- Светодиоды Samsung
- Сквозное подключение с транзитом питания



[подробнее](#)

## Установка

Накладной монтаж на потолок или стены посредством пластиковых скоб (входят в комплект поставки).

## Электрическое подключение

Кабель 3x0,75 мм (4x0,75 для аварийных светильников) с помощью клеммника. Клеммник не входит в комплект поставки. Имеются модификации с транзитом электропитания посредством разъемов, установленных в корпусе светильника.

## Конструкция

Корпус и рассеиватель светильника из поликарбоната представляют собой единую часть, полученную методом соэкструзии, что обеспечивает абсолютную герметичность. Светодиодные платы устанавливаются на металлическую пластину.

## Управление освещением

Доступны модели светильника, управляемые по протоколу DALI.

## Драйвер

Одностадийный двухкаскадный с гальванической развязкой и активным корректором мощности.

Напряжение питания переменного тока: 176-264 В

Частота: 50-60 Гц.

Напряжение питания постоянного тока: 180-370 В. Опционально возможна поставка с аварийным блоком питания, позволяющим при отключении напряжения в сети работать 2 часа автономно. Питание осуществляется за счет литий – ионного аккумулятора, встроенного в корпус драйвера (2,4 Ah). В аварийном режиме световой поток светильника снизится до 10 % от номинального.

## Оптическая часть

Ударопрочный опаловый поликарбонат. Светодиоды: Samsung.

## Комплект поставки

Светильник с рассеивателем в сборе [1 шт]; пластиковая скоба [2 шт].

## Общие технические характеристики

Кривая силы света (КСС)	косинусная
Угол расходимости светового потока	145°x115°
Напряжение питания переменного тока, В	176-264
Номинальная частота напряжения питания, Гц	50-60
Напряжение питания постоянного тока, В	180-370
Марка светодиодов	Samsung
Цветовая температура, К	3000К, 4000К, 5000К, 6000К
Индекс цветопередачи, Ra	80
Коэффициент мощности, Pf	0,95
Коэффициент пульсации светового потока, %	< 1
Температура эксплуатации, °С	от -40 до +40 (для моделей с аварийным блоком от +10 до +40)
Вид климатического исполнения	УХЛЗ
Класс защиты от поражения электрическим током	I
Класс энергоэффективности	A+
Степень защиты светильника от пыли и влаги	IP65
Исполнение блока питания	Одностадийный двухкаскадный с гальванической развязкой и активным корректором мощности, аварийный блок (литий – ионный аккумулятор, встроенный в корпус драйвера (2,4 Ah)).
Гарантийный срок	5 лет



Ta(°C) для моделей с аварийным блоком +10/+40





Таблица моделей Diora LPO/LSP SE Mini

Модель	Световой поток, лм	Мощность, Вт	Масса нетто, кг
Diора LPO/LSP SE 20/2200 Mini-6 opal	2200	20	0,77
Diора LPO/LSP SE 20/2200 Mini-6 opal T	2200	20	0,9
Diора LPO/LSP SE 30/3200 Mini-6 opal	3200	30	0,94
Diора LPO/LSP SE 30/3200 Mini-6 opal T	3200	30	1,07
Diора LPO/LSP SE 20/2200 Mini-12 opal	2200	20	1,28
Diора LPO/LSP SE 20/2200 Mini-12 opal T	2200	20	1,41
Diора LPO/LSP SE 30/3200 Mini-12 opal	3200	30	1,23
Diора LPO/LSP SE 30/3200 Mini-12 opal T	3200	30	1,36
Diора LPO/LSP SE 40/4500 Mini-12 opal	4500	40	1,25
Diора LPO/LSP SE 40/4500 Mini-12 opal T	4500	40	1,38
Diора LPO/LSP SE 50/5300 Mini-12 opal	5300	50	1,32
Diора LPO/LSP SE 50/5300 Mini-12 opal T	5300	50	1,45
Diора LPO/LSP SE 60/6500 Mini-12 opal	6500	60	1,35
Diора LPO/LSP SE 60/6500 Mini-12 opal T	6500	60	1,48
Diора LPO/LSP SE 20/2200 Mini-6 opal A	2200	23	0,95
Diора LPO/LSP SE 20/2200 Mini-6 opal T A	2200	23	1,08
Diора LPO/LSP SE 30/3000 Mini-6 opal A	3000	32	1
Diора LPO/LSP SE 30/3000 Mini-6 opal T A	3000	32	1,13
Diора LPO/LSP SE 20/2200 Mini-12 opal A	2200	23	1,45
Diора LPO/LSP SE 20/2200 Mini-12 opal T A	2200	23	1,58
Diора LPO/LSP SE 30/3000 Mini-12 opal A	3000	32	1,5
Diора LPO/LSP SE 30/3000 Mini-12 opal T A	3000	32	1,63
Diора LPO/LSP SE 40/4000 Mini-12 opal A	4000	42	1,5
Diора LPO/LSP SE 40/4000 Mini-12 opal T A	4000	42	1,63
Diора LPO/LSP SE 50/5000 Mini-12 opal A	5000	50	1,5
Diора LPO/LSP SE 50/5000 Mini-12 opal T A	5000	50	1,63
Diора LPO/LSP SE 60/5600 Mini-12 opal A	5600	57	1,75
Diора LPO/LSP SE 60/5600 Mini-12 opal T A	5600	57	1,88

A — светильники с аварийным блоком.

T — светильники с возможностью транзитного подключения посредством LLT-разъема.

Габариты светильников: Mini-6 — 612x76x76 мм; Mini-12 — 1185x76x76 мм.

Diора LPO/LSP SE Mini opal

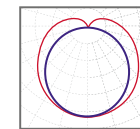

косинусная  
145°x115°

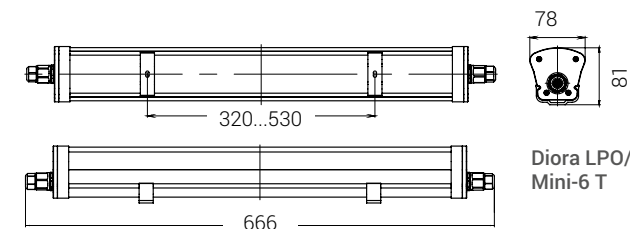

Diора LPO/LSP Mini-6 T

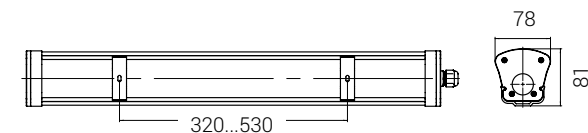

Diора LPO/LSP Mini-6

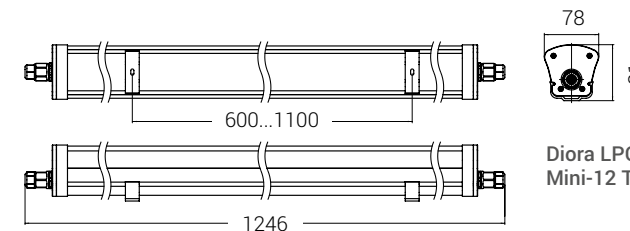

Diора LPO/LSP Mini-12 T

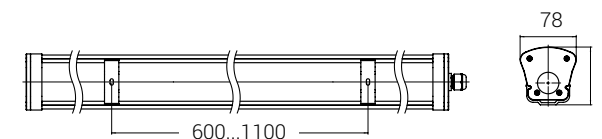

Diора LPO/LSP Mini-12



# Diora SPO SE

## Назначение

Освещение объектов различного профиля: офисных, производственных и складских помещений, гаражей, крытых парковок, подземных переходов, магазинов, спортивных залов.

## О светильнике

Универсальный бюджетный светильник, оптимально подходящий для замены ламповых светильников типа ЛПО 2x36. Предназначены для установки в помещениях с высотой потолков от 2,5 до 5 метров.

- Возможность аварийного освещения
- Диапазон цветových температур от 3000 до 6000 К
- Светодиоды Samsung
- Источник питания с гальванической развязкой
- Бюджетный светильник для офисного освещения

## Установка

Установка накладным способом непосредственно на поверхность потолка или стены.

## Электрическое подключение

Кабель 3x0,75 мм (4x0,75 для аварийных светильников) с помощью винтового клеммного зажима (входит в комплект поставки). Диаметр вводного кабеля 5-10 мм.

## Конструкция

Корпус из листовой стали, окрашенный белой порошковой краской. Торцевины белого цвета из ударопрочного полистирола, крепятся к основанию с помощью винтов.

## Оптическая часть

Рассеиватель из прозрачного полистирола, изготовлен методом экструзии. Светодиоды: Samsung.

## Драйвер

Одностадийный двухкаскадный с гальванической развязкой и активным корректором мощности.

Напряжение питания переменного тока: 176-264 В.

Частота: 50-60 Гц.

Напряжение питания постоянного тока: 180-370 В.

Опционально возможна поставка с аварийным блоком питания, позволяющим при отключении напряжения в сети работать 2 часа автономно. Питание осуществляется за счет литий – ионного аккумулятора, встроенного в корпус драйвера (2,4 Ah). В аварийном режиме световой поток светильника снизится до 10 % от номинального.

## Комплект поставки

Светильник с рассеивателем и источником питания в сборе (1 шт).

## Общие технические характеристики

Кривая силы света (КСС)	косинусная
Угол расходимости светового потока	90°
Напряжение питания переменного тока, В	176-264
Номинальная частота напряжения питания, Гц	50-60
Напряжение питания постоянного тока, В	180-370
Марка светодиодов	Samsung
Цветовая температура, К	3000К, 4000К, 5000К, 6000К
Индекс цветопередачи, Ra	> 80
Коэффициент мощности, Pf	> 0,95
Коэффициент пульсации светового потока, %	< 1
Температура эксплуатации, °С	от -40 до +40 (для моделей с аварийным блоком от +10 до +40)
Вид климатического исполнения	УХЛ4
Класс защиты от поражения электрическим током	I
Класс энергоэффективности	A++
Степень защиты светильника от пыли и влаги	IP20
Исполнение блока питания	Одностадийный двухкаскадный с гальванической развязкой и активным корректором мощности, аварийный блок (литий – ионный аккумулятор, встроенный в корпус драйвера (2,4 Ah)).
Гарантийный срок	5 лет

[подробнее](#)



Ta(°C) для моделей +10/+40 с аварийным блоком



Таблица моделей Diora SPO SE

Модель	Световой поток, лм	Мощность, Вт	Масса нетто, кг
Diora SPO SE 20/2900	2900	20	1,8
Diora SPO SE 30/4000	4000	30	1,8
Diora SPO SE 40/5200	5200	40	1,9
Diora SPO SE 50/6500	6500	50	1,86
Diora SPO SE 60/7800	7800	60	1,9
Diora SPO SE 23/3000 A	3000	23	1,86
Diora SPO SE 33/4300 A	4300	33	1,86
Diora SPO SE 42/5200 A	5200	42	1,84
Diora SPO SE 50/6200 A	6200	50	1,84

A — светильники с аварийным блоком.

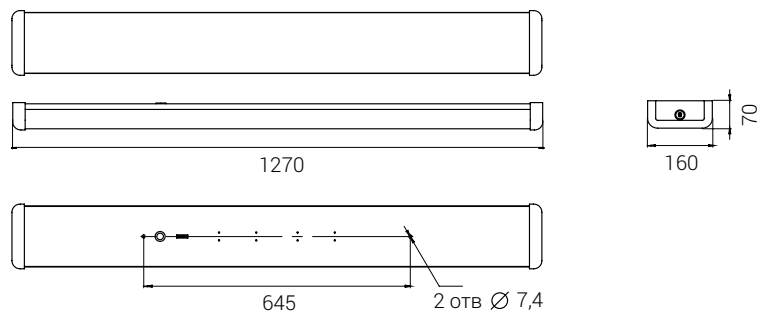

Diora SPO

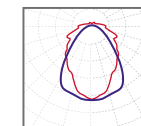

косинусная  
90°

# Diora Downlight

## Назначение

Общее освещение офисных и торговых площадей, помещений муниципальных и образовательных учреждений, объектов здравоохранения.

## О светильнике

Легкие, компактные и прочные, излучают ровный свет без пульсаций. Доступное решение для освещения помещений.

- Равномерное освещение помещений
- Опаловый рассеиватель
- Возможность аварийного освещения
- Монтаж в потолки встраиваемым способом



[подробнее](#)

## Установка

Монтаж в потолок встраиваемым способом с помощью пружинных креплений.

## Электрическое подключение

Кабель 2x0,25 мм с помощью клеммника (клеммник не входит в комплект поставки). Для аварийных светильников: подключение с помощью кабеля 4x0,5 мм посредством встроенного клеммника.

## Конструкция

Корпус из окрашенного алюминия. Рассеиватель встроен в корпус. Вынесенный источник питания.

## Оптическая часть

Матовый поликарбонат. Светодиоды: Hongli.

## Драйвер

Одностадийный без гальванической развязки (для аварийных светильников: одностадийный двухкаскадный с гальванической развязкой и активным корректором мощности).  
Напряжение питания переменного тока: 176-264 В.  
Частота: 50-60 Гц.  
Напряжение питания постоянного тока: 180-370 В.  
Опционально возможна поставка с аварийным блоком питания, позволяющим при отключении напряжения в сети работать 2 часа автономно. Питание осуществляется за счет литий – ионного аккумулятора, встроенного в корпус драйвера (2,4 Ah). В аварийном режиме световой поток светильника снизится до 10 % от номинального.

## Комплект поставки

Светильник (1 шт.); Крепление (2 шт.); Блок питания (1 шт.)

## Общие технические характеристики

Кривая силы света (КСС)	косинусная
Угол расходимости светового потока	110°
Напряжение питания переменного тока, В	180-270
Номинальная частота напряжения питания, Гц	50-60
Марка светодиодов	Hongli
Цветовая температура, К	4000К
Индекс цветопередачи, Ra	> 80
Коэффициент мощности, Pf	> 0,8
Коэффициент пульсации светового потока, %	< 1
Температура эксплуатации, °С	от -10 до +40 (для моделей с аварийным блоком от +10 до +40)
Вид климатического исполнения	УХЛ4
Класс защиты от поражения электрическим током	II
Класс энергоэффективности	A+
Степень защиты светильника от пыли и влаги	IP40
Исполнение блока питания	Одностадийный без гальванической развязки
Гарантийный срок	3 года

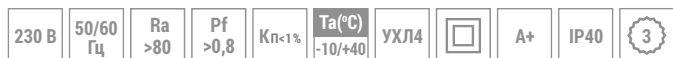

**Ta(°C)** для моделей с аварийным блоком



## Таблица моделей Diora Downlight

Модель	Световой поток, лм	Мощность, Вт	Масса нетто, кг
Diora Downlight C 15/1450	1450	15	0,365
Diora Downlight C 18/1800	1800	18	0,425
Diora Downlight S 15/1450	1450	15	0,41
Diora Downlight S 18/1800	1800	18	0,48
Diora Downlight S 22/1700 A	1700	22	0,705
Diora Downlight C 22/2000 A	2000	22	0.635

A – светильники с аварийным блоком.

Diora Downlight

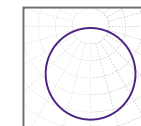

КОСИНУСНАЯ  
110°

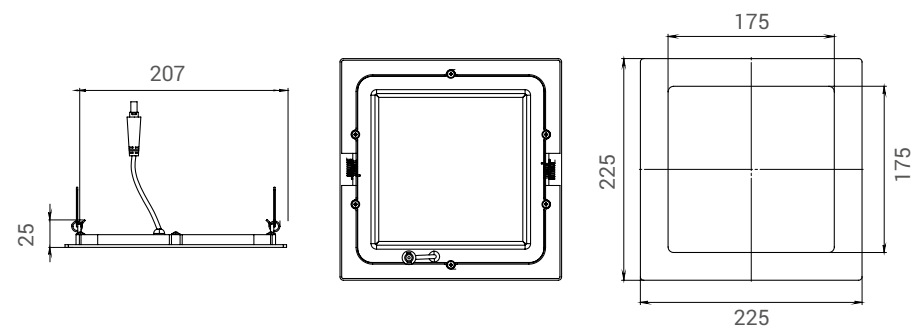
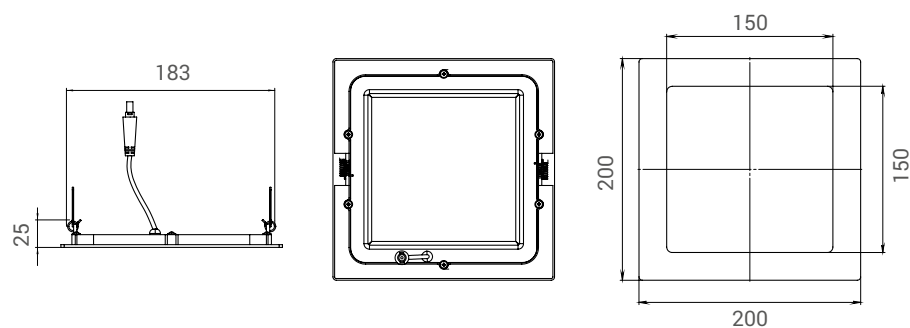
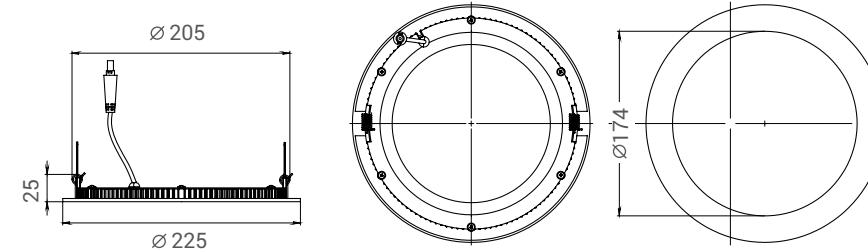
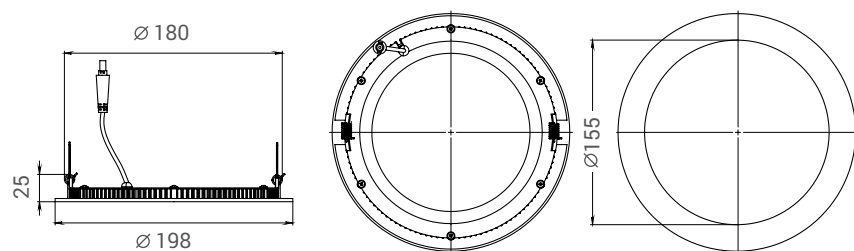

# Офисно-административное освещение с датчиками движения

## Назначение

Светильники с микроволновыми датчиками движения для освещения административных и офисных зданий, дошкольных и общеобразовательных учреждений, ВУЗов, лечебно-профилактических медицинских организаций. Могут быть использованы для освещения производственных и складских помещений для экономии электроэнергии.

## О светильниках

Широкий номенклатурный ряд позволяет подобрать оптимальный светильник под любую задачу. Различные модификации позволяют монтировать изделия как в потолки типа Armstrong, так и накладным способом. Модификации со степенью защиты IP65 подходят для освещений помещений с повышенной влажностью и большим содержанием пыли.

- Микроволновые датчики установлены внутри корпуса
- Обеспечивают плавное включение и отключение светильников
- Имеется возможность работы светильника в дежурном режиме (с минимальным световым потоком)
- Светодиоды Samsung
- Модификации с блоками аварийного питания
- Монтаж различными способами



## Установка

### Diora Office SE Avto M

Установка накладным или встраиваемым способом в потолки типа Armstrong.

### Diora LPO/LSP SE Avto M

Накладной монтаж на потолок или стены посредством металлических скоб (входят в комплект поставки). Опционально доступно крепление на трос.

### Diora NPO SE Avto M

Установка накладным способом непосредственно на поверхность потолка или стены.

### Diora Griliato SE Avto M

Установка встраиваемым или подвесным способом с помощью комплекта креплений в потолки типа Griliato. Крепления входят в комплект поставки.

### Diora Office IP65 SE Avto M

Установка встраиваемым способом в потолки типа Armstrong. С помощью комплекта дополнительных креплений (не входят в комплект поставки) устанавливаются накладным способом.

## Электрическое подключение

Провод 3x0,75 (4x0,75 для аварийных светильников) с помощью клеммника (входит в комплект поставки).

## Оптическая часть

Матовый или призматический светостабилизированный полистирол. Светодиоды: Samsung.

## Комплект поставки

Светильник с рассеивателем и источником питания в сборе (1 шт).

## Конструкция

### Office SE Avto M / NPO SE Avto M / Griliato SE Avto M

Корпус из листовой стали толщиной 0,4 мм, покрытый порошковой краской. Рассеиватель закрепляется в корпусе с помощью поворотной планки.

### Diora LPO/LSP SE Avto M

Корпус из негорючего АБС-пластика. Рассеиватель крепится к корпусу с помощью откидных клипс. Светодиодные платы устанавливаются на металлическую пластину, соединенную с корпусом поворотными винтами, облегчающими ее снятие, а также гибкими клипсами, обеспечивающими удобство обслуживания светильника на высоте.

### Diora Office IP65 SE Avto M

Цельнометаллический сварной корпус из листовой стали толщиной 0,4 мм, покрытый порошковой краской, и силиконовый уплотнитель по периметру обеспечивают высокую степень защиты от пыли и влаги. Рассеиватель устанавливается с помощью прижимной рамки на боковых винтах.



Ta(°C) для моделей +10/+40 с аварийным блоком



## Драйвер

Одностадийный двухкаскадный с гальванической развязкой и активным корректором мощности.

Напряжение питания переменного тока: 176-264 В.

Частота: 50-60 Гц.

Напряжение питания постоянного тока: 180-370 В.

Опционально возможна поставка с аварийным блоком питания, позволяющим при отключении напряжения в сети работать 2 часа автономно. Питание осуществляется за счет литий – ионного аккумулятора, встроенного в корпус драйвера (2,4 Ah). В аварийном режиме световой поток светильника снизится до 10 % от номинального.

## Общие технические характеристики

Кривая силы света (КСС)	косинусная Д
Угол расходимости светового потока	80°, 90°, 110°, 120°
Напряжение питания переменного тока, В	176-264
Номинальная частота напряжения питания, Гц	50-60
Напряжение питания постоянного тока, В	180-370
Марка светодиодов	Samsung
Цветовая температура, К	4000К
Индекс цветопередачи, Ra	> 80
Коэффициент мощности, Pf	> 0,95
Коэффициент пульсации светового потока, %	< 1
Температура эксплуатации, °С	от -40 до +40 (для моделей с аварийным блоком от +10 до +40)
Вид климатического исполнения	УХЛЗ, УХЛ4
Класс защиты от поражения электрическим током	I
Степень защиты светильника от пыли и влаги	IP40, IP65
Исполнение блока питания	Одностадийный двухкаскадный с гальванической развязкой и активным корректором мощности, аварийный блок (литий – ионный аккумулятор, встроенный в корпус драйвера (2,4 Ah))
Гарантийный срок	5 лет

## Таблица моделей

Модель	Световой поток, лм	Мощность, Вт	Масса нетто, кг
Diora LPO/LSP SE 30/4200 opal 4K Avto M	4200	30	1,6
Diora LPO/LSP SE 40/5600 opal 4K Avto M	5600	40	1,6
Diora LPO/LSP SE 50/7000 opal 4K Avto M	7000	50	1,6
Diora LPO/LSP SE 55/7800 opal 4K Avto M	7800	55	1,6
Diora LPO/LSP SE 30/4500 прозрачный Avto M	4500	30	1,6
Diora LPO/LSP SE 40/6000 прозрачный Avto M	6000	40	1,6
Diora LPO/LSP SE 50/7500 прозрачный Avto M	7500	50	1,6
Diora LPO/LSP SE 55/8300 прозрачный Avto M	8300	55	1,6
Diora LPO/LSP SE 30/4200 opal 4K Avto M A *	4200	30	1,9
Diora LPO/LSP SE 40/5600 opal 4K Avto M A	5600	40	1,9
Diora LPO/LSP SE 50/7000 opal 4K Avto M A	7000	50	1,9
Diora LPO/LSP SE 55/7800 opal 4K Avto M A	7800	55	1,9
Diora LPO/LSP SE 30/4500 прозрачный Avto M A	4500	30	1,9
Diora LPO/LSP SE 40/6000 прозрачный Avto M A	6000	40	1,9
Diora LPO/LSP SE 50/7500 прозрачный Avto M A	7500	50	1,9
Diora LPO/LSP SE 55/8300 прозрачный Avto M A	8300	55	1,9

## Таблица моделей

Модель	Световой поток, лм	Мощность, Вт	Масса нетто, кг
Diora Griliato SE 30/3900 microprism Avto M	3900	30	2,53
Diora Griliato SE 40/5200 microprism Avto M	5200	40	2,53
Diora Griliato SE 50/6500 microprism Avto M	6500	50	2,53
Diora Griliato SE 60/7800 microprism Avto M	7800	60	2,53
Diora Griliato SE 30/3600 opal Avto M	3600	30	2,53
Diora Griliato SE 40/4900 opal Avto M	4900	40	2,53
Diora Griliato SE 50/6000 opal Avto M	6000	50	2,53
Diora Griliato SE 60/7200 opal Avto M	7200	60	2,53
Diora Griliato SE 30/4200 prism Avto M	4200	30	2,53
Diora Griliato SE 40/5600 prism Avto M	5600	40	2,53
Diora Griliato SE 50/7000 prism Avto M	7000	50	2,53
Diora Griliato SE 60/8400 prism Avto M	8400	60	2,53
Diora Griliato SE 30/3900 microprism Avto M A	3900	30	2,83
Diora Griliato SE 40/5200 microprism Avto M A	5200	40	2,83
Diora Griliato SE 50/6500 microprism Avto M A	6500	50	2,83
Diora Griliato SE 60/7800 microprism Avto M A	7800	60	2,83
Diora Griliato SE 30/3600 opal Avto M A	3600	30	2,83
Diora Griliato SE 40/4900 opal Avto M A	4900	40	2,83
Diora Griliato SE 50/6000 opal Avto M A	6000	50	2,83
Diora Griliato SE 60/7200 opal Avto M A	7200	60	2,83
Diora Griliato SE 30/4200 prism Avto M A	4200	30	2,83
Diora Griliato SE 40/5600 prism Avto M A	5600	40	2,83
Diora Griliato SE 50/7000 prism Avto M A	7000	50	2,83
Diora Griliato SE 60/8400 prism Avto M A	8400	60	2,83

Модель	Световой поток, лм	Мощность, Вт	Масса нетто, кг
Diora NPO SE 30/3800 microprism Avto M	3800	30	2,4
Diora NPO SE 40/5100 microprism Avto M	5100	40	2,4
Diora NPO SE 50/6300 microprism Avto M	6300	50	2,4
Diora NPO SE 60/7500 microprism Avto M	7500	60	2,4
Diora NPO SE 30/3500 opal Avto M	3500	30	2,4
Diora NPO SE 40/4700 opal Avto M	4700	40	2,4
Diora NPO SE 50/5800 opal Avto M	5800	50	2,4
Diora NPO SE 60/7000 opal Avto M	7000	60	2,4
Diora NPO SE 30/4200 prism Avto M	4200	30	2,4
Diora NPO SE 40/5600 prism Avto M	5600	40	2,4
Diora NPO SE 50/7000 prism Avto M	7000	50	2,4
Diora NPO SE 60/8200 prism Avto M	8200	60	2,4
Diora NPO SE 30/3800 microprism Avto M A	3800	30	2,7
Diora NPO SE 40/5100 microprism Avto M A	5100	40	2,7
Diora NPO SE 50/6300 microprism Avto M A	6300	50	2,7
Diora NPO SE 60/7500 microprism Avto M A	7500	60	2,7
Diora NPO SE 30/3500 opal Avto M A	3500	30	2,7
Diora NPO SE 40/4700 opal Avto M A	4700	40	2,7
Diora NPO SE 50/5800 opal Avto M A	5800	50	2,7
Diora NPO SE 60/7000 opal Avto M A	7000	60	2,7
Diora NPO SE 30/4200 prism Avto M A	4200	30	2,7
Diora NPO SE 40/5600 prism Avto M A	5600	40	2,7
Diora NPO SE 50/7000 prism Avto M A	7000	50	2,7
Diora NPO SE 60/8200 prism Avto M A	8200	60	2,7





Модель	Световой поток, лм	Мощность, Вт	Масса нетто, кг
Diora Office IP65 SE 30/3900 microprism Avto M	3900	30	4,52
Diora Office IP65 SE 40/5200 microprism Avto M	5200	40	4,52
Diora Office IP65 SE 50/6500 microprism Avto M	6500	50	4,52
Diora Office IP65 SE 60/7800 microprism Avto M	7800	60	4,52
Diora Office IP65 SE 30/3600 opal Avto M	3600	30	4,52
Diora Office IP65 SE 40/4900 opal Avto M	4900	40	4,52
Diora Office IP65 SE 50/6000 opal Avto M	6000	50	4,52
Diora Office IP65 SE 60/7200 opal Avto M	7200	60	4,52
Diora Office IP65 SE 30/4200 prism Avto M	4200	30	4,52
Diora Office IP65 SE 40/5600 prism Avto M	5600	40	4,52
Diora Office IP65 SE 50/7000 prism Avto M	7000	50	4,52
Diora Office IP65 SE 60/8400 prism Avto M	8400	60	4,52
Diora Office IP65 SE 30/3900 microprism Avto M A	3900	30	4,82
Diora Office IP65 SE 40/5200 microprism Avto M A	5200	40	4,82
Diora Office IP65 SE 50/6500 microprism Avto M A	6500	50	4,82
Diora Office IP65 SE 60/7800 microprism Avto M A	7800	60	4,82
Diora Office IP65 SE 30/3600 opal Avto M A	3600	30	4,82
Diora Office IP65 SE 40/4900 opal Avto M A	4900	40	4,82
Diora Office IP65 SE 50/6000 opal Avto M A	6000	50	4,82
Diora Office IP65 SE 60/7200 opal Avto M A	7200	60	4,82
Diora Office IP65 SE 30/4200 prism Avto M A	4200	30	4,82
Diora Office IP65 SE 40/5600 prism Avto M A	5600	40	4,82
Diora Office IP65 SE 50/7000 prism Avto M A	7000	50	4,82
Diora Office IP65 SE 60/8400 prism Avto M A	8400	60	4,82

Модель	Световой поток, лм	Мощность, Вт	Масса нетто, кг
Diora Office SE 30/3900 microprism Avto M	3900	30	3,2
Diora Office SE 40/5200 microprism Avto M	5200	40	3,2
Diora Office SE 50/6500 microprism Avto M	6500	50	3,2
Diora Office SE 60/7800 microprism Avto M	7800	60	3,2
Diora Office SE 30/3600 opal Avto M	3600	30	3,2
Diora Office SE 40/4900 opal Avto M	4900	40	3,2
Diora Office SE 50/6000 opal Avto M	6000	50	3,2
Diora Office SE 60/7200 opal Avto M	7200	60	3,2
Diora Office SE 30/4200 prism Avto M	4200	30	3,2
Diora Office SE 40/5600 prism Avto M	5600	40	3,2
Diora Office SE 50/7000 prism Avto M	7000	50	3,2
Diora Office SE 60/8400 prism Avto M	8400	60	3,2
Diora Office SE 30/3900 microprism Avto M A	3900	30	3,5
Diora Office SE 40/5200 microprism Avto M A	5200	40	3,5
Diora Office SE 50/6500 microprism Avto M A	6500	50	3,5
Diora Office SE 60/7800 microprism Avto M A	7800	60	3,5
Diora Office SE 30/3600 opal Avto M A	3600	30	3,5
Diora Office SE 40/4900 opal Avto M A	4900	40	3,5
Diora Office SE 50/6000 opal Avto M A	6000	50	3,5
Diora Office SE 60/7200 opal Avto M A	7200	60	3,5
Diora Office SE 30/4200 prism Avto M A	4200	30	3,5
Diora Office SE 40/5600 prism Avto M A	5600	40	3,5
Diora Office SE 50/7000 prism Avto M A	7000	50	3,5
Diora Office SE 60/8400 prism Avto M A	8400	60	3,5





## ОСВЕЩЕНИЕ ЖКХ

Diora Луна / Diora Луна AC12-36 .....	196
Diora ЖКХ .....	198
Diora Corn .....	200

# Diora Луна / Diora Луна AC12-36

## Назначение

Освещение объектов различного профиля: лестничные пролеты, пожарные выходы, гаражи, санузелы, чердаки и подвалы, кладовые, придомовые территории.

## О светильнике

Оптимальный светильник для сферы ЖКХ. Может применяться как внутри, так и снаружи здания без навеса (УХЛ2 от -40 °С до +40 °С). Корпус светильника максимально защищен от воздействия пыли и влаги (IP65). Возможно изготовление светильника со встроенными датчиками движения, звука и освещенности.

- Прочный вандалоустойчивый корпус
- Наличие датчиков звука, движения, освещенности
- Высокая степень защиты IP65
- Возможность аварийного освещения
- Оптимальное решение для освещения объектов ЖКХ



[подробнее](#)

## Установка

Установка накладным способом непосредственно на поверхность потолка или стены.

## Электрическое подключение

Кабель 2x0,75 мм с помощью клеммника. Клеммник не входит в комплект поставки.

## Конструкция

Совмещенный корпус – рассеиватель изготовлен из поликарбоната PC INFINO FD-1122. Внутреннее электропитание светодиодов осуществляется за счет каскадного линейного стабилизатора тока.

Светодиоды: Samsung.

## Комплект поставки

Светильник с рассеивателем в сборе (1 шт).

## Управление освещением

Опционально комплектуются датчиками движения, освещенности и звука.

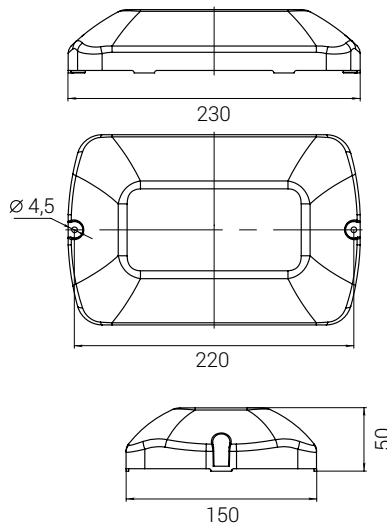

## Общие технические характеристики

Кривая силы света (КСС)	косинусная
Угол расходимости светового потока	110°
Напряжение питания переменного тока, В	190-250 (12-36 в исполнении AC12-36)
Напряжение питания постоянного тока, В	180-370 (12-36 в исполнении AC12-36)
Номинальная частота напряжения питания, Гц	50-60
Марка светодиодов	Samsung
Цветовая температура, К	4000К, 5000К
Индекс цветопередачи, Ra	> 80
Коэффициент мощности, Pf	> 0,5
Коэффициент пульсации светового потока, %	< 5
Температура эксплуатации, °С	от - 40°С до + 40°С (для моделей с аварийным блоком от 0 до +40)
Вид климатического исполнения	УХЛ2 (для моделей с аварийным блоком УХЛ4)
Класс защиты от поражения электрическим током	II
Класс энергоэффективности	A+
Степень защиты светильника от пыли и влаги	IP65 (для моделей с аварийным блоком IP50)
Исполнение блока питания	Каскадный линейный стабилизатор тока
Гарантийный срок	3 года

## Таблица моделей Diora Луна

Модель	Световой поток, лм	Мощность, Вт	Масса нетто, кг
Diora Луна 8/1000	1000	8	0,32
Diora Луна 10/1100	1100	10	0,32
Diora Луна 12/1500	1500	12	0,32
Diora Луна 15/1800	1800	15	0,32
Diora Луна 20/2600	2600	20	0,32
Diora Луна 25/3000	3000	25	0,32

Возможна поставка с датчиками в различных комбинациях.

В названиях светильников наличие датчиков обозначается словом «Авто», сами датчики – буквой (звука (S), движения (M), освещения (L)).

Diora Луна

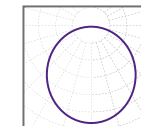

косинусная  
110°

# Diora ЖКХ

## Назначение

Освещение объектов различного профиля: лестничные пролеты, пожарные выходы, гаражи, санузлы, чердаки, подвалы и кладовые.

## О светильнике

Экономичные и вандалоустойчивые светильники для освещения объектов ЖКХ и подсобных помещений. Являются заменой ламп накаливания мощностью от 40 до 95 Вт. Возможно изготовление светильника со встроенными датчиками движения, звука и освещенности, также с дежурным режимом.

- Прочный вандалоустойчивый корпус
- Наличие датчиков звука, движения, освещенности
- Высокая степень защиты IP54
- Наличие дежурного режима
- Оптимальное решение для освещения объектов ЖКХ



[подробнее](#)

## Установка

Установка накладным способом непосредственно на поверхность потолка или стены.

## Электрическое подключение

Кабель 2x0,75 мм с помощью клеммника. Клеммник не входит в комплект поставки.

## Конструкция

Корпус изготовлен из АБС-пластика. Рассеиватель крепится к корпусу с помощью винтов. Внутреннее электропитание светодиодов осуществляется за счет реактивного балласта.

## Оптическая часть

Рассеиватель из оптического поликарбоната. Светодиоды: Samsung.

## Комплект поставки

Светильник с рассеивателем в сборе (1 шт).

## Управление освещением

Опционально комплектуются датчиками движения, освещенности и звука. Возможно изготовление светильников с наличием дежурного режима (снижение светового потока до 10 % от номинальной).

## Общие технические характеристики

Кривая силы света (КСС)	косинусная
Угол расходимости светового потока	110°
Напряжение питания переменного тока, В	190-250
Номинальная частота напряжения питания, Гц	50-60
Марка светодиодов	Samsung
Цветовая температура, К	4000К, 5000К
Индекс цветопередачи, Ra	> 80
Коэффициент мощности, Pf	> 0,35
Коэффициент пульсации светового потока, %	< 10
Температура эксплуатации, °С	от - 20 до + 40
Вид климатического исполнения	УХЛ3
Класс защиты от поражения электрическим током	II
Класс энергоэффективности	A+
Степень защиты светильника от пыли и влаги	IP54
Исполнение блока питания	Реактивный балласт
Гарантийный срок	3 года

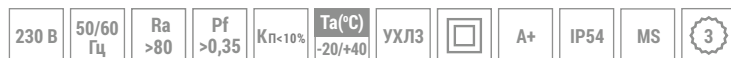



Таблица моделей Diora ЖКХ

Модель	Световой поток, лм	Мощность, Вт	Масса нетто, кг
Diora ЖКХ GP 4/500	500	4	0,115
Diora ЖКХ GP 4/500 Авто	500	4	0,115
Diora ЖКХ GP 4/500 Дежурный Авто	500	4	0,115
Diora ЖКХ GP 6/700	700	6	0,115
Diora ЖКХ GP 6/700 Авто	700	6	0,115
Diora ЖКХ GP 6/700 Дежурный Авто	700	6	0,115
Diora ЖКХ GP 8/1000	1000	8	0,115
Diora ЖКХ GP 8/1000 Авто	1000	8	0,115
Diora ЖКХ GP 8/1000 Дежурный Авто	1000	8	0,115

Diora ЖКХ

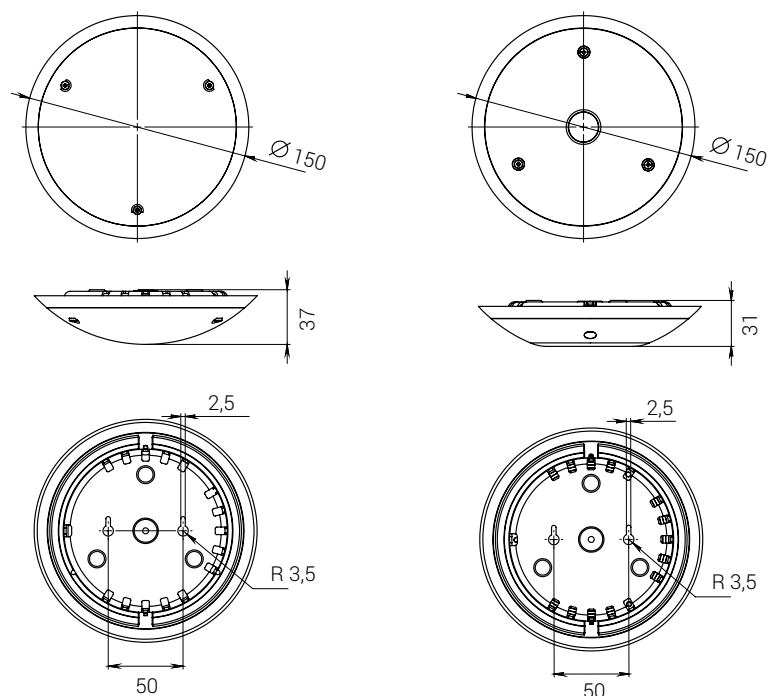
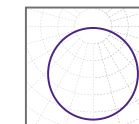

косинусная  
110°

GP — светильники в групповой упаковке (20 шт.). Доступны светильники в индивидуальном пластиковом блистере (без GP в наименовании).

Авто — светильники с датчиками освещенности, звука и движения.

Дежурный Авто — светильники с датчиками звука и движения, при переходе в дежурный режим снижают мощность светового потока до 10 % от максимального.

# Diora Corn

## Назначение

Освещение объектов различного назначения при установке в люстры или светильники .

## О светильнике

Светодиодная лампа с цоколем E27. Предназначены для использования в люстрах и светильниках, обеспечивают мгновенное включение без мерцания. Являются заменой ламп накаливания мощностью от 100 до 300 Вт и КЛЛ мощностью от 30 до 100 Вт.

- Светодиоды Samsung
- Импульсные источники питания с корректором мощности внутри корпуса
- Защитные стекла из ударопрочного поликарбоната
- Коэффициент пульсации < 2 %



[подробнее](#)

## Установка

Монтаж в люстры или светильники с цоколем E27.

## Электрическое подключение

Цоколь E27.

## Конструкция

Металлический цоколь, светодиодные платы из стеклотекстолита расположены по периметру корпуса. Источник питания установлен внутри.

## Драйвер

Электропитание стабилизированным током осуществляется с помощью импульсных источников питания с корректором мощности. Напряжение питания переменного тока: 176-264 В (18-40 В AC/DC для модификации AC36) Частота: 50-60 Гц.

## Оптическая часть

Защитные стекла из ударопрочного поликарбоната.

Светодиоды: Samsung.

## Комплект поставки

Светильник с источником питания, защитными стеклами и цоколем в сборе.

## Общие технические характеристики

Кривая силы света (КСС)	широкая
Угол расходимости светового потока	270°
Напряжение питания переменного тока, В	176-264 (18-40 В AC/DC для модификации AC36)
Номинальная частота напряжения питания, Гц	50-60
Марка светодиодов	Samsung
Цветовая температура, К	3000К, 4000К, 5000К, 6000К
Индекс цветопередачи, Ra	> 80
Коэффициент мощности, Pf	> 0,8
Коэффициент пульсации светового потока, %	< 2
Температура эксплуатации, °С	от -10 до +40
Вид климатического исполнения	УХЛ4
Класс защиты от поражения электрическим током	II
Класс энергоэффективности	A++
Степень защиты светильника от пыли и влаги	IP00
Исполнение блока питания	Одностадийный без гальванической развязки
Гарантийный срок	3 года

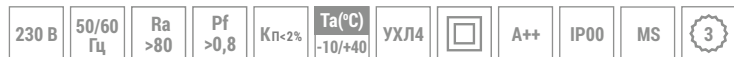





Таблица моделей Diora Corn

Модель	Световой поток, лм	Мощность, Вт	Масса нетто, кг
Diora Corn 7/1000 E27	1000	7	0,082
Diora Corn 10/1600 E27	1600	10	0,082
Diora Corn 15/2300 E27	2300	15	0,34
Diora Corn 20/3000 E27	3000	20	0,34
Diora Corn 25/3800 E27	3800	25	0,34
Diora Corn AC36 7/1000 E27	1000	7	0,34
Diora Corn AC36 10/1600 E27	1600	10	0,34

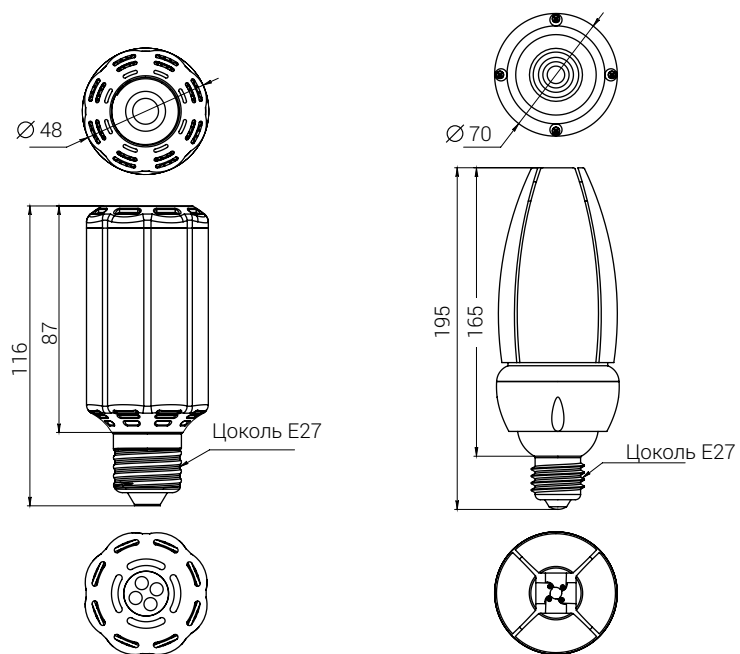

french fries

vegetables

snacks

family dinners

pizzas

pharmacy

EXIT

Walmart



## ТОРГОВОЕ ОСВЕЩЕНИЕ

Diora Box SE.....	204
Diora Quadro Track / Track 2 .....	208
Diora R-tail .....	212
Diora 27/3500-T8-15 .....	214

# Diora Box SE

## Назначение

Освещение торговых залов, офисов, гостиниц и отелей, кафе и ресторанов.

## О светильнике

Линейный светильник для торгового освещения. Имеется возможность накладного и подвесного монтажа. Современный внешний вид и высокое качество света делают светильники отличным решением для освещения торговых и административно-офисных помещений. Служат прямой заменой ламповых светильников типов ЛПО 2×36.

- Современный внешний вид
- Минимальная пульсация и высокий индекс цветопередачи
- Возможность транзитного подключения и аварийного исполнения
- Большое разнообразие моделей с различными параметрами

## Установка

Два варианта монтажа: накладной на поверхность и тросовый подвес.

## Электрическое подключение

Провод 3х0,75 мм (4х0,75 мм в аварийном исполнении) с помощью быстрозажимной клеммной колодки (входит в комплект поставки). Диаметр вводного кабеля 5-10 мм.

## Конструкция

Корпус из листовой стали толщиной 0,4 мм, покрытой порошковой краской. Рассеиватель закрепляется в корпусе с помощью боковых заглушек. Крепления устанавливаются на корпусе с помощью резьбовых заклепок.

## Оптическая часть

Матовый или прозрачный ПММА. Светильники Diora Box SE Г60 и Г90 имеют рефлекторную решетку, формирующую КСС и создающую защитный угол, сводящий к минимуму слепящий эффект. Светодиоды: Samsung.

## Драйвер

Одностадийный двухкаскадный с гальванической развязкой и активным корректором мощности. Напряжение питания переменного тока: 176-264 В. Частота: 50-60 Гц.

## Комплект поставки

Светильник с рассеивателем, источником питания и креплением в сборе.



[подробнее](#)

## Общие технические характеристики

Кривая силы света (КСС)	косинусная Д, глубокая Г
Угол расходимости светового потока	110°, 90°, 60°
Напряжение питания переменного тока, В	176-264
Номинальная частота напряжения питания, Гц	50-60
Марка светодиодов	Samsung
Цветовая температура, К	3000К, 4000К, 5000К, 6000К
Индекс цветопередачи, Ra	> 80
Коэффициент мощности, Pf	> 0,95
Коэффициент пульсации светового потока, %	< 1
Температура эксплуатации, °С	от -40 до +40 (от +10 до +40 в аварийном исполнении)
Вид климатического исполнения	УХЛ4
Класс защиты от поражения электрическим током	I
Класс энергоэффективности	A++
Степень защиты светильника от пыли и влаги	IP40
Исполнение блока питания	Одностадийный двухкаскадный с гальванической развязкой и активным корректором мощности
Гарантийный срок	5 лет

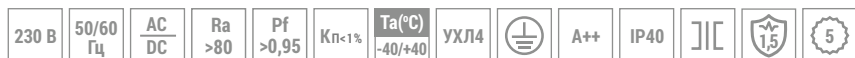



## Таблица моделей Diora Box

Модель	Световой поток, лм	Мощность, Вт	Масса нетто, кг	Габариты
Diora Box SE 20/2200 opal Black clip/tros-1150	2200	20	1,75	1155 x 64 x 64
Diora Box SE 20/2200 opal Black clip/tros-1500	2200	20	2,2	1505 x 64 x 64
Diora Box SE 30/3000 opal Black clip/tros-1150	3000	30	1,75	1155 x 64 x 64
Diora Box SE 30/3000 opal Black clip/tros-1500	3000	30	2,2	1505 x 64 x 64
Diora Box SE 40/4000 opal Black clip/tros-1150	4000	40	1,75	1155 x 64 x 64
Diora Box SE 40/4000 opal Black clip/tros-1500	4000	40	2,2	1505 x 64 x 64
Diora Box SE 50/5000 opal Black clip/tros-1150	5000	50	1,75	1155 x 64 x 64
Diora Box SE 50/5000 opal Black clip/tros-1500	5000	50	2,2	1505 x 64 x 64
Diora Box SE 60/6000 opal Black clip/tros-1150	6000	60	1,75	1155 x 64 x 64
Diora Box SE 60/6000 opal Black clip/tros-1500	6000	60	2,2	1505 x 64 x 64
Diora Box SE 70/7000 opal Black clip/tros-1500	7000	70	2,2	1505 x 64 x 64
Diora Box SE 20/2800 opal White clip/tros-1150	2800	20	1,75	1155 x 64 x 64
Diora Box SE 20/2800 opal White clip/tros-1500	2800	20	2,2	1505 x 64 x 64
Diora Box SE 30/3800 opal White clip/tros-1150	3800	30	1,75	1155 x 64 x 64
Diora Box SE 30/3800 opal White clip/tros-1500	3800	30	2,2	1505 x 64 x 64
Diora Box SE 40/4900 opal White clip/tros-1150	4900	40	1,75	1155 x 64 x 64
Diora Box SE 40/4900 opal White clip/tros-1500	4900	40	2,2	1505 x 64 x 64
Diora Box SE 50/6000 opal White clip/tros-1150	6000	50	1,75	1155 x 64 x 64
Diora Box SE 50/6000 opal White clip/tros-1500	6000	50	2,2	1505 x 64 x 64
Diora Box SE 60/7000 opal White clip/tros-1150	7000	60	1,75	1155 x 64 x 64
Diora Box SE 60/7000 opal White clip/tros-1500	7000	60	2,2	1505 x 64 x 64
Diora Box SE 70/8000 opal White clip/tros-1500	7800	70	2,2	1505 x 64 x 64

Модель	Световой поток, лм	Мощность, Вт	Масса нетто, кг	Габариты
Diora Box SE 20/3200 Г60 Black clip/tros-1150	3200	20	1,75	1155 x 64 x 64
Diora Box SE 20/3200 Г60 Black clip/tros-1500	3200	20	2,2	1505 x 64 x 64
Diora Box SE 30/4200 Г60 Black clip/tros-1150	4200	30	1,75	1155 x 64 x 64
Diora Box SE 30/4200 Г60 Black clip/tros-1500	4200	30	2,2	1505 x 64 x 64
Diora Box SE 40/5400 Г60 Black clip/tros-1150	5400	40	1,75	1155 x 64 x 64
Diora Box SE 40/5400 Г60 Black clip/tros-1500	5400	40	2,2	1505 x 64 x 64
Diora Box SE 50/6500 Г60 Black clip/tros-1150	6500	50	1,75	1155 x 64 x 64
Diora Box SE 50/6500 Г60 Black clip/tros-1500	6500	50	2,2	1505 x 64 x 64
Diora Box SE 60/7600 Г60 Black clip/tros-1150	7600	60	1,75	1155 x 64 x 64
Diora Box SE 60/7600 Г60 Black clip/tros-1500	7600	60	2,2	1505 x 64 x 64
Diora Box SE 70/8700 Г60 Black clip/tros-1500	8700	70	2,2	1505 x 64 x 64
Diora Box SE 20/3300 Г60 White clip/tros-1150	3300	20	1,75	1155 x 64 x 64
Diora Box SE 20/3300 Г60 White clip/tros-1500	3300	20	2,2	1505 x 64 x 64
Diora Box SE 30/4300 Г60 White clip/tros-1150	4300	30	1,75	1155 x 64 x 64
Diora Box SE 30/4300 Г60 White clip/tros-1500	4300	30	2,2	1505 x 64 x 64
Diora Box SE 40/5500 Г60 White clip/tros-1150	5500	40	1,75	1155 x 64 x 64
Diora Box SE 40/5500 Г60 White clip/tros-1500	5500	40	2,2	1505 x 64 x 64
Diora Box SE 50/6600 Г60 White clip/tros-1150	6600	50	1,75	1155 x 64 x 64
Diora Box SE 50/6600 Г60 White clip/tros-1500	6600	50	2,2	1505 x 64 x 64
Diora Box SE 60/7700 Г60 White clip/tros-1150	7700	60	1,75	1155 x 64 x 64
Diora Box SE 60/7700 Г60 White clip/tros-1500	7700	60	2,2	1505 x 64 x 64
Diora Box SE 70/8800 Г60 White clip/tros-1500	8800	70	2,2	1505 x 64 x 64

Diora Box SE opal

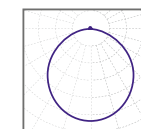
косинусная  
КСС 110°

Diora Box SE Г60

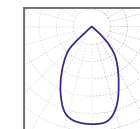
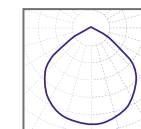
глубокая  
КСС 60°Diora Box SE  
прозрачныйкосинусная  
КСС 110°

Diora Box SE Г90

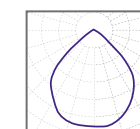
глубокая  
КСС 90°

## Таблица моделей Diora Box

Модель	Световой поток, лм	Мощность, Вт	Масса нетто, кг	Габариты
Diora Box SE 20/3200 Г90 Black clip/tros-1150	3200	20	1,75	1155 x 64 x 64
Diora Box SE 20/3200 Г90 Black clip/tros-1500	3200	20	2,2	1505 x 64 x 64
Diora Box SE 30/4200 Г90 Black clip/tros-1150	4200	30	1,75	1155 x 64 x 64
Diora Box SE 30/4200 Г90 Black clip/tros-1500	4200	30	2,2	1505 x 64 x 64
Diora Box SE 40/5400 Г90 Black clip/tros-1150	5400	40	1,75	1155 x 64 x 64
Diora Box SE 40/5400 Г90 Black clip/tros-1500	5400	40	2,2	1505 x 64 x 64
Diora Box SE 50/6500 Г90 Black clip/tros-1150	6500	50	1,75	1155 x 64 x 64
Diora Box SE 50/6500 Г90 Black clip/tros-1500	6500	50	2,2	1505 x 64 x 64
Diora Box SE 60/7600 Г90 Black clip/tros-1150	7600	60	1,75	1155 x 64 x 64
Diora Box SE 60/7600 Г90 Black clip/tros-1500	7600	60	2,2	1505 x 64 x 64
Diora Box SE 70/8700 Г90 Black clip/tros-1500	8700	70	2,2	1505 x 64 x 64
Diora Box SE 20/3300 Г90 White clip/tros-1150	3300	20	1,75	1155 x 64 x 64
Diora Box SE 20/3300 Г90 White clip/tros-1500	3300	20	2,2	1505 x 64 x 64
Diora Box SE 30/4300 Г90 White clip/tros-1150	4300	30	1,75	1155 x 64 x 64
Diora Box SE 30/4300 Г90 White clip/tros-1500	4300	30	2,2	1505 x 64 x 64
Diora Box SE 40/5500 Г90 White clip/tros-1150	5500	40	1,75	1155 x 64 x 64
Diora Box SE 40/5500 Г90 White clip/tros-1500	5500	40	2,2	1505 x 64 x 64
Diora Box SE 50/6600 Г90 White clip/tros-1150	6600	50	1,75	1155 x 64 x 64
Diora Box SE 50/6600 Г90 White clip/tros-1500	6600	50	2,2	1505 x 64 x 64
Diora Box SE 60/7700 Г90 White clip/tros-1150	7700	60	1,75	1155 x 64 x 64
Diora Box SE 60/7700 Г90 White clip/tros-1500	7700	60	2,2	1505 x 64 x 64
Diora Box SE 70/8800 Г90 White clip/tros-1500	8800	70	2,2	1505 x 64 x 64

Модель	Световой поток, лм	Мощность, Вт	Масса нетто, кг	Габариты
Diora Box SE 20/3200 прозрачный Black clip/tros-1150	3200	20	1,75	1155 x 64 x 64
Diora Box SE 20/3200 прозрачный Black clip/tros-1500	3200	20	2,2	1505 x 64 x 64
Diora Box SE 30/4200 прозрачный Black clip/tros-1150	4200	30	1,75	1155 x 64 x 64
Diora Box SE 30/4200 прозрачный Black clip/tros-1500	4200	30	2,2	1505 x 64 x 64
Diora Box SE 40/5400 прозрачный Black clip/tros-1150	5400	40	1,75	1155 x 64 x 64
Diora Box SE 40/5400 прозрачный Black clip/tros-1500	5400	40	2,2	1505 x 64 x 64
Diora Box SE 50/6500 прозрачный Black clip/tros-1150	6500	50	1,75	1155 x 64 x 64
Diora Box SE 50/6500 прозрачный Black clip/tros-1500	6500	50	2,2	1505 x 64 x 64
Diora Box SE 60/7600 прозрачный Black clip/tros-1150	7600	60	1,75	1155 x 64 x 64
Diora Box SE 60/7600 прозрачный Black clip/tros-1500	7600	60	2,2	1505 x 64 x 64
Diora Box SE 70/8700 прозрачный Black clip/tros-1500	8700	70	2,2	1505 x 64 x 64
Diora Box SE 20/3300 прозрачный White clip/tros-1150	3300	20	1,75	1155 x 64 x 64
Diora Box SE 20/3300 прозрачный White clip/tros-1500	3300	20	2,2	1505 x 64 x 64
Diora Box SE 30/4300 прозрачный White clip/tros-1150	4300	30	1,75	1155 x 64 x 64
Diora Box SE 30/4300 прозрачный White clip/tros-1500	4300	30	2,2	1505 x 64 x 64
Diora Box SE 40/5500 прозрачный White clip/tros-1150	5500	40	1,75	1155 x 64 x 64
Diora Box SE 40/5500 прозрачный White clip/tros-1500	5500	40	2,2	1505 x 64 x 64
Diora Box SE 50/6600 прозрачный White clip/tros-1150	6600	50	1,75	1155 x 64 x 64
Diora Box SE 50/6600 прозрачный White clip/tros-1500	6600	50	2,2	1505 x 64 x 64
Diora Box SE 60/7700 прозрачный White clip/tros-1150	7700	60	1,75	1155 x 64 x 64
Diora Box SE 60/7700 прозрачный White clip/tros-1500	7700	60	2,2	1505 x 64 x 64
Diora Box SE 70/8800 прозрачный White clip/tros-1500	8800	70	2,2	1505 x 64 x 64



## Diora Box (clip)

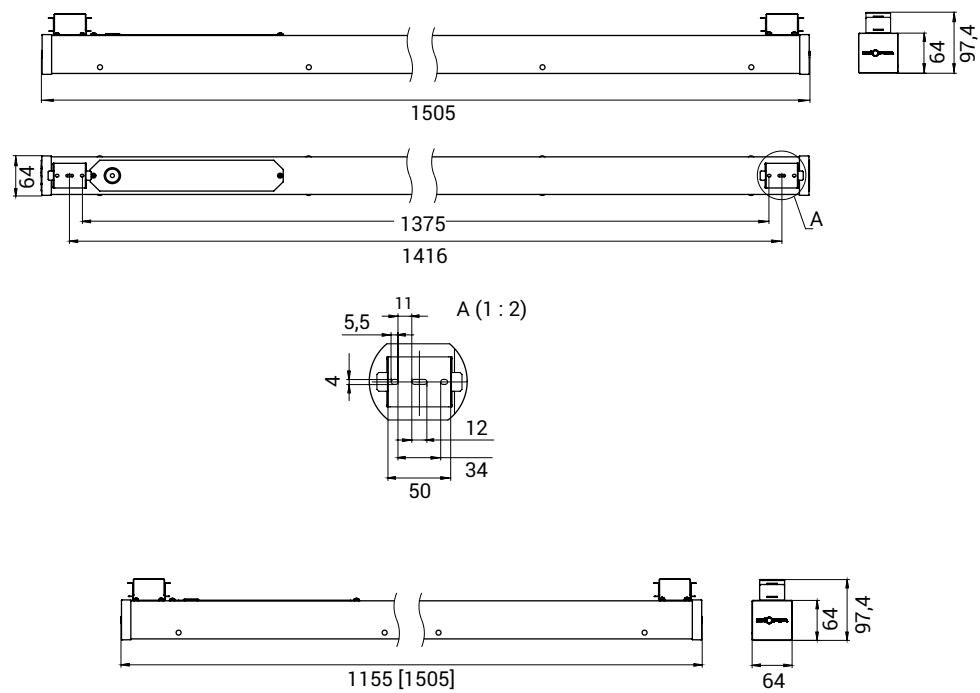

## Diora Box (tros)

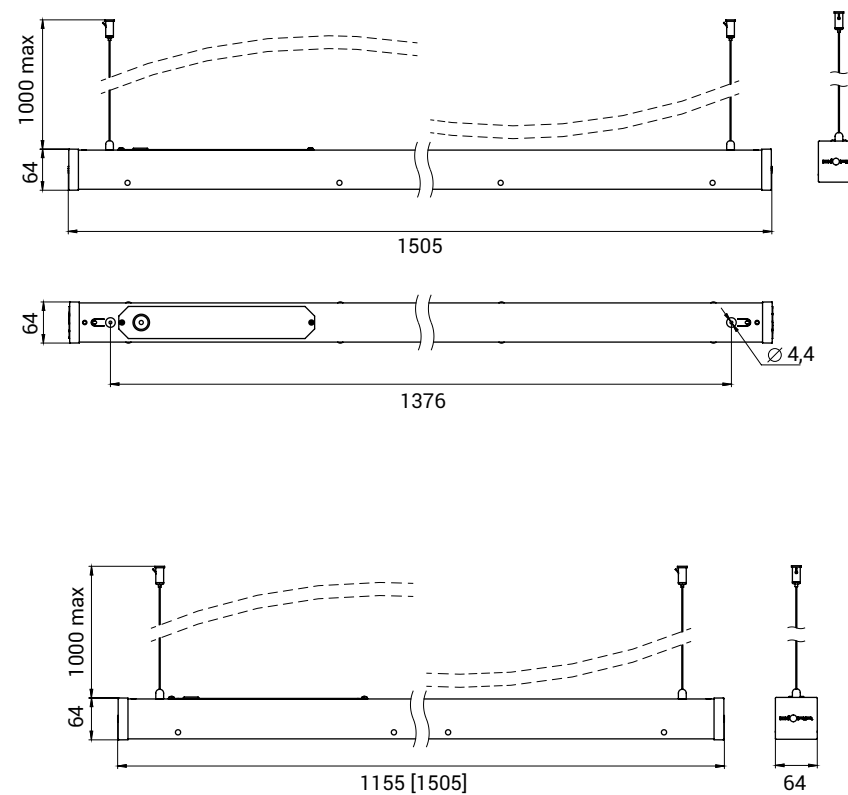

# Diora Quadro Track / Track 2

## О светильнике

Освещение гипер- и супермаркетов, гостиниц и отелей, ТРЦ, бутиков, конференц-залов, ресторанов и кафе, офисов.

## Назначение

Светильник для общего и акцентированного освещения торговых помещений. Монтаж производится на однофазный шинопровод, имеется возможность регулировки в двух плоскостях. Высокий индекс цветопередачи и различные цветовые температуры позволяют эффективно подчеркивать преимущества товаров.

- Высокое качество света: индекс цветопередачи Ra > 85, равномерность цветовой температуры, минимальная пульсация
- Легкий монтаж: малая масса светильника, возможность подключения к стандартному шинопроводу и регулировка в двух плоскостях
- Экономичность: высокая световая отдача
- Широкий выбор характеристик: диапазон цветовых температур от 3000 до 6000 К, четыре КСС и два цвета корпуса

## Установка

Монтаж на однофазный шинопровод с помощью адаптера, установленного на корпусе светильника.

## Электрическое подключение

Подключение к шинопроводу с помощью токоприемных клемм.

## Конструкция

Светодиодная плата из алюминия обладает высокой прочностью и выполняет роль корпуса. Благодаря большой площади эффективно отводится тепло от светодиодов. Источник питания устанавливается в монтажную коробку с токоприемными клеммами.

## Драйвер

Одностадийный двухкаскадный с гальванической развязкой и активным корректором мощности.

Напряжение питания переменного тока: 176-264 В  
Частота: 50-60 Гц.

## Оптическая часть

Групповая оптика из стабилизированного ударопрочного оптического поликарбоната  
Светодиоды: Samsung.

## Комплект поставки

Светильник с источником питания и адаптером в сборе.



[подробнее](#)

## Общие технические характеристики

Кривая силы света (КСС)	косинусная, глубокая, концентрированная
Угол расходимости светового потока	25°, 60°, 75°, 80°, 100°, 115°
Напряжение питания переменного тока, В	176-264
Номинальная частота напряжения питания, Гц	50-60
Напряжение питания постоянного тока, В	180-370
Марка светодиодов	Samsung
Цветовая температура, К	3000К, 4000К, 5000К, 6000К
Индекс цветопередачи, Ra	> 85
Коэффициент мощности, Pf	> 0,95
Коэффициент пульсации светового потока, %	< 1
Температура эксплуатации, °С	от -10 до +40
Вид климатического исполнения	УХЛ4
Класс защиты от поражения электрическим током	I
Класс энергоэффективности	A++
Степень защиты светильника от пыли и влаги	IP40
Исполнение блока питания	Одностадийный двухкаскадный с гальванической развязкой и активным корректором мощности
Гарантийный срок	3 года





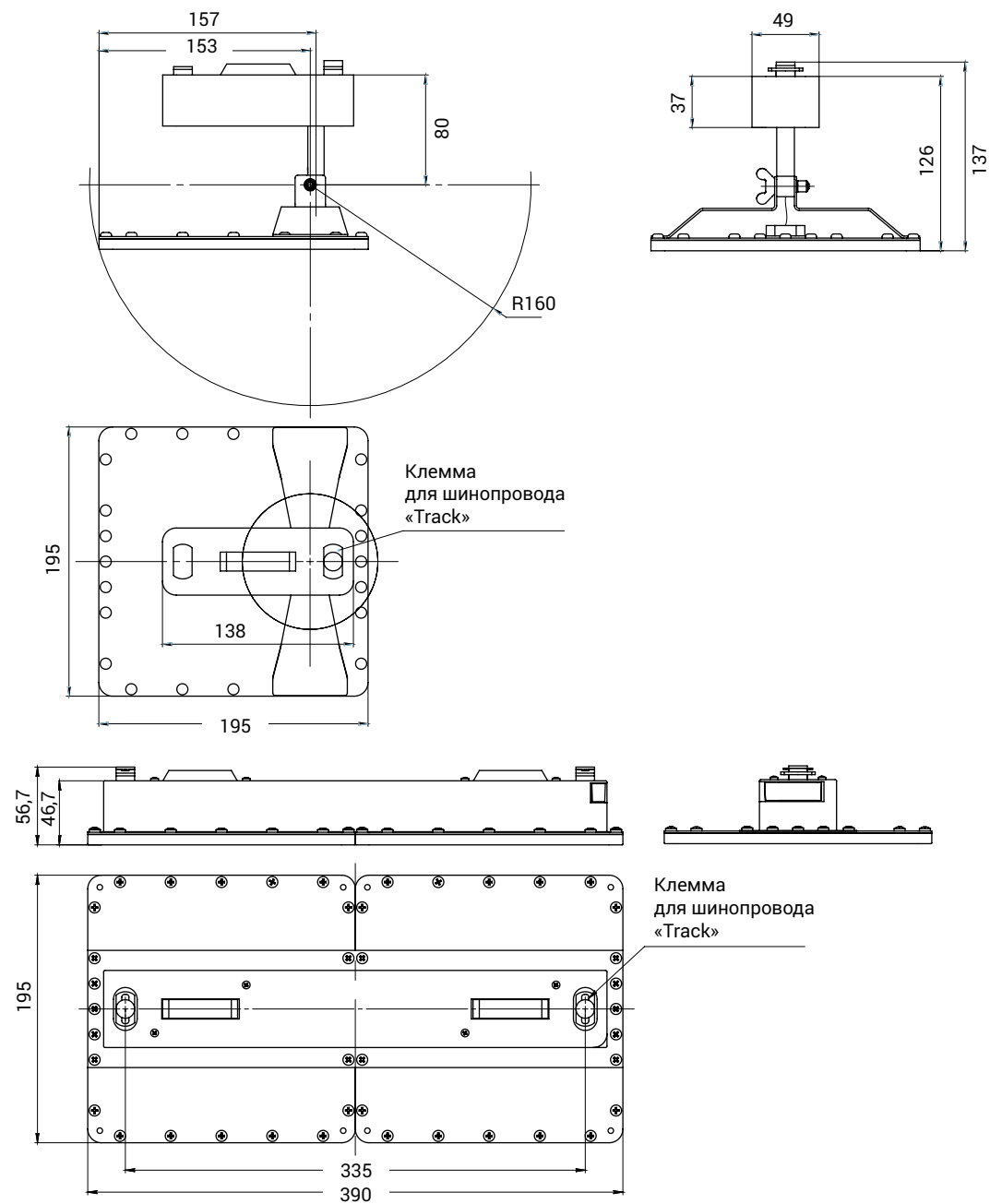

Diora Quadro  
Track / Track2 Г75

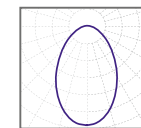

глубокая  
75°

Diora Quadro  
Track / Track2 Д100

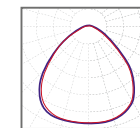

косинусная  
100°

Diora Quadro  
Track / Track2 Д115

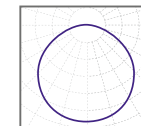

косинусная  
115°

## Таблица моделей Diora Quadro Track

Модель	Световой поток, лм	Мощность, Вт	Масса нетто (скреплением), кг	Габаритный размер (с креплением), мм
Diora Quadro Track 10/1300 K25 Black	1300	10	0,58	195 x 195 x 136
Diora Quadro Track 20/2600 K25 Black	2600	20	0,58	195 x 195 x 136
Diora Quadro Track 30/3800 K25 Black	3800	30	0,58	195 x 195 x 136
Diora Quadro Track 10/1300 Г60 Black	1300	10	0,58	195 x 195 x 136
Diora Quadro Track 20/2600 Г60 Black	2600	20	0,58	195 x 195 x 136
Diora Quadro Track 30/3800 Г60 Black	3800	30	0,58	195 x 195 x 136
Diora Quadro Track 10/1300 Г80 Black	1300	10	0,58	195 x 195 x 136
Diora Quadro Track 20/2600 Г80 Black	2600	20	0,58	195 x 195 x 136
Diora Quadro Track 30/3800 Г80 Black	3800	30	0,58	195 x 195 x 136
Diora Quadro Track 10/1300 Д Black	1300	10	0,58	195 x 195 x 136
Diora Quadro Track 20/2600 Д Black	2600	20	0,58	195 x 195 x 136
Diora Quadro Track 30/3800 Д Black	3800	30	0,58	195 x 195 x 136
Diora Quadro Track 10/1400 K25 White	1400	10	0,58	195 x 195 x 136
Diora Quadro Track 20/2900 K25 White	2900	20	0,58	195 x 195 x 136
Diora Quadro Track 30/4300 K25 White	4300	30	0,58	195 x 195 x 136
Diora Quadro Track 10/1400 Г60 White	1400	10	0,58	195 x 195 x 136
Diora Quadro Track 20/2900 Г60 White	2900	20	0,58	195 x 195 x 136
Diora Quadro Track 30/4300 Г60 White	4300	30	0,58	195 x 195 x 136
Diora Quadro Track 10/1400 Г80 White	1400	10	0,58	195 x 195 x 136
Diora Quadro Track 20/2900 Г80 White	2900	20	0,58	195 x 195 x 136
Diora Quadro Track 30/4300 Г80 White	4300	30	0,58	195 x 195 x 136
Diora Quadro Track 10/1400 Д White	1400	10	0,58	195 x 195 x 136
Diora Quadro Track 20/2900 Д White	2900	20	0,58	195 x 195 x 136
Diora Quadro Track 30/4300 Д White	4300	30	0,58	195 x 195 x 136



Таблица моделей Diora Quadro Track2

Модель	Световой поток, лм	Мощность, Вт	Масса нетто (с креплением), кг	Габаритный размер (с креплением), мм
Diora Quadro Track2 20/3200 Г75 Black	3200	20	0.88	390 x 195 x 58
Diora Quadro Track2 28/4400 Г75 Black	4400	28	0.88	390 x 195 x 58
Diora Quadro Track2 40/6000 Г75 Black	6000	40	0.88	390 x 195 x 58
Diora Quadro Track2 48/7400 Г75 Black	7400	48	0.88	390 x 195 x 58
Diora Quadro Track2 56/8500 Г75 Black	8500	56	0.88	390 x 195 x 58
Diora Quadro Track2 20/3200 Д100 Black	3200	20	0.88	390 x 195 x 58
Diora Quadro Track2 28/4400 Д100 Black	4400	28	0.88	390 x 195 x 58
Diora Quadro Track2 40/6000 Д100 Black	6000	40	0.88	390 x 195 x 58
Diora Quadro Track2 48/7400 Д100 Black	7400	48	0.88	390 x 195 x 58
Diora Quadro Track2 56/8500 Д100 Black	8500	56	0.88	390 x 195 x 58
Diora Quadro Track2 20/3200 Д115 Black	3200	20	0.88	390 x 195 x 58
Diora Quadro Track2 28/4400 Д115 Black	4400	28	0.88	390 x 195 x 58
Diora Quadro Track2 40/6000 Д115 Black	6000	40	0.88	390 x 195 x 58
Diora Quadro Track2 48/7400 Д115 Black	7400	48	0.88	390 x 195 x 58
Diora Quadro Track2 56/8500 Д115 Black	8500	56	0.88	390 x 195 x 58
Diora Quadro Track2 20/3400 Г75 White	3400	20	0.88	390 x 195 x 58
Diora Quadro Track2 28/4700 Г75 White	4700	28	0.88	390 x 195 x 58
Diora Quadro Track2 40/6500 Г75 White	6500	40	0.88	390 x 195 x 58
Diora Quadro Track2 48/7800 Г75 White	7800	48	0.88	390 x 195 x 58
Diora Quadro Track2 56/9000 Г75 White	9000	56	0.88	390 x 195 x 58
Diora Quadro Track2 20/3400 Д100 White	3400	20	0.88	390 x 195 x 58
Diora Quadro Track2 28/4700 Д100 White	4700	28	0.88	390 x 195 x 58
Diora Quadro Track2 40/6500 Д100 White	6500	40	0.88	390 x 195 x 58
Diora Quadro Track2 48/7800 Д100 White	7800	48	0.88	390 x 195 x 58
Diora Quadro Track2 56/9000 Д100 White	9000	56	0.88	390 x 195 x 58
Diora Quadro Track2 20/3400 Д115 White	3400	20	0.88	390 x 195 x 58
Diora Quadro Track2 28/4700 Д115 White	4700	28	0.88	390 x 195 x 58
Diora Quadro Track2 40/6500 Д115 White	6500	40	0.88	390 x 195 x 58
Diora Quadro Track2 48/7800 Д115 White	7800	48	0.88	390 x 195 x 58
Diora Quadro Track2 56/9000 Д115 White	9000	56	0.88	390 x 195 x 58

# Diora R-tail

## Назначение

Освещение торговых залов, офисов, промышленных и подсобных помещений, складов, коридоров.

## О светильнике

Линейный светильник для торгового освещения. Имеется возможность накладного и подвесного монтажа. Два источника питания и уникальная светодиодная плата позволяет включить светильник на половину мощности для экономии электроэнергии. Светильники служат прямой заменой ламповых светильников типов ЛПО 2x36.

- Световая отдача до 160 лм/Вт
- Лёгкий и крепкий металлический корпус с возможностью монтажа накладным или подвесным способом
- Возможность соединения светильников в линию
- Отсутствие пульсации и высокое качество света



[подробнее](#)

## Установка

Четыре варианта монтажа:

накладной на поверхность, тросовый подвес, на горизонтальный трос с использованием стандартных креплений и витого крюка.

## Электрическое подключение

Провод 3x0,75 мм с помощью клеммника. Клеммник не входит в комплект поставки.

## Конструкция

Корпус, боковые крышки и крепежные элементы из листовой стали толщиной 0,4 мм, покрытой порошковой краской.

## Оптическая часть

Рассеиватель не входит в комплект поставки. По заказу комплектуется призматическим или опаловым рассеивателем.

Светодиоды: Samsung.

## Драйвер

Одностадийный без гальванической развязки.

Напряжение питания переменного тока: 176-264 В.

Частота: 50-60 Гц.

## Комплект поставки

Светильник с источником питания и боковыми крышками в сборе (1 шт); крепежные элементы для накладного монтажа (2 шт).

## Общие технические характеристики

Кривая силы света (КСС)	косинусная Д
Угол расходимости светового потока	115x100°
Напряжение питания переменного тока, В	176-264
Номинальная частота напряжения питания, Гц	50-60
Напряжение питания постоянного тока, В	180-370
Марка светодиодов	Samsung
Цветовая температура, К	3000К, 4000К, 5000К, 6000К
Индекс цветопередачи, Ra	> 80
Коэффициент мощности, Pf	> 0,8
Коэффициент пульсации светового потока, %	< 1
Температура эксплуатации, °С	от -10 до +40
Вид климатического исполнения	УХЛ4
Класс защиты от поражения электрическим током	I
Класс энергоэффективности	A++
Степень защиты светильника от пыли и влаги	IP20
Исполнение блока питания	Одностадийный без гальванической развязки
Гарантийный срок	3 года

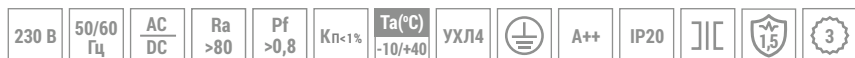



## Таблица моделей Diora R-tail

Модель	Световой поток, лм	Мощность, Вт	Масса нетто, кг
Diора R-tail 21/3300-750	3300	21	1,21
Diора R-tail 32/4600-750	4600	32	1,21
Diора R-tail 33/5200-1200	5200	33	1,65
Diора R-tail 49/7000-1200	7000	49	1,65
Diора R-tail 44/6800-1500	6800	44	2,15
Diора R-tail 63/9200-1500	9200	63	2,15

Diора R-tail

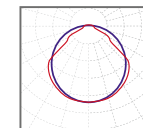

косинусная Д  
115x100°

Diора R-tail  
с рассеивателем Prism

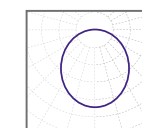

косинусная  
Д 90°

Diора R-tail  
с рассеивателем Opal

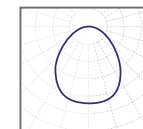

косинусная Д  
100°

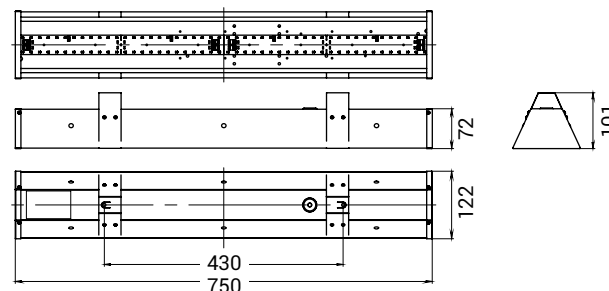
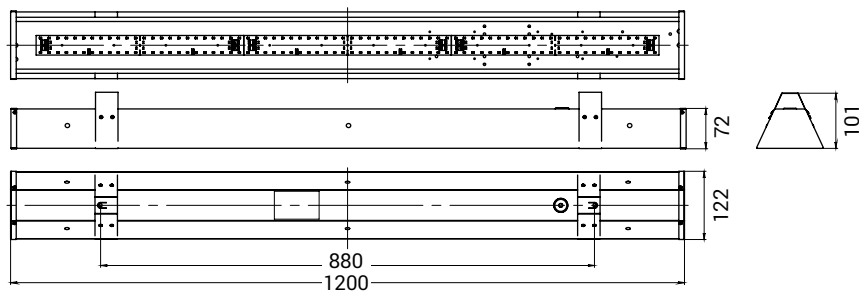
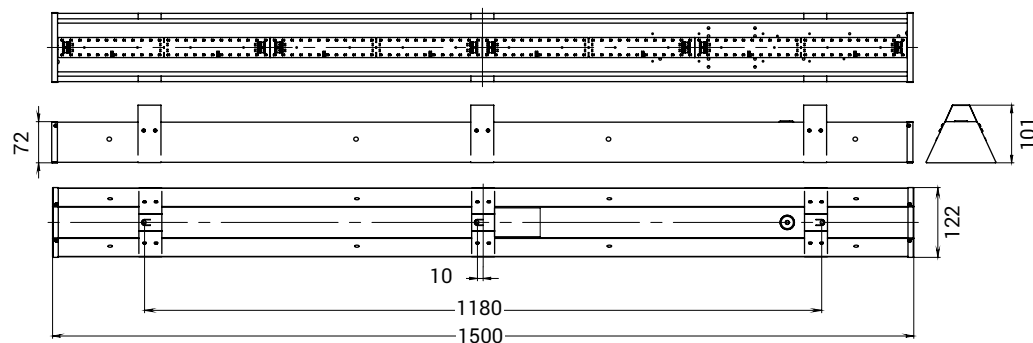

# Diora 27/3500-T8-15

## Назначение

Общее и акцентированное освещение торговых площадей, также объектов различного профиля: офисных, производственных и складских помещений, гаражей, крытых парковок, подземных переходов, спортивных залов.

## О светильнике

Выгодно подчеркнуть детали товаров и сделать процесс покупок приятным и комфортным помогут светодиодные светильники Diora 27/3500-T8-15. Мощные, легкие и надежные, они наполняют качественным светом пространство магазина.



- Высокая степень защиты IP54
- Сквозное подключение с транзитом питания
- Возможность аварийного освещения
- Малая масса 0.32 кг
- Великолепное решение для освещения торговых площадей

[подробнее](#)

## Установка

Накладной монтаж на поверхность стены или потолка с помощью металлических скоб (входят в комплект поставки). Возможно размещение на тросовых подвесах. Модульная система предусматривает возможность соединения до 15 светильников в непрерывную линию с транзитом электропитания с помощью гибких коннекторов.

## Электрическое подключение

Кабель 3x0,25 мм с помощью клеммника (клеммник не входит в комплект поставки).

## Конструкция

Корпус из анодированного алюминия, полученного методом экструзии. Торцевины белого цвета из АБС-пластика.

## Драйвер

Одностадийный без гальванической развязки.  
Напряжение питания переменного тока: 176-264 В  
Частота: 50-60 Гц.  
Напряжение питания постоянного тока: 180-370 В.

## Оптическая часть

Рассеиватель из матового оптического поликарбоната.  
Светодиоды: Samsung.

## Комплект поставки

Светильник (1 шт.); Металлическая скоба (2 шт.);  
Коннектор (1 шт.); Переходник (1 шт.).





## Общие технические характеристики

Кривая силы света (КСС)	косинусная
Угол расходимости светового потока	100°x140°
Напряжение питания переменного тока, В	176-264
Номинальная частота напряжения питания, Гц	50-60
Цветовая температура, К	5000K
Индекс цветопередачи, Ra	> 80
Коэффициент мощности, Pf	> 0,8
Коэффициент пульсации светового потока, %	< 1
Температура эксплуатации, °С	от -10 до +40
Вид климатического исполнения	УХЛ4
Класс защиты от поражения электрическим током	I
Класс энергоэффективности	A++
Степень защиты светильника от пыли и влаги	IP54
Исполнение блока питания	Одностадийный без гальванической развязки
Гарантийный срок	3 года

Diora T8

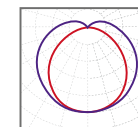

косинусная  
100°x140°

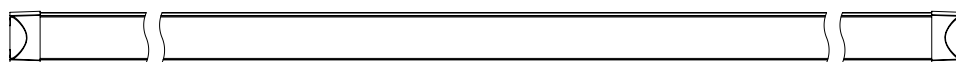
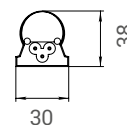
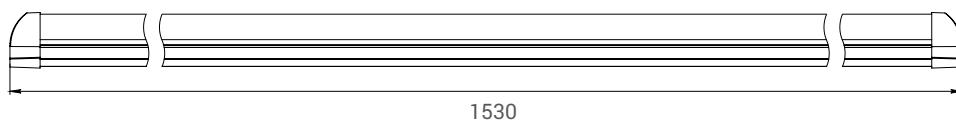

## Таблица моделей Diora 27/3500-T8-15

Модель	Световой поток, лм	Мощность, Вт	Масса нетто, кг
Diora 27/3500-T8-15	3500	27	0,25 кг







## ОСВЕЩЕНИЕ ОБРАЗОВАТЕЛЬНЫХ УЧРЕЖДЕНИЙ

Diora Office SE Ra90 / Diora LPO/LSP SE Mini Ra90 / Diora LPO/LSP SE Ra90 / Diora NPO SE Ra90 / Diora Plank Ra90 .....	218
Diora Plank, Diora Wing .....	222

# Diora Office SE Ra90 / Diora LPO/LSP SE Mini Ra90 / Diora LPO/LSP SE Ra90 / Diora NPO SE Ra90 / Diora Plank Ra90

## Назначение

Светильники с высоким индексом цветопередачи для освещения дошкольных и общеобразовательных учреждений, профессиональных образовательных организаций, ВУЗов, лечебно-профилактических медицинских организаций. Могут быть использованы для освещения производственных помещений при выполнении работ, требующих контроля цвета.

## О светильниках

Широкий номенклатурный ряд позволяет подобрать оптимальный светильник под любую задачу. Различные модификации позволяют монтировать изделия как в потолки типа Armstrong, так и накладным способом. Diora Plank Ra90 устанавливается на стену для освещения школьных досок.

- ✓ Высокий индекс цветопередачи Ra90
- ✓ Соответствуют нормам СанПина
- ✓ Светодиоды Samsung
- ✓ Модификации с блоками аварийного питания
- ✓ Монтаж различными способами
- ✓ Источник питания соответствует требованиям ГОСТ по ЭМС, коэффициенту мощности и коэффициенту пульсации



## Установка

### Diora Office SE Ra90

Установка накладным или встраиваемым способом в потолки типа Armstrong.

### Diora LPO/LSP SE Mini Ra90

Накладной монтаж на потолок или стены посредством пластиковых скоб (входят в комплект поставки).

### Diora LPO/LSP SE Ra90

Накладной монтаж на потолок или стены посредством металлических скоб (входят в комплект поставки). Опционально доступно крепление на трес.

### Diora NPO SE Ra90

Установка накладным способом непосредственно на поверхность потолка или стены.

### Diora Plank Ra90

Установка на стены с помощью кронштейнов (входят в комплект поставки)

## Электрическое подключение

Провод 3x0,75 (4x0,75 для аварийных светильников) с помощью клеммника (входит в комплект поставки)

## Оптическая часть

Матовый или призматический светостабилизированный полистирол. Светодиоды: Samsung.

## Комплект поставки

Светильник с рассеивателем и источником питания в сборе (1 шт).

## Конструкция

### Diora Office SE Ra90

Корпус из листовой стали толщиной 0,4 мм, покрытый порошковой краской. Рассеиватель закрепляется в корпусе с помощью поворотной планки.

### Diora LPO/LSP SE Mini Ra90

Корпус и рассеиватель светильника из поликарбоната представляют собой единую часть, полученную методом соэкструзии, что обеспечивает абсолютную герметичность. Светодиодные платы устанавливаются на металлическую пластину.

### Diora LPO/LSP SE Ra90

Корпус из негорючего АБС-пластика. Рассеиватель крепится к корпусу с помощью

откидных клипс. Светодиодные платы устанавливаются на металлическую пластину, соединенную с корпусом поворотными винтами, облегчающими ее снятие, а также гибкими клипсами, обеспечивающими удобство обслуживания светильника на высоте.

### Diora NPO SE Ra90

Корпус из листовой стали толщиной 0,4 мм, покрытый порошковой краской. Рассеиватель закрепляется в корпусе с помощью поворотной планки.

### Diora Plank Ra90

Корпус из листовой стали толщиной 0,4 мм, покрытой порошковой краской. Рассеиватель закрепляется в корпусе с помощью поворотной планки.



Ta(°C) для моделей +10/+40 с аварийным блоком



## Общие технические характеристики

Кривая силы света (КСС)	косинусная Д
Угол расходимости светового потока	80°, 90°, 110°, 145°x115°
Напряжение питания переменного тока, В	176-264
Номинальная частота напряжения питания, Гц	50-60
Напряжение питания постоянного тока, В	180-370
Марка светодиодов	Samsung
Цветовая температура, К	4000К
Индекс цветопередачи, Ra	> 90
Коэффициент мощности, Pf	> 0,95
Коэффициент пульсации светового потока, %	< 1
Температура эксплуатации, °С	от -40 до +40 (для моделей с аварийным блоком от +10 до +40)
Вид климатического исполнения	УХЛ3, УХЛ4
Класс защиты от поражения электрическим током	I
Класс энергоэффективности	A++
Степень защиты светильника от пыли и влаги	IP40, IP65
Исполнение блока питания	Одностадийный двухкаскадный с гальванической развязкой и активным корректором мощности, аварийный блок (литий – ионный аккумулятор, встроенный в корпус драйвера (2,4 Ah))
Гарантийный срок	5 лет

## Драйвер

Одностадийный двухкаскадный с гальванической развязкой и активным корректором мощности.

Напряжение питания переменного тока:  
176-264 В.

Частота: 50-60 Гц.

Напряжение питания постоянного тока:  
180-370 В.

Опционально возможна поставка с аварийным блоком питания, позволяющим при отключении напряжения в сети работать 2 часа автономно. Питание осуществляется за счет литий – ионного аккумулятора, встроенного в корпус драйвера (2,4 Ah). В аварийном режиме световой поток светильника снизится до 10 % от номинального.

Модель	Световой поток, лм	Мощность, Вт	Масса нетто, кг
Diora LPO/LSP SE 20/2600 opal Ra90	2600	20	1,6
Diora LPO/LSP SE 30/3700 opal Ra90	3700	30	1,6
Diora LPO/LSP SE 40/4900 opal Ra90	4900	40	1,6
Diora LPO/LSP SE 50/6200 opal Ra90	6200	50	1,6
Diora LPO/LSP SE 55/6900 opal Ra90	6900	55	1,6
Diora LPO/LSP SE 23/2600 opal Ra90 A	2600	23	1,6
Diora LPO/LSP SE 33/3700 opal Ra90 A	3700	33	1,6
Diora LPO/LSP SE 42/4900 opal Ra90 A	4900	42	1,6
Diora LPO/LSP SE 50/6200 opal Ra90 A	6200	50	1,6
Diora LPO/LSP SE 60/6900 opal Ra90 A	6900	60	1,6
Diora LPO/LSP SE 20/2200 Mini-12 opal Ra90	2200	20	1,4
Diora LPO/LSP SE 20/2200 Mini-6 opal Ra90	2200	20	0,9
Diora LPO/LSP SE 30/3200 Mini-12 opal Ra90	3200	30	1,4
Diora LPO/LSP SE 30/3200 Mini-6 opal Ra90	3200	30	0,9
Diora LPO/LSP SE 40/4500 Mini-12 opal Ra90	4500	40	1,4
Diora LPO/LSP SE 50/5300 Mini-12 opal Ra90	5300	50	1,4
Diora LPO/LSP SE 60/6500 Mini-12 opal Ra90	6500	60	1,4
Diora LPO/LSP SE 23/2200 Mini-12 opal Ra90 A	2200	23	1,4
Diora LPO/LSP SE 23/2200 Mini-6 opal Ra90 A	2200	23	0,9
Diora LPO/LSP SE 32/3200 Mini-12 opal Ra90 A	3200	32	1,4
Diora LPO/LSP SE 32/3200 Mini-6 opal Ra90 A	3200	32	0,9
Diora LPO/LSP SE 42/4500 Mini-12 opal Ra90 A	4500	42	1,4
Diora LPO/LSP SE 50/5300 Mini-12 opal Ra90 A	5300	50	1,4
Diora LPO/LSP SE 60/6500 Mini-12 opal Ra90 A	6500	60	1,4
Diora NPO SE 20/2200 microprism Ra90	2200	20	2,4
Diora NPO SE 30/3500 microprism Ra90	3500	30	2,4
Diora NPO SE 40/4600 microprism Ra90	4600	40	2,4
Diora NPO SE 50/5600 microprism Ra90	5600	50	2,4
Diora NPO SE 60/6700 microprism Ra90	6700	60	2,4

Модель	Световой поток, лм	Мощность, Вт	Масса нетто, кг
Diora NPO SE 20/2100 opal Ra90	2100	20	2,4
Diora NPO SE 30/3100 opal Ra90	3100	30	2,4
Diora NPO SE 40/4100 opal Ra90	4100	40	2,4
Diora NPO SE 50/5000 opal Ra90	5000	50	2,4
Diora NPO SE 60/6000 opal Ra90	6000	60	2,4
Diora NPO SE 20/2300 prism Ra90	2300	20	2,4
Diora NPO SE 30/3600 prism Ra90	3600	30	2,4
Diora NPO SE 40/4600 prism Ra90	4600	40	2,4
Diora NPO SE 50/5700 prism Ra90	5700	50	2,4
Diora NPO SE 60/6900 prism Ra90	6900	60	2,4
Diora NPO SE 23/2200 microprism Ra90 A	2200	23	2,4
Diora NPO SE 23/2300 prism Ra90 A	2300	23	2,4
Diora NPO SE 23/2100 opal Ra90 A	2100	23	2,4
Diora NPO SE 33/3500 microprism Ra90 A	3500	33	2,4
Diora NPO SE 33/3600 prism Ra90 A	3600	33	2,4
Diora NPO SE 33/3100 opal Ra90 A	3100	33	2,4
Diora NPO SE 42/4600 microprism Ra90 A	4600	42	2,4
Diora NPO SE 42/4600 prism Ra90 A	4600	42	2,4
Diora NPO SE 42/4100 opal Ra90 A	4100	42	2,4
Diora NPO SE 50/5600 microprism Ra90 A	5600	50	2,4
Diora NPO SE 50/5700 prism Ra90 A	5700	50	2,4
Diora NPO SE 50/5000 opal Ra90 A	5000	50	2,4
Diora NPO SE 60/6700 microprism Ra90 A	6700	60	2,4
Diora NPO SE 60/6900 prism Ra90 A	6900	60	2,4
Diora NPO SE 60/6000 opal Ra90 A	6000	60	2,4
Diora Office SE 20/2200 microprism Ra90	2200	20	3,2
Diora Office SE 30/3500 microprism Ra90	3500	30	3,2
Diora Office SE 40/4500 microprism Ra90	4500	40	3,2
Diora Office SE 50/5600 microprism Ra90	5600	50	3,2
Diora Office SE 60/6700 microprism Ra90	6700	60	3,2



Модель	Световой поток, лм	Мощность, Вт	Масса нетто, кг
Diora Office SE 20/2100 opal Ra90	2100	20	3,2
Diora Office SE 30/3200 opal Ra90	3200	30	3,2
Diora Office SE 40/4100 opal Ra90	4100	40	3,2
Diora Office SE 50/5100 opal Ra90	5100	50	3,2
Diora Office SE 60/6000 opal Ra90	6000	60	3,2
Diora Office SE 20/2300 prism Ra90	2300	20	3,2
Diora Office SE 30/3600 prism Ra90	3600	30	3,2
Diora Office SE 40/4600 prism Ra90	4600	40	3,2
Diora Office SE 50/5700 prism Ra90	5700	50	3,2
Diora Office SE 60/6900 prism Ra90	6900	60	3,2
Diora Office SE 23/2200 microprism Ra90 A	2200	23	3,2
Diora Office SE 23/2300 prism Ra90 A	2300	23	3,2
Diora Office SE 23/2100 opal Ra90 A	2100	23	3,2
Diora Office SE 33/3500 microprism Ra90 A	3500	33	3,2
Diora Office SE 33/3600 prism Ra90 A	3600	33	3,2
Diora Office SE 33/3200 opal Ra90 A	3200	33	3,2
Diora Office SE 42/4500 microprism Ra90 A	4500	42	3,2
Diora Office SE 42/4600 prism Ra90 A	4600	42	3,2
Diora Office SE 42/4100 opal Ra90 A	4100	42	3,2
Diora Office SE 50/5600 microprism Ra90 A	5600	50	3,2
Diora Office SE 50/5700 prism Ra90 A	5700	50	3,2
Diora Office SE 50/5100 opal Ra90 A	5100	50	3,2
Diora Office SE 60/6700 microprism Ra90 A	6700	60	3,2
Diora Office SE 60/6900 prism Ra90 A	6900	60	3,2
Diora Office SE 60/6000 opal Ra90 A	6000	60	3,2
Diora Plank 19/2000 prism Ra90	2000	19	2,4

# Diora Plank

# Diora Wing

## Назначение

Освещение школьных досок. Могут быть использованы для подсветки любых вертикальных поверхностей: информационных плакатов, стеллажей, полок, картин.

## О светильниках

Специализированные светильники для освещения школьных досок. За счет конструктивных особенностей обеспечиваются равномерная освещенность без пересветов и темных пятен, полное отсутствие слепящего эффекта.

- Специальная КСС
- Отсутствие слепящего эффекта и шума
- Минимальная пульсация (< 1 %)
- Равномерная засветка школьной доски



[подробнее](#)

## Diora Plank

### Установка

Установка на стены с помощью кронштейнов (входят в комплект поставки)

### Электрическое подключение

Кабель 3x0,75 мм с помощью винтового клеммного зажима (входит в комплект поставки). Диаметр вводного кабеля 5-10 мм.

### Конструкция

Корпус из листовой стали толщиной 0,4 мм, покрытой порошковой краской. Рассеиватель закрепляется в корпусе с помощью поворотной планки.

### Оптическая часть

Призматический светостабилизированный полистирол.

Светодиоды: Samsung.

Цветовая температура: 4000 К.

### Драйвер

Одностадийный без гальванической развязки.

Напряжение питания переменного тока: 176-264 В.

Частота: 50-60 Гц.

Напряжение питания постоянного тока: 180-370 В.

### Комплект поставки

Светильник с рассеивателем и источником питания в сборе [1 шт]; кронштейны для крепления (2 шт).

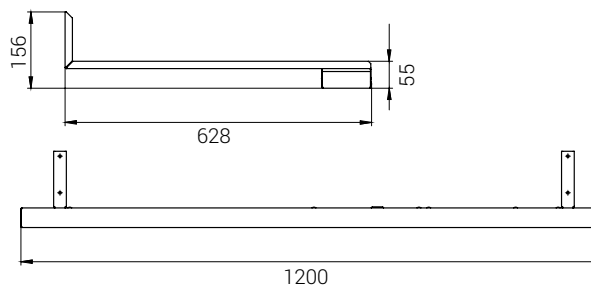

## Таблица моделей Diora Plank

Модель	Световой поток, лм	Мощность, Вт	Масса нетто, кг
Diora Plank 19/1900 prism	1900	19	2,43

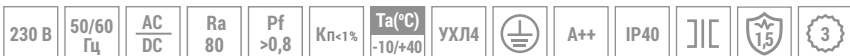



## Общие технические характеристики

Кривая силы света (КСС)	специальная
Угол расходимости светового потока	70°x95°, 115°x100°
Напряжение питания переменного тока, В	176-264
Номинальная частота напряжения питания, Гц	50-60
Напряжение питания постоянного тока, В	180-370
Марка светодиодов	Samsung
Цветовая температура, К	4000К
Индекс цветопередачи, Ra	80
Коэффициент мощности, Pf	> 0,8
Коэффициент пульсации светового потока, %	< 1
Температура эксплуатации, °С	от -10 до +40
Вид климатического исполнения	УХЛ4
Класс защиты от поражения электрическим током	I
Класс энергоэффективности	A++
Степень защиты светильника от пыли и влаги	IP40
Исполнение блока питания	Одностадийный без гальванической развязки
Гарантийный срок	3 года

Diora Plank

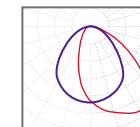

специальная  
70°x95°

Diora Wing

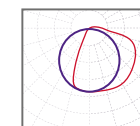

специальная  
115°x100°

## Diora Wing

### Установка

Установка на стены с помощью кронштейнов (входят в комплект поставки)

### Электрическое подключение

Кабель 3x0,75 мм с помощью клеммника (клеммник не входит в комплект поставки).

### Конструкция

Корпус несущей конструкции из листовой стали толщиной 0,4 мм, покрытой порошковой краской. Создан на основе светильника Diora 27/3500-T8-15 в стандартной комплектации.

### Оптическая часть

Рассеиватель из матового оптического поликарбоната.

Светодиоды: Samsung.

Цветовая температура: 4000 К.

### Драйвер

Одностадийный без гальванической развязки.

Напряжение питания переменного тока:

176-264 В.

Частота: 50-60 Гц.

Напряжение питания постоянного тока:

180-370 В.

### Комплект поставки

Светильник с рассеивателем и источником питания в сборе [1 шт]; несущая конструкция (1 шт); кронштейны для крепления (2 шт).

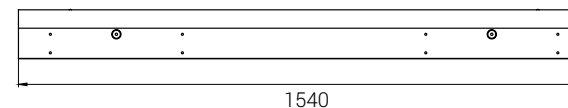
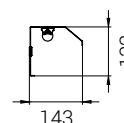

## Таблица моделей Diora Wing

Модель	Световой поток, лм	Мощность, Вт	Масса нетто, кг
Diora Wing 20/2300	2300	20	2,35

Месторасположение

Россия,  
г.Томск

Количество  
сотрудников

150 человек

Основание компании  
АО «Физтех-Энерго»

2010 г.

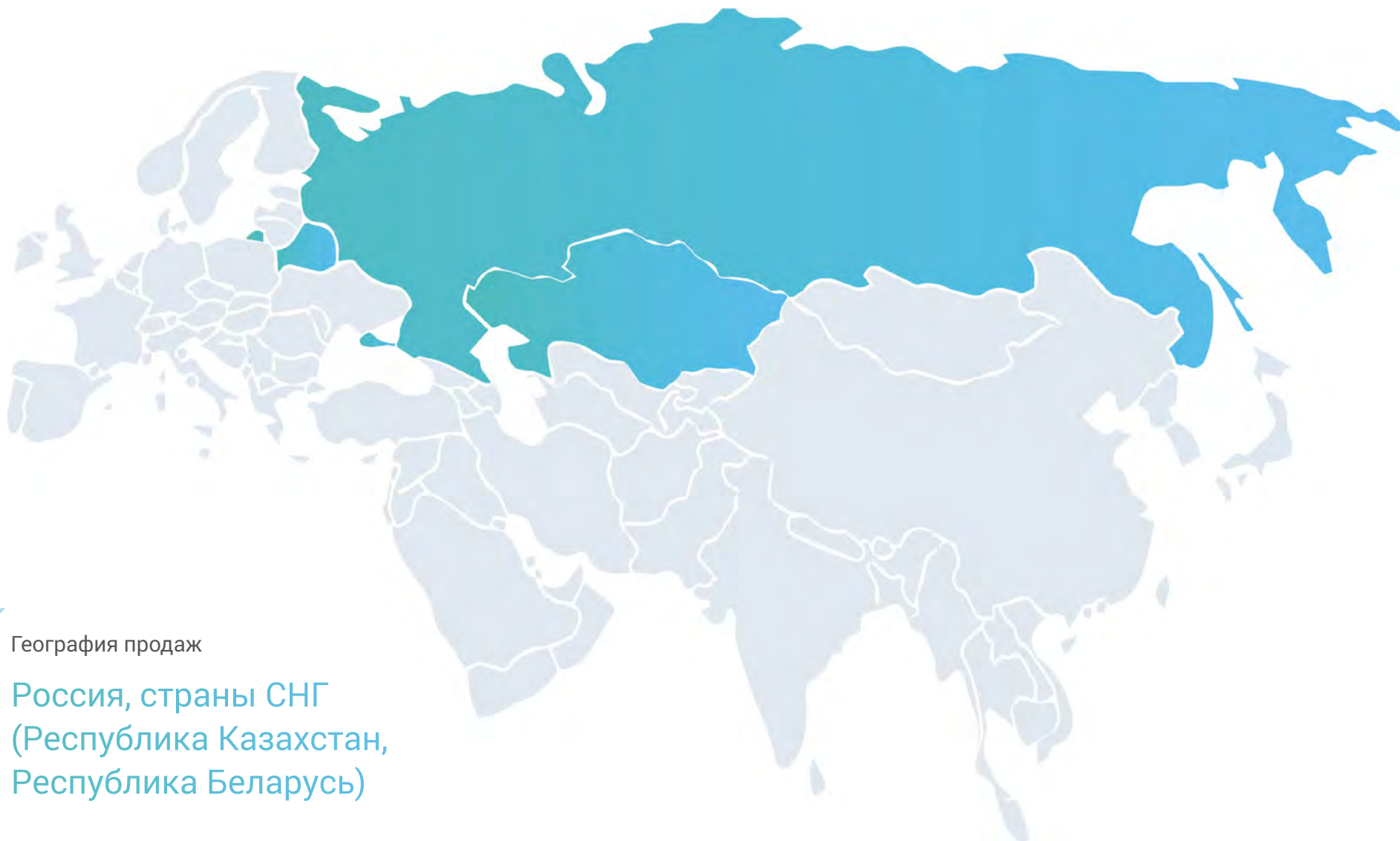

География продаж

Россия, страны СНГ  
(Республика Казахстан,  
Республика Беларусь)





### Контроль качества

Все элементы проходят многоступенчатые испытания в критических условиях. Система менеджмента качества соответствует требованиям ISO 9001.



### Надежность

В технических решениях используются электронные компоненты собственной разработки и светодиоды известных мировых брендов, таких как SAMSUNG, CREE, OSRAM, LUMILEDS.



### Собственный НИОКР

Нашими инженерами постоянно ведутся исследования и разработки в области LED-технологий, электроники и светотехники, что позволяет создавать все более надежные и экономичные светильники.



### Широкий модельный ряд

позволяет разработать оптимальное комплексное решение с учетом всех потребностей заказчика.



### Гарантия

Гарантийное обслуживание составляет от 3 до 5 лет.



### Развитая дилерская сеть

Нашу продукцию можно приобрести во всех регионах России и странах СНГ.

### Светят ярче, тратят меньше

Светодиодные светильники потребляют в 2-3 раза меньше электроэнергии по сравнению с люминесцентными и галогеновыми аналогами.

---

### Ближе к естественному

Индекс цветопередачи более 80 и отсутствие пульсации обеспечивают уровень освещения, максимально приближенный к естественному.

---

### Экологичные и безопасные

Не содержат ртути и вредных примесей, не требуют специальной утилизации.

# Условные обозначения



степень защиты светильника от пыли и влаги



ударпрочность



обозначение электромагнитной совместимости



класс энергоэффективности



номинальное напряжение



работа от сети постоянного и переменного тока



работа от сети постоянного тока



моделей светильников, управляемые по 1–10В



моделей светильников, управляемые по DALI



климатическая зона

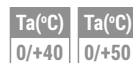

температура окружающей среды



коэффициент пульсации светового потока



номинальная частота напряжения питания



использование в помещениях при отрицательных температурах



использование в помещениях при температуре до +60°C



гальваническая изоляция



защита от скачков напряжения



коэффициент мощности



индекс цветопередачи



совместимость с автоматизированной системой управления наружным освещением



гарантийный срок



класс защиты I от поражения электрическим током



класс защиты II от поражения электрическим током



класс защиты III от поражения электрическим током



блок аварийного питания для светодиодных светильников



моделей светильников со встроенным датчиком движения



применение на открытых палубах морских судов, платформах и иных объектах, поднадзорных РМРС (Российский Морской Регистр Судоходства)

# Структура формирования названий

(на примере серии Diora Unit)

Diora	Unit	DC	120/	14000	K30	5K	I	(с решеткой)	лира
1	2	3	4	5	6	7	8	9	10

- Diora** – название торговой марки
- Unit** – название серии
- Модель\***:  
DC ..... светильники для работы на постоянном токе  
VR ..... виброустойчивые светильники  
Ex ..... взрывозащищенные светильники  
NB ..... взрывозащищенные светильники без коммутационной коробки  
Cross ..... светильники для пешеходных переходов  
Frost ..... светильники с матовым рассеивателем  
TR ..... светильники для повышенных температур
- XXX** – номинальная потребляемая мощность
- XXXXX** – номинальный световой поток
- X** – тип КСС по ГОСТ Р 54350-2015:  
K10 ..... концентрированная 10°  
K14 ..... концентрированная 14°  
K30 ..... концентрированная 30°  
K60 ..... концентрированная 60°  
Г90 ..... глубокая 90°  
Д ..... косинусная 120°  
Ш ..... широкая 140x30°
- XX** – цветовая температура\*\*:  
3K ..... 3000 К  
4K ..... 4000 К  
5K ..... 5000 К  
2,7K ..... 2700К
- X** – возможность управления:  
– ..... отсутствие возможности управления  
I ..... управление по протоколу 1...10 В  
DL ..... управление по протоколу DALI  
DA ..... управление по протоколу 0..10В
- X** – дополнительные опции:  
(с решеткой) ..... экранирующая решетка (для Diora Unit K30)
- X** – тип крепления:  
Консоль ..... кронштейн для консольного крепления диаметром до 52 мм  
Лира ..... поворотная лира с регулировкой угла наклона

\* Возможно использование нескольких моделей для одного изделия (например, Diora Unit DC Ex NB).

\*\* По умолчанию в таблице моделей указываются светильники с цветовой температурой 5000 К.

# Структура формирования названий

(на примере серий административно-офисного освещения)

---

<b>Diora</b>	<b>Office SE</b>	<b>30/</b>	<b>3000</b>	<b>opal</b>	<b>3K</b>	<b>A</b>
1	2	3	4	5	6	7

---

- Diora** — название торговой марки
- Название серии:**
  - Office SE — светильники для потолков типа Armstrong и накладного монтажа
  - Office IP65 SE — светильники с высокой степенью защиты
  - Griliato SE — светильники для потолков типа Griliato
  - NPO SE — универсальные светильники для накладного монтажа
  - SPO SE — универсальные светильники для накладного монтажа
  - LPO/LSP SE — светильники для освещение помещений с высоким содержанием пыли и влаги
  - LPO/LSP SE Mini — универсальный светильник с высокой степенью защиты
- XX** — номинальная потребляемая мощность
- XXXX** — номинальный световой поток
- X** — тип рассеивателя:
  - prism
  - microprism
  - opal
- XX** — цветовая температура\*:
  - 3K — 3000 K
  - 4K — 4000 K
  - 5K — 5000 K
  - 6K — 6000 K
- X** — дополнительные опции:
  - аварийный — возможность аварийного освещения
  - DL — возможность управления по протоколу DALI

\* По умолчанию в таблице модели указываются светильники с цветовой температурой 5000 K

# Аварийные светильники на базе светильников Diora Unit, Diora Craft

## Выносной блок аварийного питания

- ▶ БАП устанавливается в бокс со степенью защиты IP65, который поставляется в комплекте со светильником.
- ▶ Максимальная длина провода от БАП до светильника составляет 30 м. Это позволяет устанавливать аварийные блоки в оптимальных для обслуживания местах и скрывать их от глаз посторонних.
- ▶ Блоки аварийного питания могут устанавливаться в ЩО (щит освещения) или в ЩАО (щит аварийного освещения).
- ▶ Выносной блок аварийного питания с аккумулятором и драйвером светильника располагается рядом со светильником, в запотолочном пространстве либо на опорной поверхности.

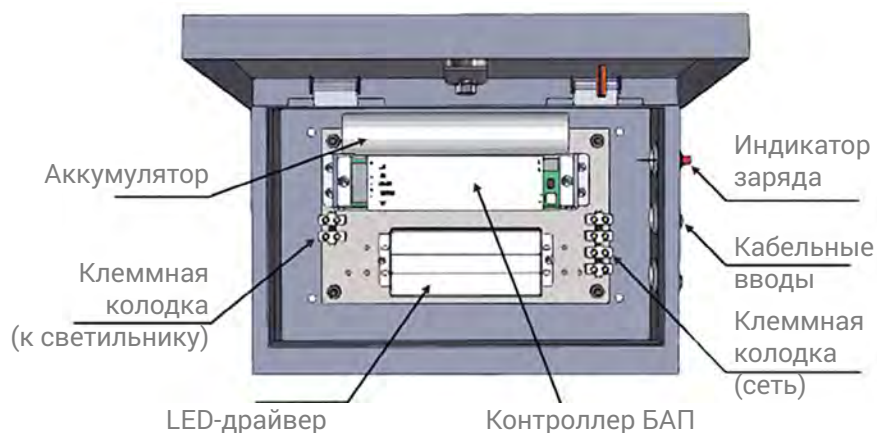
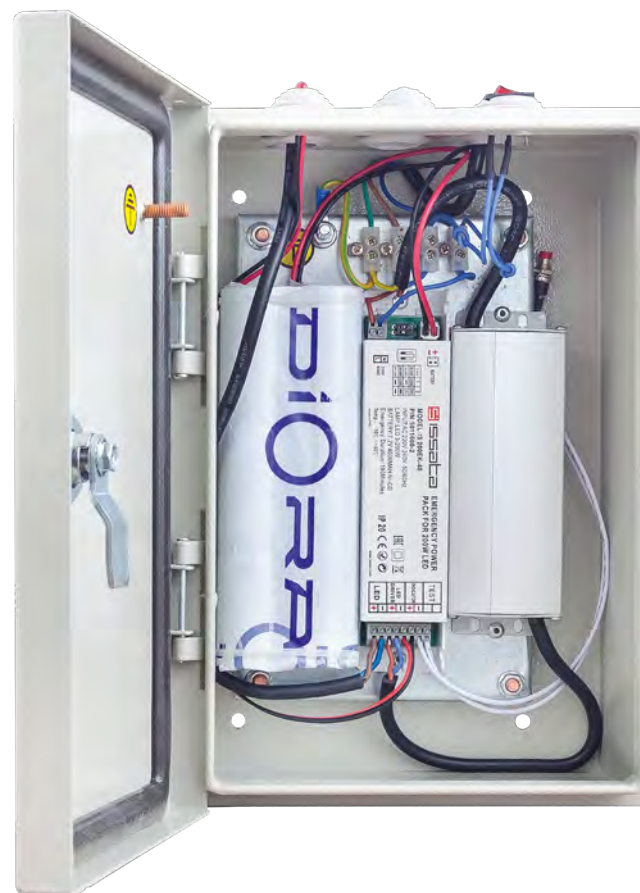

- ▶ Комплект БАП состоит из самого блока аварийного питания, аккумулятора, кнопки индивидуального теста, индикатора работоспособности.
- ▶ В аварийной ситуации (отключение питающего напряжения в сети) БАП переключает питание на аккумулятор.

---

В аварийном режиме световой поток светильника снижается до 10 % от номинального.

---

Время работы в аварийном режиме: 3 часа.

---

Аварийное питание осуществляется NiCd аккумулятором емкостью 4000 мАч.

---

Габариты бокса для установки БАП: 300 x 210 x 150 мм.

---



В комплекте с БАП поставляются светильники Diora Unit с любой КСС, мощностью от 25 Вт до 130 Вт.



В комплекте с БАП поставляются светильники Diora Craft мощностью от 55 Вт до 120 Вт.

# Сертификаты

## Все светильники TM Dioga имеют сертификаты и декларации соответствия TP TC

Элементы проходят многоступенчатые испытания в критических условиях. Инженеры компании способны решить задачу любой сложности и разработать светильник под индивидуальные требования клиента.

Продукция компании разрабатывается специально для российских условий. Ее качество подтверждено протоколами испытаний Всероссийского научно-исследовательского светотехнического института (ВНИСИ) им. С. И. Вавилова, сертификатами СанПина, пожарной безопасности и взрывозащиты, свидетельством отиповом одобрении Российского Морского Регистра Судоходства.

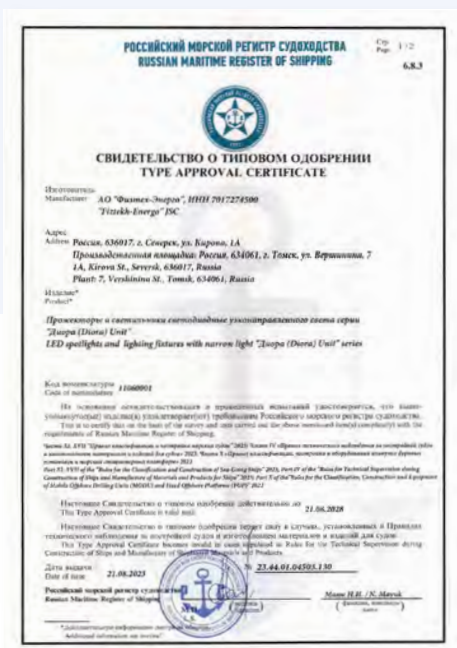





# Готовые решения по освещению

на светодиодном оборудовании ТМ Diora



Финго комплекс, Ярославская область

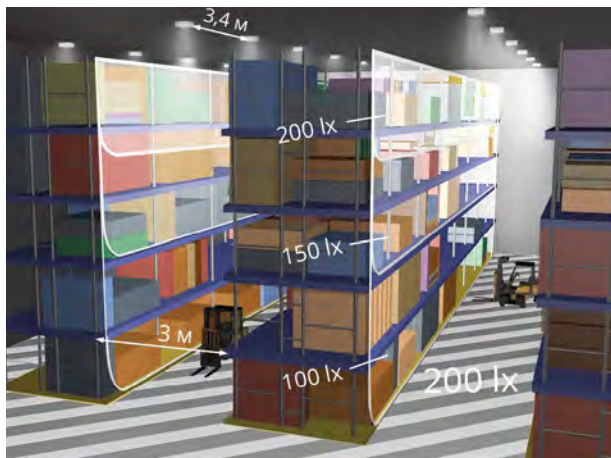

Логистический центр сети магазинов «Мария-Ра», внутреннее освещение складов стеллажного хранения, г. Новоалтайск

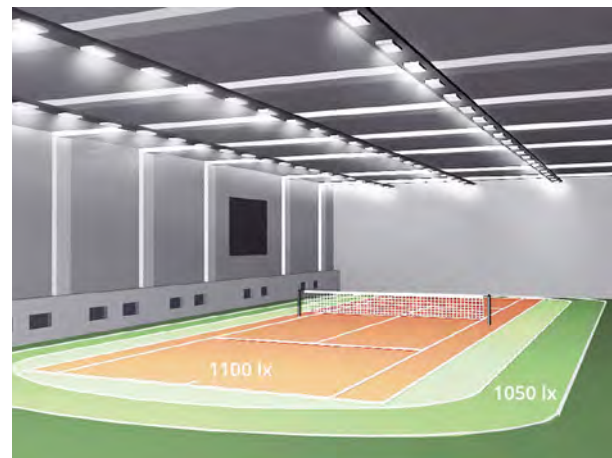

Теннисный корт спортивного клуба игровой направленности Newton Arena, г. Москва

## Освещение цеха

### Техническое задание:

- Освещение производственного цеха – 24 м x 30 м.
- Высота подвеса – 9 м.
- Требование по освещенности – 250 лк.

### Использованы светильники серий:

Diora Unit Д 78/10500 К5000 лира – 300 шт.  
Diora Unit Д 90/12000 К5000 лира – 104 шт.

## Освещение складов высотного хранения

### Техническое задание:

- Эффективное освещение склада, высота стеллажей – 11 м.
- Требуемая минимальная освещенность на полу – 200 лк.
- Монтажная высота – 12 м.
- Расстояние между светильниками в ряду – 3,4 м.
- Ширина стеллажного ряда – 3 м.

### Использованы светильники серии:

Diora Unit К30 60/7000 5К (с решеткой) лира.

## Освещение теннисного корта

### Технические задание:

- Эффективное освещению теннисного корта высотой – 7,8 м.
- Требуемая освещенность на полу – 1000 лк.
- Длина – 41 м, ширина – 18 м.
- Высота подвеса светильников – 7,5 м.
- Расстояние между рядами светильников – 7 м.
- Коэффициент эксплуатации – 0,8 выбран в соответствии с СП 52.13330.2016 таблицы 4.3.

### Использованы светильники серий:

Diora Unit Frost Д 100/13500 – 14 шт.  
Diora Unit Frost Д 155/21000 – 48 шт.  
Diora Unit Frost Д 90/12000 – 6 шт.



ЗАО «Брянский автомобильный завод»

## Подкрановое освещение металлопрокатных станков

### Техническое задание:

- Проблемы подкранового освещения:  
Недостаточная освещенность подкрановой зоны грузоподъемных работ.
- Требуемая средняя освещенность – 200 лк, подкрановой зоны – 300 лк.
- Направленный световой поток светодиодного светильника увеличивает освещенность зоны грузоподъемных работ до требуемых значений.

**Использованы светильники серии:**  
Diora Craft.

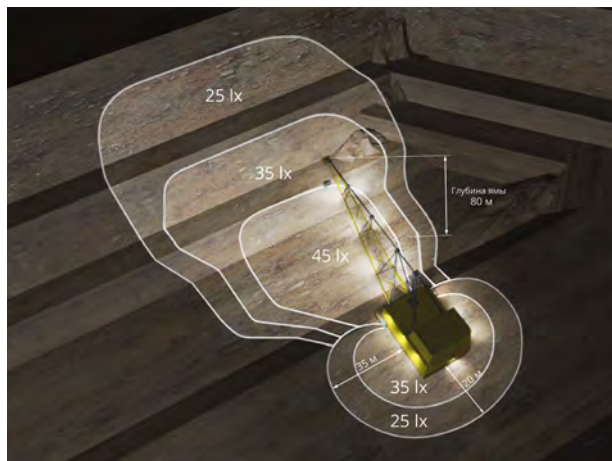

Установка VR светильников на шагающий ЭШ 10/70, освещение разреза, АО «Разрез Изыхский» ООО «СУЭК Хакасия», Республика Хакасия, Белый Яр

## Освещение шагающего экскаватора

### Техническое задание:

- Предлагаемая система наружного освещения шагающего экскаватора рассматривается на примере ЭШ-10/70.
- Освещение боковых и задней частей корпуса, фронтальное освещение.
- Обеспечение полноценного освещения процесса загрузки в ковш и выгрузки из него породы, а так же для освещения территории по обе стороны от стрелы данного экскаватора.

**Использованы светильники серии:**  
Diora Unit VR.

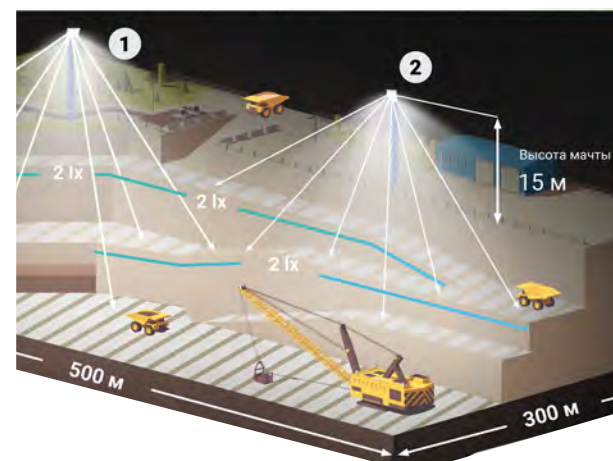

АО «Разрез Изыхский» ООО «СУЭК Хакасия», Республика Хакасия, Белый Яр.

## Высокомачтовое освещение

### Техническое задание:

- Освещение карьера глубиной до 100 м.
- Для монтажа светильников используются мачты высотой 15 метров, установленные на борту карьера.
- Достигнуть уровня освещенности 2 лк на расстоянии 150 метров от мачт.
- На расстоянии 150 метров достигнут требуемый уровень освещенности.

**Использованы светильники серии:**  
Diora Unit K14 720/86000 K5000.

Производитель:  
АО «Физтех-Энерго»  
634021, Томск, ул. Шевченко, 51/3  
+7 (800) 500-91-97  
office@diora.pro  
diora.pro

СДЕЛАНО   
В РОССИИ

Редакция 02.2024 г.