

FITTINGS

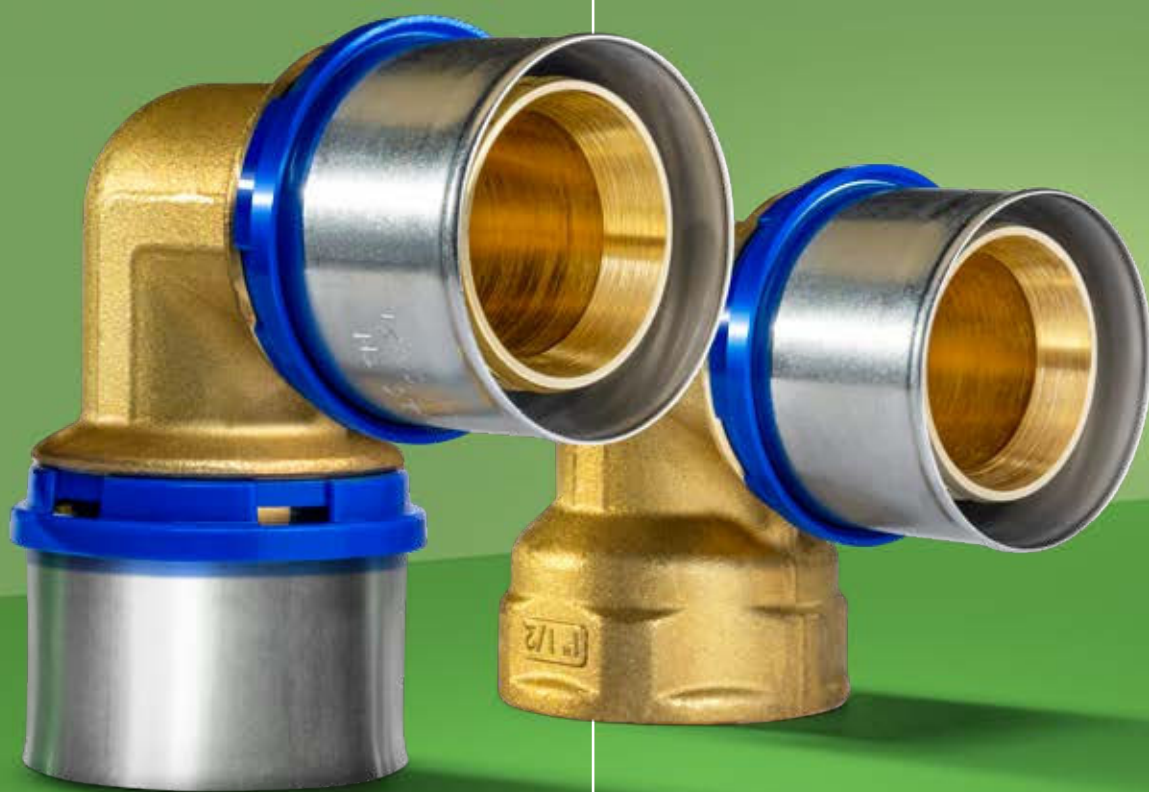

SERIE APL

RACCORDI A PRESSARE PER TUBO MULTISTRATO

Sede
BRESCIA / ITALY

1964

**NASCE APE
RACCORDERIE**

con il nome
"Minuterie Metalliche
di Pe Angelo"

Presente
commercialmente
in oltre

50
PAESI



Oggi con i suoi

52 mila mq

è tra le poche aziende
produttrici dell'intero sistema
tubo-raccordo.

APE[®]
RACCORDERIE

presente nel mercato
nazionale e internazionale da

60 anni

**PRODUTTORI DELL'INTERO
SISTEMA IDROTERMOSANITARIO**



FITTINGS

PIPES

GAS

THERM

FITTINGS

SERIE APL

Raccordi a pressione per tubo multistrato



Certificati validi per Ø16- Ø20- Ø26- Ø32- Ø40- Ø50- Ø63



Certificati validi per Ø40- Ø50- Ø63



Certificati validi per Ø16- Ø20- Ø26- Ø32



Certificati validi per Ø16- Ø20- Ø25- Ø32

SERIE APL

Raccordi a pressione per tubo multistrato

	DIRITTO MASCHIO ART. APL 10	4
	DIRITTO FEMMINA ART. APL 11	5
	DIRITTO INTERMEDIO UGUALE ART. APL 12	6
	DIRITTO RIDOTTO ART. APL 13	7
	GOMITO MASCHIO ART. APL 30	8
	GOMITO FEMMINA ART. APL 31	9
	GOMITO INTERMEDIO ART. APL 32	10
	GOMITO 45° ART. APL 88	11
	TEE MASCHIO ART. APL 20	11
	TEE FEMMINA ART. APL 21	12
	TEE UGUALE ART. APL 22	13
	TEE RIDOTTO ART. APL 24	14
	GOMITO CON FLANGIA ART. APL 35	16
	RACCORDO A U FLANGIATO ART. APL 37	16
	STAFFA PER ART. APL 35-37	17
	RUBINETTO AD INCASSO CORTO ART. APL 60	17
	STAFFA CON DUE GOMITI ART. APL 38	18
	STAFFA CON DUE TERMINALI ART. APL 50	18
	KIT DA INCASSO CON DOPPIO TERMINALE ART. APL 36	19
	KIT DA INCASSO CON TERMINALE SINGOLO ART. APL 36B	19
	KIT PER CARTONGESSO CON DOPPIO TERMINALE ART. APL 63	20
	KIT PER CARTONGESSO CON TERMINALE SINGOLO ART. APL 63	20
	RACCORDO CON VALVOLA A FARFALLA BLU ART. APL 61L	21
	RACCORDO CON VALVOLA A FARFALLA BLU ART. APL 61F	21
	DIRITTO CON GIRELLO ART. APL 70	22
	GOMITO CON GIRELLO ART. APL 72	23
	TEE CON GIRELLO ART. APL 73	23
	RACCORDO DI TRANSIZIONE MULTISTRATO-RAME A STRINGERE ART. APL 14	24
	GOMITO DI TRANSIZIONE MULTISTRATO-RAME A STRINGERE ART. APL 40	24
	RACCORDO DI TRANSIZIONE MULTISTRATO-RAME A PRESSARE ART. APL 15	25
	GOMITO CON ESTENSIONE ART. APL 33	25
	TAPPO PROVA IMPIANTO ART. APL 71	26
	UTENSILI	27
	SPECIFICHE TECNICHE	28
	ISTRUZIONI DI MONTAGGIO	30

SERIE APL

Raccordi a pressare per tubo multistrato

DIRITTO MASCHIO ART. APL 10

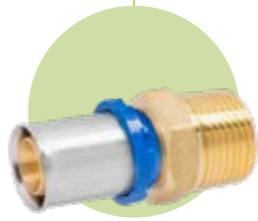

Codice	Misura	Busta (nr)	Box (nr)
ARL1002100	3/8" x Ø16 (2.0)	10	250
ARL1003100	1/2" x Ø16 (2.0)	10	200
ARL1003800	1/2" x Ø18 (2.0)	10	200
ARL1003200	1/2" x Ø20 (2.0)	10	150
ARL1004100	3/4" x Ø16 (2.0)	10	150
ARL1004200	3/4" x Ø20 (2.0)	10	150
ARL1004900	3/4" x Ø25 (2.5)	5	120
ARL1004300	3/4" x Ø26 (3.0)	5	120
ARL1010900	1" x Ø25 (2.5)	5	100
ARL1010300	1" x Ø26 (3.0)	5	100
ARL1010400	1" x Ø32 (3.0)	5	60
ARL1011500	1"1/4 x Ø40 (3.5)	1	40
ARL1012600	1"1/2 x Ø50 (4.0)	1	25
ARL1020700	2" x Ø63 (4.5)	1	12

Codice	A (mm)	B (mm)	C (mm)	D (mm)
ARL1002100	R 3/8" ISO 7	Ø16 (2.0)	48,30	CH 18
ARL1003100	R 1/2" ISO 7	Ø16 (2.0)	51,80	CH 22
ARL1003800	R 1/2" ISO 7	Ø18 (2.0)	51,70	CH 22
ARL1003200	R 1/2" ISO 7	Ø20 (2.0)	51,70	CH 22
ARL1004100	R 3/4" ISO 7	Ø16 (2.0)	54,30	CH 28
ARL1004200	R 3/4" ISO 7	Ø20 (2.0)	54,20	CH 28
ARL1004900	R 3/4" ISO 7	Ø25 (2.5)	54,30	CH 28
ARL1004300	R 3/4" ISO 7	Ø26 (3.0)	55	CH 28
ARL1010900	R 1" ISO 7	Ø25 (2.5)	58,10	CH 34
ARL1010300	R 1" ISO 7	Ø26 (3.0)	58,80	CH 34
ARL1010400	R 1" ISO 7	Ø32 (3.0)	63,30	CH 34
ARL1011500	R 1"1/4 ISO 7	Ø40 (3.5)	65,70	CH 45
ARL1012600	R 1"1/2 ISO 7	Ø50 (4.0)	75,40	CH 50
ARL1020700	R 2" ISO 7	Ø63 (4.5)	83	CH 62

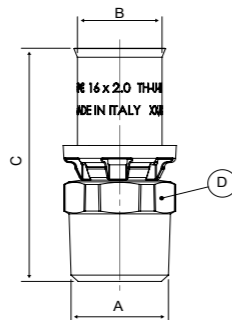

SERIE APL

Raccordi a pressare per tubo multistrato

DIRITTO FEMMINA ART. APL 11



Codice	Misura	Busta (nr)	Box (nr)
ARL1102100	3/8" x Ø16 (2.0)	10	250
ARL1103100	1/2" Ø 16 (2.0)	10	200
ARL1103800	1/2" Ø 18 (2.0)	10	200
ARL1103200	1/2" x Ø 20 (2.0)	10	150
ARL1104200	3/4" x Ø20 (2.0)	10	120
ARL1104900	3/4" x Ø25 (2.5)	5	100
ARL1104300	3/4" x Ø26 (3.0)	5	100
ARL1110900	1" x Ø25 (2.5)	5	60
ARL1110300	1" x Ø26 (3.0)	5	60
ARL1110400	1" x Ø32 (3.0)	5	60
ARL1111500	1"1/4 x Ø40 (3.5)	1	30
ARL1112600	1"1/2 x Ø50 (4.0)	1	20
ARL1120700	2" x Ø63 (4.5)	1	12

Codice	A (mm)	B (mm)	C (mm)	D (mm)
ARL1102100	Rp 3/8" ISO 6	Ø16 (2.0)	46,80	CH 24
ARL1103100	Rp 1/2" ISO 7	Ø16 (2.0)	48,80	CH 24
ARL1103800	Rp 1/2" ISO 7	Ø18 (2.0)	48,70	CH 24
ARL1103200	Rp 1/2" ISO 7	Ø20 (2.0)	48,70	CH 24
ARL1104200	Rp 3/4" ISO 7	Ø20 (2.0)	50	CH 30
ARL1104900	Rp 3/4" ISO 7	Ø25 (2.5)	50,10	CH 30
ARL1104300	Rp 3/4" ISO 7	Ø26 (3.0)	50,80	CH 30
ARL1110900	Rp 1" ISO 7	Ø25 (2.5)	54,50	CH 38
ARL1110300	Rp 1" ISO 7	Ø26 (3.0)	54,50	CH 38
ARL1110400	Rp 1" ISO 7	Ø32 (3.0)	59	CH 38
ARL1111500	Rp 1"1/4 ISO 7	Ø40 (3.5)	57,60	CH 47
ARL1112600	Rp 1"1/2 ISO 7	Ø50 (4.0)	67,30	CH 53
ARL1120700	Rp 2" ISO 7	Ø63 (4.5)	73,90	CH 65

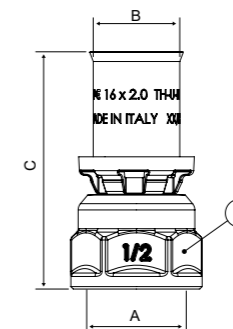

SERIE APL

Raccordi a pressare per tubo multistrato

DIRITTO INTERMEDIO UGUALE ART. APL 12



Codice	Misura	Busta (nr)	Box (nr)
ARL1200110	Ø16 (2.0) x Ø16 (2.0)	10	200
ARL1200880	Ø18 (2.0) x Ø18 (2.0)	10	200
ARL1200220	Ø20 (2.0) x Ø20 (2.0)	10	150
ARL1200990	Ø25 (2.5) x Ø25 (2.5)	5	100
ARL1200330	Ø26 (3.0) x Ø26 (3.0)	5	100
ARL1200440	Ø32 (3.0) x Ø32 (3.0)	5	60
ARL1200550	Ø40 (3.5) x Ø40 (3.5)	1	30
ARL1200660	Ø50 (4.0) x Ø50 (4.0)	1	20
ARL1200770	Ø63 (4.5) x Ø63 (4.5)	1	12

Codice	A (mm)	B (mm)	C (mm)
ARL1200110	Ø16 (2.0)	Ø16 (2.0)	63,60
ARL1200880	Ø18 (2.0)	Ø18 (2.0)	63,40
ARL1200220	Ø20 (2.0)	Ø20 (2.0)	63,40
ARL1200990	Ø25 (2.5)	Ø25 (2.5)	63,60
ARL1200330	Ø26 (3.0)	Ø26 (3.0)	65
ARL1200440	Ø32 (3.0)	Ø32 (3.0)	74
ARL1200550	Ø40 (3.5)	Ø40 (3.5)	69,40
ARL1200660	Ø50 (4.0)	Ø50 (4.0)	88,80
ARL1200770	Ø63 (4.5)	Ø63 (4.5)	90

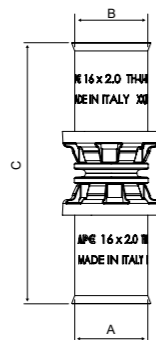

SERIE APL

Raccordi a pressare per tubo multistrato

DIRITTO RIDOTTO ART. APL 13

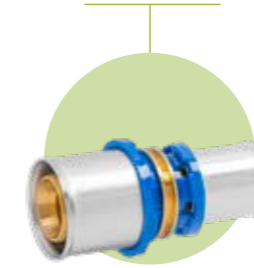

Codice	Misura	Busta (nr)	Box (nr)
ARL1300210	Ø16 (2.0) x Ø20 (2.0)	10	150
ARL1300910	Ø16 (2.0) x Ø25 (2.5)	5	120
ARL1300310	Ø16 (2.0) x Ø26 (3.0)	5	120
ARL1300920	Ø20 (2.0) x Ø25 (2.5)	5	120
ARL1300320	Ø20 (2.0) x Ø26 (3.0)	5	120
ARL1300430	Ø26 (3.0) x Ø32 (3.0)	5	60
ARL1300530	Ø40 (3.5) x Ø26 (3.0)	1	40
ARL1300540	Ø40 (3.5) x Ø32 (3.0)	1	40
ARL1300640	Ø50 (4.0) x Ø32 (3.0)	1	30
ARL1300650	Ø50 (4.0) x Ø40 (3.5)	1	20
ARL1300750	Ø63 (4.5) x Ø40 (3.5)	1	20
ARL1300760	Ø63 (4.5) x Ø50 (4.0)	1	10

Codice	A (mm)	B (mm)	C (mm)
ARL1300210	Ø16 (2.0)	Ø20 (2.0)	63,50
ARL1300910	Ø16 (2.0)	Ø25 (2.5)	63,60
ARL1300310	Ø16 (2.0)	Ø26 (3.0)	64,30
ARL1300920	Ø20 (2.0)	Ø25 (2.5)	63,50
ARL1300320	Ø20 (2.0)	Ø26 (3.0)	64,20
ARL1300430	Ø26 (3.0)	Ø32 (3.0)	71,18
ARL1300530	Ø40 (3.5)	Ø26 (3.0)	67,70
ARL1300540	Ø40 (3.5)	Ø32 (3.0)	72,20
ARL1300640	Ø50 (4.0)	Ø32 (3.0)	81,90
ARL1300650	Ø50 (4.0)	Ø40 (3.5)	79,10
ARL1300750	Ø63 (4.5)	Ø40 (3.5)	79,70
ARL1300760	Ø63 (4.5)	Ø50 (4.0)	89,40

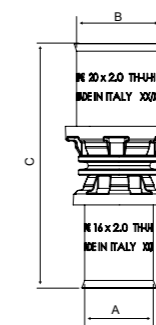

SERIE APL

Raccordi a pressione per tubo multistrato

GOMITO MASCHIO ART. APL 30



Codice	Misura	Busta (nr)	Box (nr)
ARL3003100	1/2" x Ø16 (2.0)	10	200
ARL3003800	1/2" x Ø18 (2.0)	10	150
ARL3003200	1/2" x Ø20 (2.0)	10	150
ARL3004200	3/4" x Ø20 (2.0)	10	120
ARL3004900	3/4" x Ø25 (2.5)	5	100
ARL3004300	3/4" x Ø26 (3.0)	5	100
ARL3010900	1" x Ø25 (2.5)	5	70
ARL3010300	1" x Ø26 (3.0)	5	70
ARL3010400	1" x Ø32 (3.0)	5	50
ARL3011500	1"1/4 x Ø40 (3.5)	1	25
ARL3012600	1"1/2 x Ø50 (4.0)	1	20
ARL3020700	2" x Ø63 (4.5)	1	10

Codice	A (mm)	B (mm)	C (mm)	D (mm)
ARL30031 00	R 1/2" ISO 7	Ø16 (2.0)	30	43,30
ARL3003800	R 1/2" ISO 7	Ø18 (2.0)	32	44,20
ARL3003200	R 1/2" ISO 7	Ø20 (2.0)	32	44,20
ARL3004200	R 3/4" ISO 7	Ø20 (2.0)	38	45,20
ARL3004900	R 3/4" ISO 7	Ø25 (2.5)	40	48
ARL3004300	R 3/4" ISO 7	Ø26 (3.0)	40	49,80
ARL3010900	R 1" ISO 6	Ø25 (2.5)	46	50,50
ARL3010300	R 1" ISO 7	Ø26 (3.0)	46	50,50
ARL3010400	R 1" ISO 7	Ø32 (3.0)	46	56
ARL3011500	R 1"1/4 ISO 7	Ø40 (3.5)	61,5	59,20
ARL3012600	R 1"1/2 ISO 7	Ø50 (4.0)	67	73,90
ARL3020700	R 2" ISO 7	Ø63 (4.5)	80	86

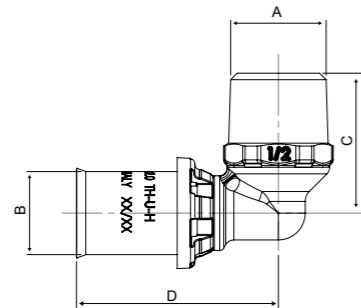

SERIE APL

Raccordi a pressione per tubo multistrato

GOMITO FEMMINA ART. APL 31



Codice	Misura	Busta (nr)	Box (nr)
ARL3103100	1/2" x Ø16 (2.0)	10	200
ARL3103800	1/2" x Ø18 (2.0)	10	150
ARL3103200	1/2" x Ø20 (2.0)	10	150
ARL3104200	3/4" x Ø20 (2.0)	10	120
ARL3104900	3/4" x Ø25 (2.5)	5	80
ARL3104300	3/4" x Ø26 (3.0)	5	80
ARL3110900	1" x Ø25 (2.5)	5	70
ARL3110300	1" x Ø26 (3.0)	5	70
ARL3110400	1" x Ø32 (3.0)	5	50
ARL3111500	1"1/4 x Ø40 (3.5)	1	20
ARL3112600	1"1/2 x Ø50 (4.0)	1	20

Codice	A (mm)	B (mm)	C (mm)	D (mm)
ARL3103100	Rp 1/2" ISO 7	Ø16 (2.0)	31,50	41,80
ARL3103800	Rp 1/2" ISO 7	Ø18 (2.0)	31,50	43,20
ARL3103200	Rp 1/2" ISO 7	Ø20 (2.0)	31,50	43,20
ARL3104200	Rp 3/4" ISO 7	Ø20 (2.0)	35	44,70
ARL3104900	Rp 3/4" ISO 7	Ø25 (2.5)	36,50	46,30
ARL3104300	Rp 3/4" ISO 7	Ø26 (3.0)	36,50	47
ARL3110900	Rp 1" ISO 7	Ø25 (2.5)	43	48,80
ARL3110300	Rp 1" ISO 7	Ø26 (3.0)	43	49,50
ARL3110400	Rp 1" ISO 7	Ø32 (3.0)	43	54,50
ARL3111500	Rp 1"1/4 ISO 7	Ø40 (3.5)	54	59,20
ARL3112600	Rp 1"1/2 ISO 7	Ø50 (4.0)	58	73,90

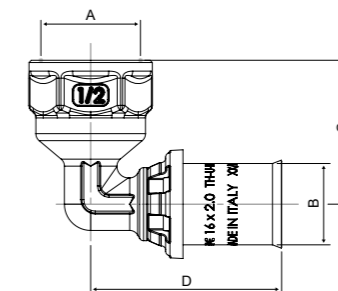

SERIE APL

Raccordi a pressare per tubo multistrato

GOMITO INTERMEDIO ART. APL 32



Codice	Misura	Busta (nr)	Box (nr)
ARL3200110	Ø16 (2.0) x Ø16 (2.0)	10	200
ARL3200880	Ø18 (2.0) x Ø18 (2.0)	10	150
ARL3200220	Ø20 (2.0) x Ø20 (2.0)	10	120
ARL3200990	Ø25 (2.5) x Ø25 (2.5)	5	70
ARL3200330	Ø26 (3.0) x Ø26 (3.0)	5	70
ARL3200440	Ø32 (3.0) x Ø32 (3.0)	5	50
ARL3200550	Ø40 (3.5) x Ø40 (3.5)	1	25
ARL3200660	Ø50 (4.0) x Ø50 (4.0)	1	14
ARL3200770	Ø63 (4.5) x Ø63 (4.5)	1	8

Codice	A (mm)	B (mm)	C (mm)	D (mm)
ARL3200110	Ø16 (2.0)	Ø16 (2.0)	41,30	41,30
ARL3200880	Ø18 (2.0)	Ø18 (2.0)	43,20	43,20
ARL3200220	Ø20 (2.0)	Ø20 (2.0)	43,20	43,20
ARL3200990	Ø25 (2.5)	Ø25 (2.5)	46,30	46,30
ARL3200330	Ø26 (3.0)	Ø26 (3.0)	47	47
ARL3200440	Ø32 (3.0)	Ø32 (3.0)	54,50	54,50
ARL3200550	Ø40 (3.5)	Ø40 (3.5)	59,20	59,20
ARL3200660	Ø50 (4.0)	Ø50 (4.0)	73,90	73,90
ARL3200770	Ø63 (4.5)	Ø63 (4.5)	86	86

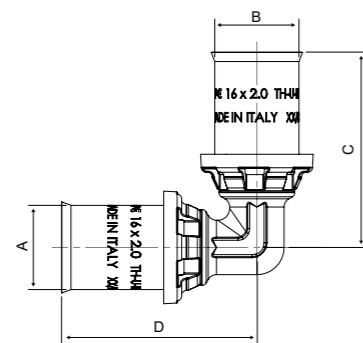

SERIE APL

Raccordi a pressare per tubo multistrato

GOMITO 45° ART. APL 88



Codice	Misura	Busta (nr)	Box (nr)
ARL8800555	Ø40 (3.5) x Ø40 (3.5)	1	25
ARL8800666	Ø50 (4.0) x Ø50 (4.0)	1	14
ARL8800777	Ø63 (4.5) x Ø63 (4.5)	1	8

Codice	A (mm)	B (mm)	C (mm)	D (mm)
ARL8800555	Ø40 (3.5)	Ø40 (3.5)	54,20	54,20
ARL8800666	Ø50 (4.0)	Ø50 (4.0)	70,40	70,40
ARL8800777	Ø63 (4.5)	Ø63 (4.5)	75,50	75,50

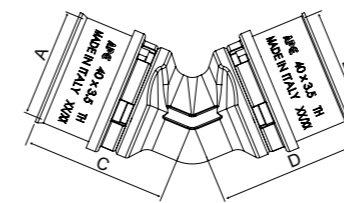

TEE MASCHIO ART. APL 20



Codice	Misura	Busta (nr)	Box (nr)
ARL2003101	Ø16 (2.0) x 1/2" x Ø16 (2.0)	10	100
ARL2003202	Ø20 (2.0) x 1/2" x Ø20 (2.0)	10	60
ARL2004202	Ø20 (2.0) x 3/4" x Ø20 (2.0)	10	60
ARL2004909	Ø25 (2.5) x 3/4" x Ø25 (2.5)	5	50
ARL2004303	Ø26 (3.0) x 3/4" x Ø26 (3.0)	5	50
ARL2010404	Ø32 (3.0) x 1" x Ø32 (3.0)	5	40

Codice	A (mm)	B (mm)	C (mm)	D (mm)	E (mm)
ARL2003101	R 1/2" ISO 7	Ø16 (2.0)	Ø16 (2.0)	86,60	30
ARL2003202	R 1/2" ISO 7	Ø20 (2.0)	Ø20 (2.0)	88,40	32
ARL2004202	R 3/4" ISO 7	Ø20 (2.0)	Ø20 (2.0)	90,40	38
ARL2004909	R 3/4" ISO 7	Ø25 (2.5)	Ø25 (2.5)	94,60	40
ARL2004303	R 3/4" ISO 7	Ø26 (3.0)	Ø26 (3.0)	96	40
ARL2010404	R 1" ISO 7	Ø32 (3.0)	Ø32 (3.0)	109	46

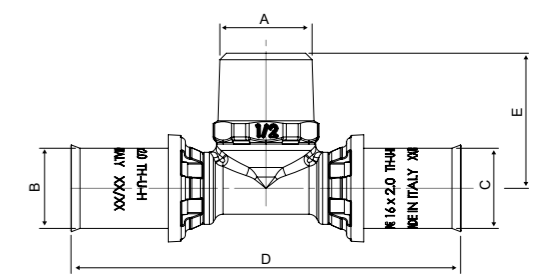

SERIE APL

Raccordi a pressione per tubo multistrato

TEE FEMMINA
ART. APL 21



Codice	Misura	Busta (nr)	Box (nr)
ARL2103101	Ø16 (2.0) x 1/2" x Ø16 (2.0)	10	120
ARL2103202	Ø20 (2.0) x 1/2" x Ø20 (2.0)	10	80
ARL2104202	Ø20 (2.0) x 3/4" x Ø20 (2.0)	10	70
ARL2104909	Ø25 (2.5) x 3/4" x Ø25 (2.5)	5	50
ARL2104303	Ø26 (3.0) x 3/4" x Ø26 (3.0)	5	50
ARL2110404	Ø32 (3.0) x 1" x Ø32 (3.0)	5	30
ARL2110500	Ø40 (3.5) x 1" x Ø40 (3.5)	1	16
ARL2110600	Ø50 (4.0) x 1" x Ø50 (4.0)	1	12
ARL2110700	Ø63 (4.5) x 1" x Ø63 (4.5)	1	5
ARL2111500	Ø40 (3.5) x 1" 1/4 x Ø40 (3.5)	1	16
ARL2112600	Ø50 (4.0) x 1" 1/2 x Ø50 (4.0)	1	12

Codice	A (mm)	B (mm)	C (mm)	D (mm)	E (mm)
ARL2103101	Rp 1/2" ISO7	Ø16 (2.0)	Ø16 (2.0)	83,6	31,5
ARL2103202	Rp 1/2" ISO7	Ø20 (2.0)	Ø20 (2.0)	86,4	31,5
ARL2104202	Rp 3/4" ISO7	Ø20 (2.0)	Ø20 (2.0)	89,4	35
ARL2104909	Rp 3/4" ISO7	Ø25 (2.5)	Ø25 (2.5)	92,6	36,5
ARL2104303	Rp 3/4" ISO7	Ø26 (3.0)	Ø26 (3.0)	94	36,5
ARL2110404	Rp 1" ISO7	Ø32 (3.0)	Ø32 (3.0)	109	43
ARL2110500	Rp 1" ISO7	Ø40 (3.5)	Ø40 (3.5)	118,4	54
ARL2110600	Rp 1" ISO7	Ø50 (4.0)	Ø50 (4.0)	147,8	58
ARL2110700	Rp 1" ISO7	Ø63 (4.5)	Ø63 (4.5)	172	58
ARL2111500	Rp 1" 1/4 ISO7	Ø40 (3.5)	Ø40 (3.5)	118,4	54
ARL2112600	Rp 1" 1/4 ISO7	Ø50 (4.0)	Ø50 (4.0)	147,8	58

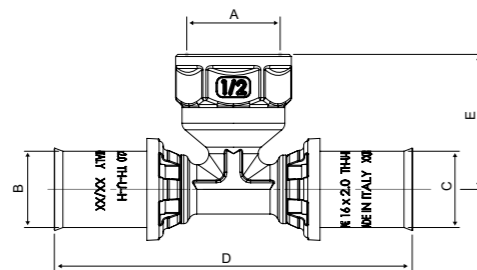

SERIE APL

Raccordi a pressione per tubo multistrato

TEE UGUALE
ART. APL 22

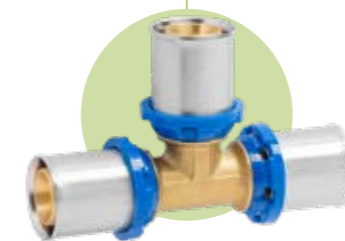

Codice	Misura	Busta (nr)	Box (nr)
ARL2200111	Ø16 (2.0) x Ø16 (2.0) x Ø16 (2.0)	10	100
ARL2200888	Ø18 (2.0) x Ø18 (2.0) x Ø18 (2.0)	10	80
ARL2200222	Ø20 (2.0) x Ø20 (2.0) x Ø20 (2.0)	10	80
ARL2200999	Ø25 (2.5) x Ø25 (2.5) x Ø25 (2.5)	5	50
ARL2200333	Ø26 (3.0) x Ø26 (3.0) x Ø26 (3.0)	5	50
ARL2200444	Ø32 (3.0) x Ø32 (3.0) x Ø32 (3.0)	5	30
ARL2200555	Ø40 (3.5) x Ø40 (3.5) x Ø40 (3.5)	1	16
ARL2200666	Ø50 (4.0) x Ø50 (4.0) x Ø50 (4.0)	1	8
ARL2200777	Ø63 (4.5) x Ø63 (4.5) x Ø63 (4.5)	1	7

Codice	A (mm)	B (mm)	C (mm)	D (mm)	E (mm)
ARL2200111	Ø16 (2.0)	Ø16 (2.0)	Ø16 (2.0)	82,6	41,3
ARL2200888	Ø18 (2.0)	Ø18 (2.0)	Ø18 (2.0)	86,4	43,2
ARL2200222	Ø20 (2.0)	Ø20 (2.0)	Ø20 (2.0)	86,4	43,2
ARL2200999	Ø25 (2.5)	Ø25 (2.5)	Ø25 (3.0)	92,6	46,3
ARL2200333	Ø26 (3.0)	Ø26 (3.0)	Ø26 (3.0)	94	47
ARL2200444	Ø32 (3.0)	Ø32 (3.0)	Ø32 (3.0)	108,88	54,5
ARL2200555	Ø40 (3.5)	Ø40 (3.5)	Ø40 (3.5)	118,4	59,2
ARL2200666	Ø50 (4.0)	Ø50 (4.0)	Ø50 (4.0)	147,8	73,9
ARL2200777	Ø63 (4.5)	Ø63 (4.5)	Ø63 (4.5)	172	86

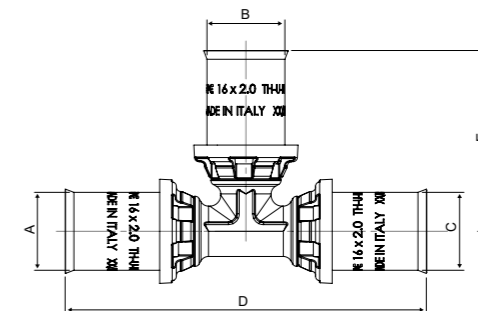

SERIE APL

Raccordi a pressione per tubo multistrato

TEE RIDOTTO
ART. APL 24



Codice	Misura	Busta (nr)	Box (nr)
ARL2400121	Ø16 (2.0) x Ø20 (2.0) x Ø16 (2.0)	10	100
ARL2400211	Ø20 (2.0) x Ø16 (2.0) x Ø16 (2.0)	10	80
ARL2400212	Ø20 (2.0) x Ø16 (2.0) x Ø20 (2.0)	10	80
ARL2400221	Ø20 (2.0) x Ø20 (2.0) x Ø16 (2.0)	10	80
ARL2400919	Ø25 (2.5) x Ø16 (2.0) x Ø25 (2.5)	5	50
ARL2400922	Ø25 (2.5) x Ø20 (2.0) x Ø20 (2.0)	5	50
ARL2400929	Ø25 (2.5) x Ø20 (2.0) x Ø25 (2.5)	5	50
ARL2400992	Ø25 (2.5) x Ø25 (2.5) x Ø20 (2.0)	5	50
ARL2400311	Ø26 (3.0) x Ø16 (2.0) x Ø16 (2.0)	5	50
ARL2400313	Ø26 (3.0) x Ø16 (2.0) x Ø26 (3.0)	5	50
ARL2400322	Ø26 (3.0) x Ø20 (2.0) x Ø20 (2.0)	5	50
ARL2400323	Ø26 (3.0) x Ø20 (2.0) x Ø26 (3.0)	5	50
ARL2400332	Ø26 (3.0) x Ø26 (3.0) x Ø20 (2.0)	5	50
ARL2400424	Ø32 (3.0) x Ø20 (2.0) x Ø32 (3.0)	5	30
ARL2400499	Ø32 (3.0) x Ø25 (2.5) x Ø25 (2.5)	5	30

A (mm)	B (mm)	C (mm)	D (mm)	E (mm)
Ø16 (2.0)	Ø20 (2.0)	Ø16 (2.0)	86,60	43,20
Ø20 (2.0)	Ø16 (2.0)	Ø16 (2.0)	86,40	43,30
Ø20 (2.0)	Ø16 (2.0)	Ø20 (2.0)	86,10	43,30
Ø20 (2.0)	Ø20 (2.0)	Ø16 (2.0)	86,50	43,20
Ø25 (2.5)	Ø16 (2.0)	Ø25 (2.5)	92,60	46,30
Ø25 (2.5)	Ø20 (2.0)	Ø20 (2.0)	92,50	46,20
Ø25 (2.5)	Ø20 (2.0)	Ø25 (2.5)	92,60	46,20
Ø25 (2.5)	Ø25 (2.5)	Ø20 (2.0)	92,50	46,30
Ø26 (3.0)	Ø16 (2.0)	Ø16 (2.0)	93,30	46,30
Ø26 (3.0)	Ø16 (2.0)	Ø26 (3.0)	94	46,30
Ø26 (3.0)	Ø20 (2.0)	Ø20 (2.0)	93,20	46,20
Ø26 (3.0)	Ø20 (2.0)	Ø26 (3.0)	94	46,20
Ø26 (3.0)	Ø26 (3.0)	Ø20 (2.0)	93,20	47
Ø32 (3.0)	Ø20 (2.0)	Ø32 (3.0)	109	49,20
Ø32 (3.0)	Ø25 (2.5)	Ø25 (2.5)	103,80	49,30

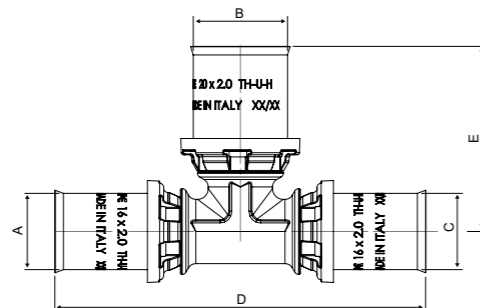

SERIE APL

Raccordi a pressione per tubo multistrato

TEE RIDOTTO
ART. APL 24



Codice	Misura	Busta (nr)	Box (nr)
ARL2400494	Ø32 (3.0) x Ø25 (2.5) x Ø32 (3.0)	5	30
ARL2400433	Ø32 (3.0) x Ø26 (3.0) x Ø26 (3.0)	5	30
ARL2400434	Ø32 (3.0) x Ø26 (3.0) x Ø32 (3.0)	5	30
ARL2400449	Ø32 (2.5) x Ø32 (3.0) x Ø25 (2.5)	5	30
ARL2400443	Ø32 (3.0) x Ø32 (3.0) x Ø26 (3.0)	5	30
ARL2400525	Ø40 (3.5) x Ø20 (2.0) x Ø40 (3.5)	1	18
ARL2400595	Ø40 (3.5) x Ø25 (2.5) x Ø40 (3.5)	1	18
ARL2400535	Ø40 (3.5) x Ø26 (3.0) x Ø40 (3.5)	1	18
ARL2400545	Ø40 (3.5) x Ø32 (3.0) x Ø40 (3.5)	2	18
ARL2400626	Ø50 (4.0) x Ø20 (2.0) x Ø50 (4.0)	1	12
ARL2400696	Ø50 (4.0) x Ø25 (2.5) x Ø50 (4.0)	1	12
ARL2400636	Ø50 (4.0) x Ø26 (3.0) x Ø50 (4.0)	1	12
ARL2400646	Ø50 (4.0) x Ø32 (3.0) x Ø50 (4.0)	2	8
ARL2400656	Ø50 (4.0) x Ø40 (3.5) x Ø50 (4.0)	2	8
ARL2400757	Ø63 (4.5) x Ø40 (3.5) x Ø63 (4.5)	1	7
ARL2400767	Ø63 (4.5) x Ø50 (4.0) x Ø63 (4.5)	1	7

A (mm)	B (mm)	C (mm)	D (mm)	E (mm)
Ø32 (2.5)	Ø25 (2.5)	Ø32 (3.0)	109	49,30
Ø32 (3.0)	Ø26 (3.0)	Ø26 (3.0)	104,50	50
Ø32 (3.0)	Ø26 (3.0)	Ø32 (3.0)	109	50
Ø32 (3.0)	Ø32 (3.0)	Ø25 (2.5)	103,80	54,50
Ø32 (3.0)	Ø32 (3.0)	Ø26 (3.0)	104,50	54,50
Ø40 (3.5)	Ø20 (2.0)	Ø40 (3.5)	118,40	56,70
Ø40 (3.5)	Ø25 (2.5)	Ø40 (3.5)	118,40	56,80
Ø40 (3.5)	Ø26 (3.0)	Ø40 (3.5)	118,40	57,50
Ø40 (3.5)	Ø32 (3.0)	Ø40 (3.5)	118,40	62
Ø50 (4.0)	Ø20 (2.0)	Ø50 (4.0)	147,80	61,70
Ø50 (4.0)	Ø25 (2.5)	Ø50 (4.0)	147,80	61,80
Ø50 (4.0)	Ø26 (3.0)	Ø50 (4.0)	147,80	62,50
Ø50 (4.0)	Ø32 (3.0)	Ø50 (4.0)	147,80	67
Ø50 (4.0)	Ø40 (3.5)	Ø50 (4.0)	147,80	64,20
Ø63 (4.5)	Ø40 (3.5)	Ø63 (4.5)	172	75,70
Ø63 (4.5)	Ø50 (4.0)	Ø63 (4.5)	172	87,40

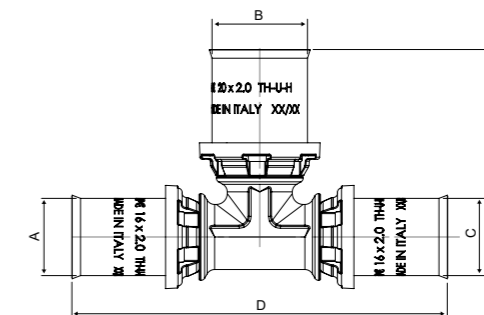

SERIE APL

Raccordi a pressione per tubo multistrato

GOMITO CON FLANGIA ART. APL 35



RACCORDO A U FLANGIATO ART. APL 37



STAFFA PER ART. APL 35-37



RUBINETTO AD INCASSO CORTO ART. APL 60

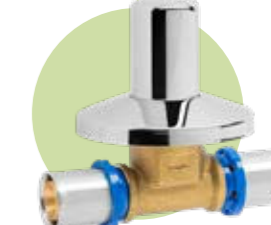

Codice	Misura	Busta (nr)	Box (nr)
ARL3503100	1/2" x Ø16 (2.0)	5	100
ARL3503800	1/2" x Ø18 (2.0)	5	100
ARL3503200	1/2" x Ø20 (2.0)	5	80
ARL3504200	3/4" x Ø20 (2.0)	5	80

Codice	Misura	Busta (nr)	Box (nr)
ARL3703100	1/2" x Ø16 (2.0)	5	25
ARL3703200	1/2" x Ø20 (2.0)	5	25

Codice	Misura	Busta (nr)	Box (nr)
3AP493001	Staffa con interasse 153/76,5	10	50

Codice	Misura	Busta (nr)	Box (nr)
ARL6000110	Ø16 (2.0) x Ø16 (2.0)	2	20
ARL6000220	Ø20 (2.0) x Ø20 (2.0)	2	20

Ricambi

3AP136CON-C	Cappuccio con rosone	1	40
3AP136PR12C	Prolunga 24,5 mm	1	150
3AP136VIT-C	Vitone 1/2"	1	10

Codice	A (mm)	B (mm)	C (mm)	D (mm)	E (mm)
ARL3503100	Rp 1/2" ISO 7	Ø16 (2.0)	40	26,5	43,80
ARL3503800	Rp 1/2" ISO 7	Ø18 (2.0)	42	26,5	45,20
ARL3503200	Rp 1/2" ISO 7	Ø20 (2.0)	42	26,5	45,20
ARL3504200	Rp 3/4" ISO 7	Ø20 (2.0)	45	29,5	48,20

Codice	A (mm)	B (mm)	C (mm)	D (mm)	E (mm)	F (mm)	G (mm)
ARL3703100	Rp 1/2" ISO 7	Ø16 (2.0)	50	35	76,80	40	CH 26
ARL3703200	Rp 1/2" ISO 7	Ø20 (2.0)	50	35	76,70	40	CH 26

Codice	A (mm)	B (mm)	C (mm)	D (mm)
3AP493001	260	75,50	68	10,70

Codice	A (mm)	B (mm)	C _{Min} (mm)	C _{Max} (mm)	D (mm)	E (mm)
ARL6000110	Ø16 (2.0)	100,60	27,50	63,49	77,20	Ø69
ARL6000220	Ø20 (2.0)	100,40	27,50	63,49	77,20	Ø69

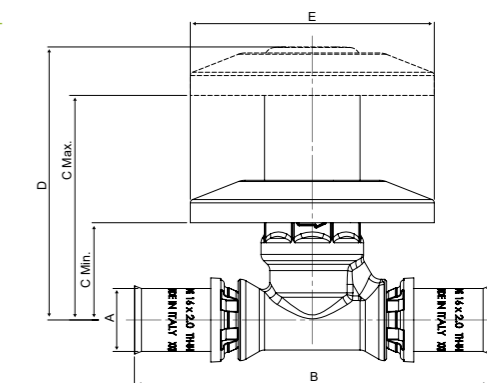
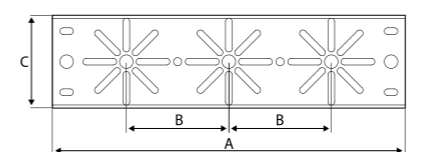
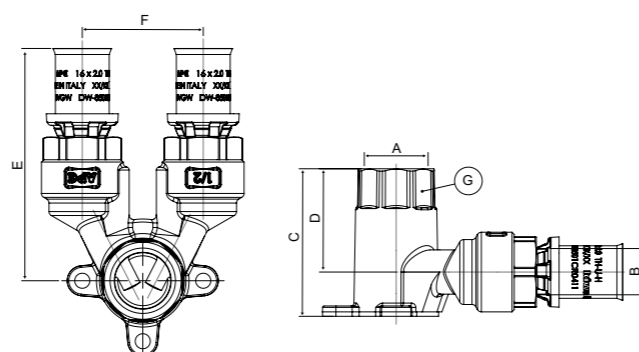
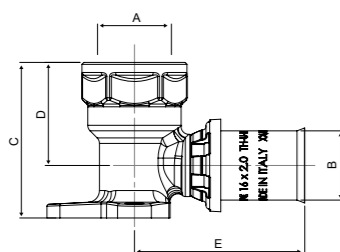

SERIE APL

Raccordi a pressare per tubo multistrato

STAFFA CON DUE GOMITI ART. APL 38

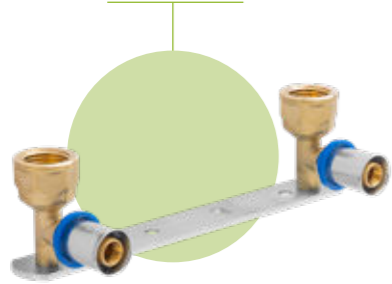

STAFFA CON DUE TERMINALI ART. APL 50

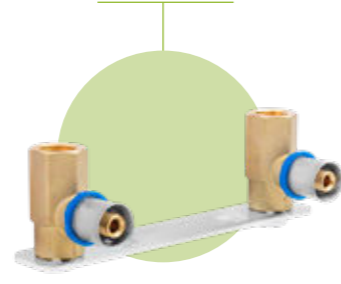

Codice	Misura	Busta (nr)	Box (nr)
ARL3803100	1/2" x Ø16 (2.0)	2	20

Codice	Misura	Busta (nr)	Box (nr)
ARL5003100	1/2" ISO7 x Ø16 (2.0)	1	20

Codice	A (mm)	B (mm)	C (mm)	D (mm)	E (mm)	F (mm)
ARL3803100	Rp 1/2" ISO 7	Ø16 (2.0)	153	41,8	31,5	51,5

Codice	A (mm)	B (mm)	C (mm)	C1 (mm)	D (mm)	E (mm)	F (mm)	G (mm)
ARL5003100	1/2" ISO7	Ø16 (2.0)	153	80	47.30	33	56	27

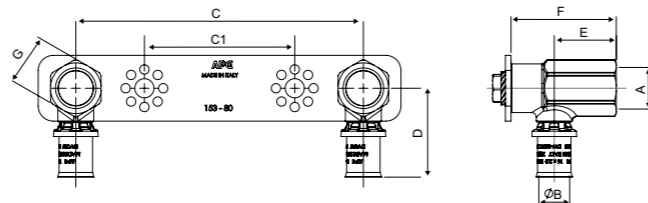
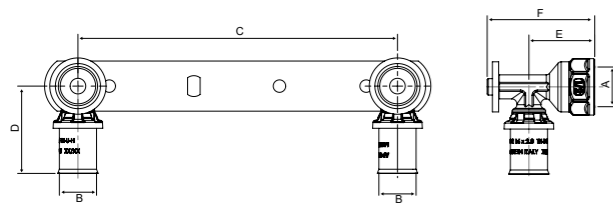

SERIE APL

Raccordi a pressare per tubo multistrato

KIT DA INCASSO CON DOPPIO TERMINALE ART. APL 36

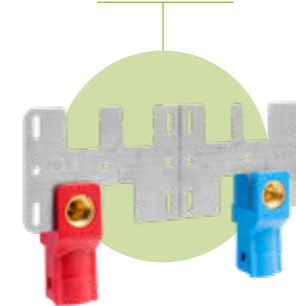

KIT DA INCASSO CON TERMINALE SINGOLO ART. APL 36B

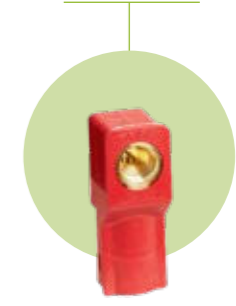

Codice	Misura	Busta (nr)	Box (nr)
ARL3603100	1/2" x Ø16 (2.0)	1	5
ARL3603200	1/2" x Ø20 (2.0)	1	5

Codice	Misura	Busta (nr)	Box (nr)
ARL3603100B	1/2" x Ø16 (2.0)	1	12
ARL3603200B	1/2" x Ø20 (2.0)	1	12

Codice	A (mm)	B (mm)	C _{min} (mm)	C _{max} (mm)
ARL3603100	1/2" ISO 228	Ø16 (2.0)	6	34
ARL3603200	1/2" ISO 228	Ø20 (2.0)	6	34

Codice	A (mm)	B (mm)
ARL3603100B	1/2" ISO 228	Ø16 (2.0)
ARL3603200B	1/2" ISO 228	Ø20 (2.0)

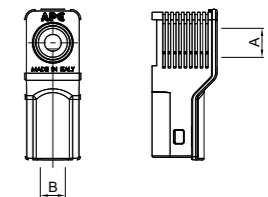
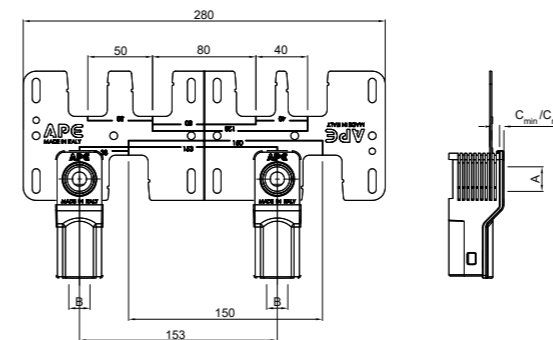

SERIE APL

Raccordi a pressione per tubo multistrato

KIT PER CARTONGESSO CON DOPPIO TERMINALE ART. APL 63

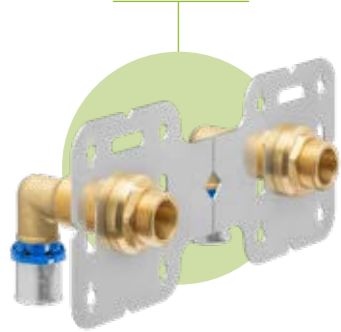

KIT PER CARTONGESSO CON TERMINALE SINGOLO ART. APL 63

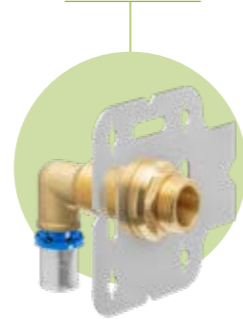

Codice	Misura	Busta (nr)	Box (nr)
ARL6354101	3/4" x Ø16 (2.0)	1	5
ARL6354202	3/4" x Ø20 (2.0)	1	5

Codice	A (mm)	B (mm)	C (mm)	D ^{Max} (mm)	E (mm)	F (mm)
ARL6354101	150	3/4" ISO 228	Ø16(2.0)	35	240	100
ARL6354202	150	3/4" ISO 228	Ø20(2.0)	35	240	100

Codice	Misura	Busta (nr)	Box (nr)
ARL6354100	3/4" x Ø16 (2.0)	1	12

Codice	B (mm)	C (mm)	D ^{Max} (mm)	E (mm)	F (mm)
ARL6354100	3/4" ISO 228	Ø16(2.0)	35	240	100

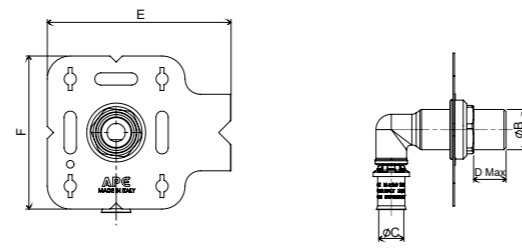
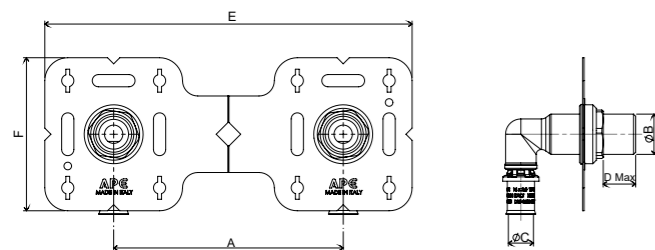

SERIE APL

Raccordi a pressione per tubo multistrato

RACCORDO CON VALVOLA A LEVA BLU ART. APL 61L



RACCORDO CON VALVOLA A FARFALLA BLU ART. APL 61F



Codice	Misura	Busta (nr)	Box (nr)
ARL6153110LB	Ø16 (2.0) x Ø16 (2.0)	10	40
ARL6153220LB	Ø20 (2.0) x Ø20 (2.0)	10	40
ARL6153990LB	Ø25 (2.5) x Ø25 (2.5)	5	20
ARL6153330LB	Ø26 (3.0) x Ø26 (3.0)	5	20
ARL6153440LB	Ø32 (3.0) x Ø32 (3.0)	5	20

Codice	A (mm)	B (mm)	C (mm)	D (mm)	E (mm)	F (mm)	G (mm)
ARL6153110LB	86,40	41,70	97,60	CH 28	Ø16 (2.0)	Ø16 (2.0)	138,40
ARL6153220LB	86,40	41,70	97,40	CH 28	Ø20 (2.0)	Ø20 (2.0)	138,30
ARL6153990LB	113,36	52,40	102,60	CH 31	Ø25 (2.5)	Ø25 (2.5)	169,74
ARL6153330LB	113,36	52,40	104	CH 31	Ø26 (3.0)	Ø26 (3.0)	169,74
ARL6153440LB	113,36	52,40	111	CH 31	Ø32 (3.0)	Ø32 (3.0)	174,23

Codice	Misura	Busta (nr)	Box (nr)
ARL6153110FB	Ø16 (2.0) x Ø16 (2.0)	10	40
ARL6153220FB	Ø20 (2.0) x Ø20 (2.0)	10	40
ARL6153990FB	Ø25 (2.5) x Ø25 (2.5)	5	20
ARL6153330FB	Ø26 (3.0) x Ø26 (3.0)	5	20
ARL6153440FB	Ø32 (3.0) x Ø32 (3.0)	5	20

Codice	A (mm)	B (mm)	C (mm)	D (mm)	E (mm)	F (mm)
ARL6153110FB	51	38,30	97,60	CH 28	Ø16 (2.0)	Ø16 (2.0)
ARL6153220FB	51	38,30	97,40	CH 28	Ø20 (2.0)	Ø20 (2.0)
ARL6153990FB	65	48,46	102,60	CH 31	Ø25 (2.5)	Ø25 (2.5)
ARL6153330FB	65	48,46	104	CH 31	Ø26 (3.0)	Ø26 (3.0)
ARL6153440FB	65	48,46	111	CH 31	Ø32 (3.0)	Ø32 (3.0)

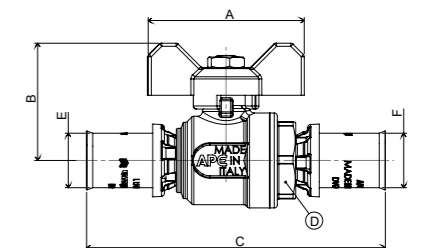
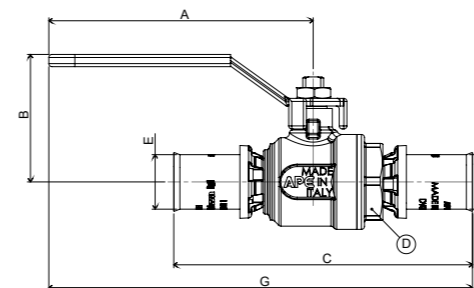

SERIE APL

Raccordi a pressare per tubo multistrato

DIRITTO CON GIRELLO ART. APL 70

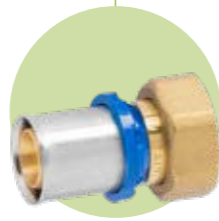

Codice	Misura	Busta (nr)	Box (nr)
ARL7052100	3/8" x Ø16 (2.0)	10	200
ARL7053100	1/2" x Ø16 (2.0)	10	200
ARL7053200	1/2" x Ø20 (2.0)	5	150
ARL7054100	3/4" x Ø16 (2.0)	10	150
ARL7054200	3/4" x Ø20 (2.0)	5	125
ARL7054900	3/4" x Ø25 (2.5)	5	75
ARL7054300	3/4" x Ø26 (2.0)	5	75
ARL7060900	1" x Ø25 (2.5)	5	75
ARL7060300	1" x Ø26 (3.0)	5	75
ARL7060400	1" x Ø32 (3.0)	5	60
ARL7061500	1"1/4 x Ø40 (3.5)	1	30
ARL7062500	1"1/2 x Ø40 (3.5)	1	30
ARL7062600	1"1/2 x Ø50 (4.0)	1	20
ARL7070600	2" x Ø50 (4.0)	1	20
ARL7070700	2" x Ø63 (4.5)	1	12

N.B. completo di guarnizione.

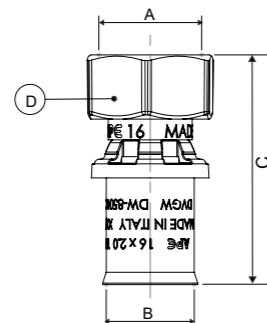

Codice	A (mm)	B (mm)	C (mm)	D (mm)
ARL7052100	3/8" ISO 228	Ø16 (2.0)	51,67	CH 19
ARL7053100	1/2" ISO 228	Ø16 (2.0)	46,50	CH 25
ARL7053200	1/2" ISO 228	Ø20 (2.0)	54,44	CH 25
ARL7054100	3/4" ISO 228	Ø16 (2.0)	46,50	CH 30
ARL7054200	3/4" ISO 228	Ø20 (2.0)	46,40	CH 30
ARL7054900	3/4" ISO 228	Ø25 (2.5)	55,36	CH 30
ARL7054300	3/4" ISO 228	Ø26 (3.0)	56,06	CH 30
ARL7060900	1" ISO 228	Ø25 (2.5)	54	CH 37
ARL7060300	1" ISO 228	Ø26 (3.0)	54,70	CH 37
ARL7060400	1" ISO 228	Ø32 (3.0)	62,84	CH 37
ARL7061500	1"1/4 ISO 228	Ø40 (3.5)	65,85	CH 46
ARL7062500	1"1/2 ISO 228	Ø40 (3.5)	59,70	CH 51
ARL7062600	1"1/2 ISO 228	Ø50 (4.0)	77,48	CH 51
ARL7070600	2" ISO 228	Ø50 (4.0)	79,40	CH 65
ARL7070700	2" ISO 228	Ø63 (4.5)	87,10	CH 65

SERIE APL

Raccordi a pressare per tubo multistrato

GOMITO CON GIRELLO ART. APL 72



Codice	Misura	Busta (nr)	Box (nr)
ARL7253100	1/2" x Ø16 (2.0)	10	150
ARL7253200	1/2" x Ø20 (2.0)	10	150
ARL7254200	3/4" x Ø20 (2.0)	10	100

Codice	A (mm)	B (mm)	C (mm)	D (mm)
ARL7253100	G1/2" ISO 228	Ø16 (2.0)	33,85	42,30
ARL7253200	G1/2" ISO 228	Ø20 (2.0)	43,20	38,48
ARL7254200	G3/4" ISO 228	Ø20 (2.0)	43,20	34,62

N.B. completo di guarnizione.

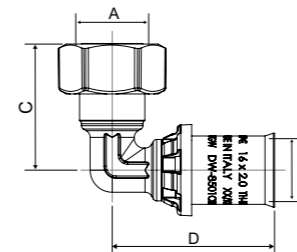

TEE CON GIRELLO ART. APL 73



Codice	Misura	Busta (nr)	Box (nr)
ARL7353101	1/2" x Ø16 (2.0)	10	120
ARL7353202	1/2" x Ø20 (2.0)	10	120

Codice	A (mm)	B (mm)	C (mm)	D (mm)	E (mm)
ARL7353101	G1/2" ISO 228	Ø16 (2.0)	Ø16 (2.0)	83,60	31,85
ARL7353202	G1/2" ISO 228	Ø20 (2.0)	Ø20 (2.0)	86,40	32,83

N.B. completo di guarnizione.

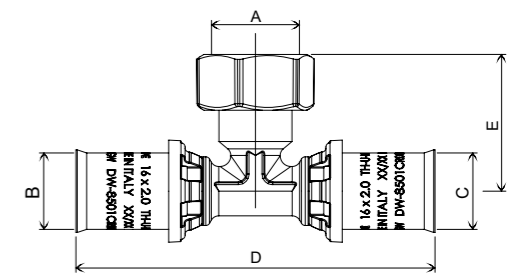

SERIE APL

Raccordi a pressare per tubo multistrato

RACCORDO DI TRANSIZIONE MULTISTRATO-RAME A STRINGERE ART. APL 14

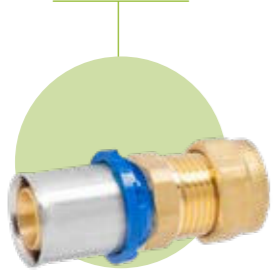

GOMITO DI TRANSIZIONE MULTISTRATO-RAME A PRESSARE ART. APL 40



Codice	Misura	Busta (nr)	Box (nr)
ARL1453100	Ø16 (2.0) x Ø15	10	150
ARL1453200	Ø20 (2.0) x Ø15	10	150
ARL1490200	Ø20 (2.0) x Ø22	10	120

Codice	A (mm)	B (mm)	C (mm)	D (mm)	E (mm)
ARL1453100	61,31	Ø16 (2.0)	Ø15	CH 22	CH 24
ARL1453200	61,21	Ø20 (2.0)	Ø15	CH 22	CH 24
ARL1490200	56,68	Ø20 (2.0)	Ø22	CH 30	CH 30

Codice	Misura	Busta (nr)	Box (nr)
ARL4053100	Ø16 (2.0) x Ø15	10	150
ARL4053200	Ø20 (2.0) x Ø15	10	150
ARL4090200	Ø20 (2.0) x Ø22	10	100

Codice	A (mm)	B (mm)	C (mm)	D (mm)	E (mm)	F (mm)
ARL4053100	39,51	43,30	Ø16 (2.0)	Ø15	CH 24	CH 22
ARL4053200	41,51	44,20	Ø20 (2.0)	Ø15	CH 24	CH 22
ARL4090200	40,98	44,60	Ø20 (2.0)	Ø22	CH 30	--

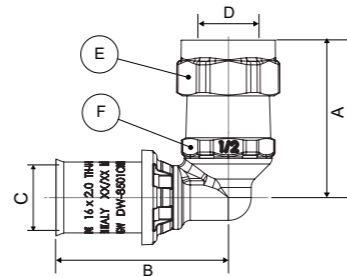
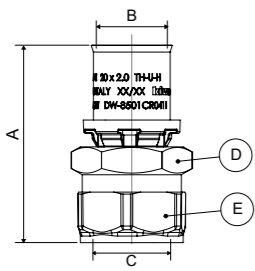

SERIE APL

Raccordi a pressare per tubo multistrato

RACCORDO DI TRANSIZIONE MULTISTRATO-RAME A PRESSARE ART. APL 15

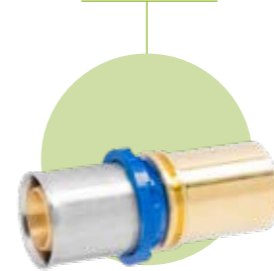

GOMITO CON ESTENSIONE ART. APL 33

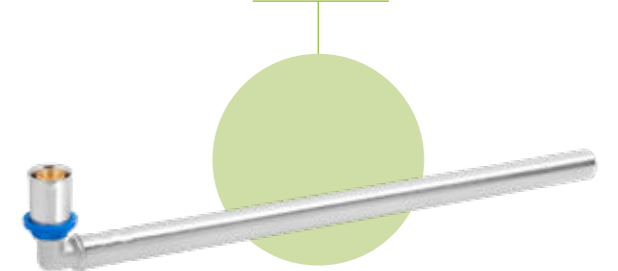

Codice	Misura	Busta (nr)	Box (nr)
ARL1500912	Ø16 (2.0) x Ø15	10	200
ARL1500913	Ø20 (2.0) x Ø15	10	150
ARL1500914	Ø20 (2.0) x Ø22	10	150
ARL1500915	Ø26 (3.0) x Ø22	5	120
ARL1500916	Ø26 (3.0) x Ø28	5	100
ARL1500917	Ø32 (3.0) x Ø28	5	60

Codice	A (mm)	B (mm)	C (mm)
ARL1500912	Ø16 (2.0)	Ø15	59,30
ARL1500913	Ø20 (2.0)	Ø15	59,20
ARL1500914	Ø20 (2.0)	Ø22	65,20
ARL1500915	Ø26 (3.0)	Ø22	66
ARL1500916	Ø26 (3.0)	Ø28	66
ARL1500917	Ø32 (3.0)	Ø28	79,50

Codice	Misura	Busta (nr)	Box (nr)
ARL3300001	Ø16 (2.0) x Ø15	10	40

Codice	A (mm)	B (mm)	C (mm)	D (mm)	E (mm)
ARL3300001	Ø15	300	41,30	50,10	Ø16 (2.0)

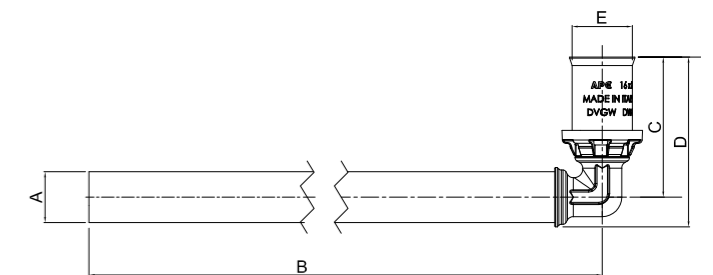
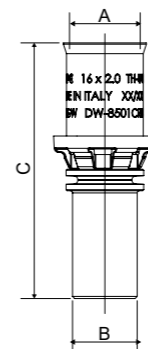

SERIE APL

Raccordi a pressare per tubo multistrato

TAPPO PROVA IMPIANTO ART. APL 71



Codice	Misura	Busta (nr)	Box (nr)
ARL7100100	Ø16 (2.0)	10	200
ARL7100800	Ø18 (2.0)	10	150
ARL7100200	Ø20 (2.0)	10	200
ARL7100900	Ø25 (2.5)	5	150
ARL7100300	Ø26 (3.0)	5	150
ARL7100400	Ø32 (3.0)	5	100

Codice	A (mm)	B (mm)	C (mm)
ARL7100100	34,30	Ø16 (2.0)	8,40
ARL7100800	34,20	Ø18 (2.0)	8,40
ARL7100200	34,20	Ø20 (2.0)	8,40
ARL7100900	35,00	Ø25 (2.5)	8,50
ARL7100300	35,00	Ø26 (2.0)	8,50
ARL7100400	29,50	Ø32 (2.0)	8,50

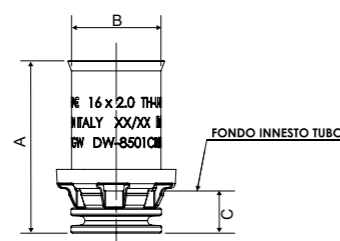

UTENSILI



Codice	Descrizione
URL3000100	Pinza TH Ø 16
URL3000150	Pinza TH Ø 18
URL3000200	Pinza TH Ø 20
URL3000250	Pinza TH Ø 25
URL3000300	Pinza TH Ø 26
URL3000400	Pinza TH Ø 32
URL3000500	Pinza profilo TH Ø 40
URL3000600	Pinza profilo TH Ø 50



Codice	Descrizione
UTM5020100	Calibratore tubo multistrato 16x2.0
UTM5020150	Calibratore tubo multistrato 18x2.0
UTM5020200	Calibratore tubo multistrato 20x2.0
UTM5020250	Calibratore tubo multistrato 25x2.5
UTM5030300	Calibratore tubo multistrato 26x3.0
UTM5030400	Calibratore tubo multistrato 32x3.0
UTM5035500	Calibratore tubo multistrato 40x3.5
UTM5040600	Calibratore tubo multistrato 50x4.0
UTM5045700	Calibratore tubo multistrato 63x4.5



Codice	Descrizione
URL3111700	Pinza TH Ø 63 a catena



Codice	Descrizione
UTM5010001	Impugnatura per calibratore



Codice	Descrizione
UTM5010002	Valigetta per calibratori

SPECIFICHE TECNICHE

SERIE APL



INTRODUZIONE

I raccordi a pressare della serie APL, realizzati in conformità alla UNI EN ISO 21003-3, UNI EN 1254-3 e al DM 174, sono stati progettati e realizzati in modo da aumentare le caratteristiche di tenuta e di ridurre i tempi di montaggio, agevolando così l'installatore nella posa.

Dotati di doppio o-ring di tenuta e di una ghiera in poliammide a supporto del manicotto stringi tubo, vengono utilizzati in impianti idro-termo-sanitari e sono disponibili in una gamma diversificata di figure nei diametri che vanno dal Ø16 al Ø63.

Il nuovo sistema APL è stato studiato per ottenere la massima sicurezza in fase di installazione, infatti i raccordi non pressati favoriscono la perdita immediata in fase di collaudo (fino ad una pressione di prova di 6 bar) e quindi l'individuazione degli stessi.

La tenuta tra il tubo ed il raccordo è garantita dal profilo del portagomma e dalla presenza contemporanea di due o-ring [2] posizionati nel portagomma stesso: mediante l'utilizzo di una pressatrice dotata di opportune pinze [vedere le successive note riguardo ai profili di pressata] lo stringi-

tubo [4] viene deformato in maniera permanente e la forza di compressione della pressata deforma a sua volta il tubo multistrato sull'apposito profilo. Lo spessore dello stringitubo è stato dimensionato per sopportare pressioni elevate anche in presenza di notevoli escursioni termiche. È realizzato in acciaio AISI 304 sottoposto ad un ulteriore processo di solubilizzazione, in modo da eliminare eventuali tensioni residue presenti nel materiale e garantire una omogenea distribuzione delle tensioni nel tempo; il processo di solubilizzazione è di fondamentale importanza perché è in grado di annullare la memoria storica del materiale, eliminando così il pericolo di rottura e successiva perdita nel raccordo stesso.

La ghiera [3] presenta delle finestre di ispezione che rendono visibile l'esatto accoppiamento tubo-raccordo e permettono di verificare che il tubo sia stato inserito in battuta; . La presenza della ghiera [3] isola l'alluminio del tubo dall'ottone del raccordo, evitando l'insorgere di fenomeni corrosivi.

N.	Descrizione	Materiali
1	Corpo	Ottone CW617N Conforme norma UNI EN 12164; UNI EN 12165; UNI EN 12168
2	O-ring	EPDM perossidico 70 SCH Conforme norma EN 681.1
3	Ghiera supporto stringi tubo	B2800 (poliammide)
4	Manicotto stringi tubo	Acciaio AISI 304 Conforme norma UNI EN 10088-2

A differenza dei raccordi a stringere, l'accoppiamento dei raccordi a pressare ha come caratteristica peculiare quella di essere inamovibile: questo significa che, se pressato in maniera corretta, il raccordo APL subisce una deformazione permanente che garantisce la tenuta nel tempo. Proprio per questo motivo, l'accoppiamento a pressare è l'unico sistema utilizzato e garantito nella posa sottotraccia.

CARATTERISTICHE TECNICHE

Campo di applicazione	Impianti idro termo sanitari
Fluido d'impiego	Acqua per uso potabile, acqua tecnica e acqua glicolata
Campo di temperatura	da 5°C a 80 °C*
Temperatura max	95 °C
Pressione max d'esercizio	10 bar
Tipologia di tubazione	Multistrato PE-Xb/AL/PE-Xb (conforme norma UNI 21003)

* in caso siano richieste temperature d'esercizio inferiori ai 5°C utilizzare glicole nelle percentuali indicate dal fornitore.

Il sistema tubo raccordo APL è stato certificato dai seguenti enti: KIWA K94485, DVGW DW-8501CR0411, WRAS 1906357, ATG 3212, AFNOR n° 101160 holder 045, AENOR 001/007418, KOMO K25301.

Profili di pressata

I raccordi della serie APL possono essere posati utilizzando differenti profili di pressatura (TH, H, U): per ottenere una perfetta giunzione tra tubo e raccordo e garantire le migliori condizioni prestazionali del sistema è di fondamentale importanza utilizzare pinze con idonei profili di pressata.

La seguente tabella riporta il profilo di pressata da utilizzare in funzione del diametro:

Diametro	Profilo di pressata		
	TH	H	U
Ø16 (2.0)	TH	H	U
Ø18 (2.0)	TH	H	U
Ø20 (2.0)	TH	H	U
Ø25 (2.0)	TH	H	
Ø26 (3.0)	TH	H	
Ø32 (3.0)	TH	H	
Ø40 (3.5)	TH		
Ø50 (4.0)	TH		
Ø63 (4.5)	TH		

Le seguenti immagini mostrano il corretto posizionamento della pinza in relazione al profilo: la pressatura deve avvenire all'altezza corretta rispetto agli o-ring di tenuta in modo da garantire la tenuta del raccordo.

TH: Ø16 - Ø18 - Ø20 - Ø25 - Ø26 - Ø32 - Ø40 - Ø50 - Ø63

H: Ø16 - Ø18 - Ø20 - Ø25 - Ø26 - Ø32

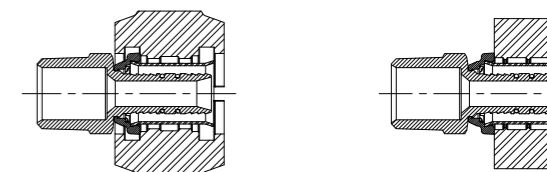

U: Ø16 - Ø18 - Ø20

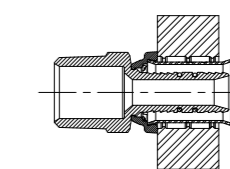

Prima di procedere con la pressata del raccordo, avere cura di:

1. Aver scelto la corretta pinza in relazione al raccordo da pressare: l'utilizzo di una pinza errata, ovvero non corrispondente al diametro del tubo (es. utilizzato Ø25 su stringitubo Ø26) compromette irrimediabilmente la tenuta del raccordo stesso.
2. Aver scelto il profilo corretto della pinza secondo la tabella sopra esposta.
3. Scegliere sempre dei profili originali (es. macchina ROTHENBERGER con ganasce ROTHENBERGER)
4. Verificare che il profilo della pinza non sia danneggiato, che la pinza non sia difettosa o consumata.
5. Nel caso si utilizzi una pressatrice a batteria, verificare che la carica della batteria sia sufficiente per realizzare una pressata corretta.

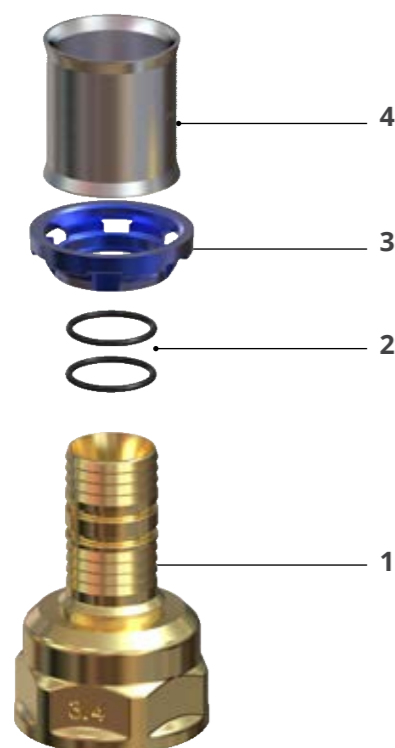

ISTRUZIONI DI MONTAGGIO

SERIE APL



Al fine di ottenere una perfetta giunzione tra tubo e raccordo consigliamo vivamente di seguire con attenzione le seguenti istruzioni di montaggio.

TAGLIO

Tagliare il tubo alla lunghezza desiderata utilizzando gli appositi tagliatubo APE: il taglio deve essere perpendicolare all'asse del tubo.

CALIBRATURA E SVASATURA

Prima dell'inserimento del portagomma nel tubo l'operazione più importante da eseguire è la calibratura e svasatura del tubo stesso. Inserire all'interno del tubo il calibratore e ruotarlo più volte fino ad ottenere una circonferenza perfettamente tonda; in questo modo, allo stesso tempo il calibratore crea uno smusso d'invito a forma tronco conica grazie alla presenza di tre frese disposte a 120° alla base del calibratore. Una volta calibrato e svasato il tubo eliminare i trucioli che si sono formati a seguito di queste operazioni. Prima di procedere verificare che i calibratori siano perfettamente integri.

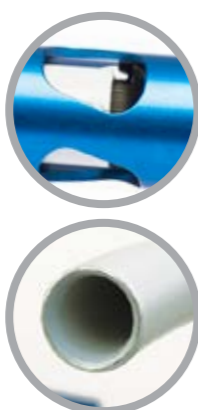

1



2



3



4



5



LUBRIFICAZIONE

Prima dell'inserimento del tubo sul portagomma è strettamente necessario lubrificare il bordo interno del tubo mediante un'apposita soluzione a base siliconica idonea per impianti idrotermosanitari. Il lubrificante ha la doppia funzione di favorire l'inserimento del tubo e preservare gli o-ring nel tempo, evitando la formazione di tagli e/o la rimozione degli stessi che pregiudicherebbero la capacità di tenuta.

INSTALLAZIONE

Inserire il tubo sul raccordo, assicurandosi mediante le finestre di ispezione della ghiera che il tubo arrivi in battuta al raccordo. L'operazione deve essere eseguita senza il minimo sforzo: in caso contrario vi chiediamo di sfilare il tubo e riesaminare il raccordo per visionare l'integrità degli o-ring.

PRESSATURA

Una volta inserito il tubo sul raccordo si procede alla pressatura degli stringitubo utilizzando le apposite pinze.

Attenzione: Qualsiasi pressatrice in commercio può essere usata purché sia corredata di pinze che rispettino il profilo della serie APL (vedere profili di pressata)

Il tubo collegato al raccordo non deve essere piegato.



APE RACCORDERIE S.R.L.

SEDE

Via Guido Gozzano 8, - 25068 - Ponte Zanano - Sarezzo (BS) - Tel: +39 0308920912
ape-raccorderie.com - info@ape-raccorderie.com

LOGISTICA

Via Salvella, 20/22 - 25038 - Rovato (BS)

APE_FITTINGS_APL_IT_0524

